

KUKiitin V2

OPERATING MANUAL

EN



KUKiitin

www.kukitin.net

Smart Electric Bike Instruction Manual

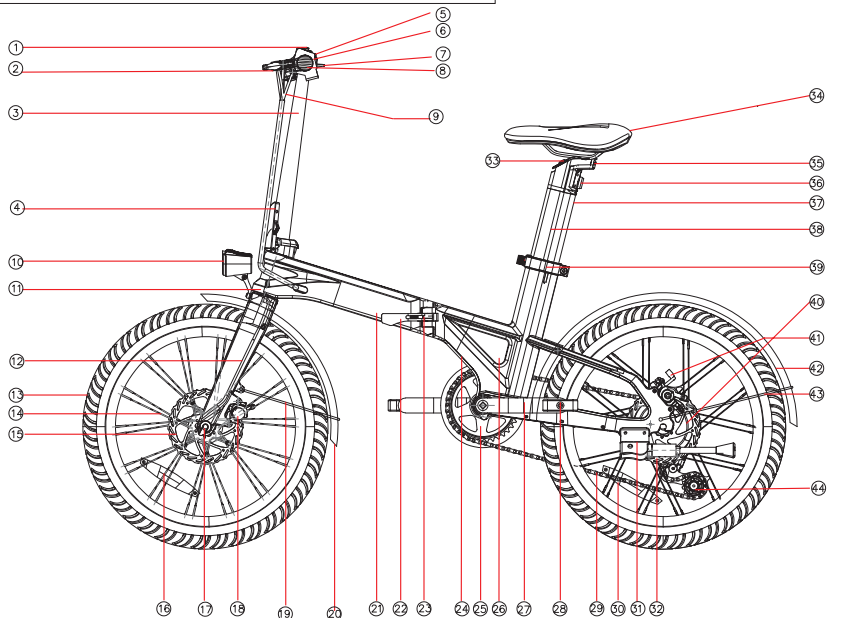

- | | | | | | | | | | | | | | | | | | | | | | | | | | | | | | | | | | | | | | | |
|---------------|---------------|--------------------|------------------|------------------|--------------------------|---------------------------|---------------------|----------------------------|--------------------|--------------------------|-------------|---------------------|----------------------------|--------------------|-------------------------|--------------|---------------------|---------------------------|--------------------|---------------|-----------------------|-------------------------|----------------------|-----------------|--------------------|-------------------|-------------------------|-----------------------|--------------|----------------------|-----------------|--------------------|-----------------------|------------|----------------------|-----------------|--------------------|-------------------|
| ① Accelerator | ⑩ Front Light | ⑲ Mudguard Support | ⑳ Front Mudguard | ㉑ Frame | ㉒ Folding Handlebar | ㉓ Frame Folding Mechanism | ㉔ Controller Cover | ㉕ Chain Wheel | ㉖ Controller | ㉗ Crank | ㉘ Pedal | ㉙ Chain | ㉚ Reflector | ㉛ Kickstand | ㉜ Rear Disc Brake Rotor | ㉝ Saddle | ㉞ Rear Light | ㉟ Rear Reflector | ㊱ Battery Tube | ㊲ Battery | ㊳ Lockable Tube Clamp | ㊴ Flywheel | ㊵ Disc Brake Caliper | ㊶ Rear Mudguard | ㊷ Mudguard Support | ㊸ Rear Derailleur | | | | | | | | | | | | |
| ② Brake Lever | ⑪ Head Tube | ㉑ Front Fork | ㉒ Tire | ㉓ Spoke | ㉔ Front Disc Brake Rotor | ㉕ Reflector | ㉖ Quick-release Hub | ㉗ Front Disc Brake Caliper | ㉘ Mudguard Support | ㉙ Front Mudguard | ㉚ Frame | ㉛ Folding Handlebar | ㉜ Frame Folding Mechanism | ㉕ Controller Cover | ㉖ Chain Wheel | ㉗ Controller | ㉘ Crank | ㉙ Pedal | ㉚ Chain | ㉛ Reflector | ㉜ Kickstand | ㉝ Rear Disc Brake Rotor | ㉞ Saddle | ㉟ Rear Light | ㊱ Rear Reflector | ㊲ Battery Tube | ㊳ Battery | ㊴ Lockable Tube Clamp | ㊵ Flywheel | ㊶ Disc Brake Caliper | ㊷ Rear Mudguard | ㊸ Mudguard Support | ㊹ Rear Derailleur | | | | | |
| ③ Tube | ⑫ Display | ⑬ Electric Shifter | ⑭ Handlebar | ⑮ Wiring Harness | ⑯ Front Light | ⑰ Head Tube | ⑱ Front Fork | ⑲ Tire | ⑳ Spoke | ㉑ Front Disc Brake Rotor | ㉒ Reflector | ㉓ Quick-release Hub | ㉔ Front Disc Brake Caliper | ㉕ Mudguard Support | ㉖ Front Mudguard | ㉗ Frame | ㉘ Folding Handlebar | ㉙ Frame Folding Mechanism | ㉚ Controller Cover | ㉛ Chain Wheel | ㉜ Controller | ㉝ Crank | ㉞ Pedal | ㉟ Chain | ㊱ Reflector | ㊲ Kickstand | ㊳ Rear Disc Brake Rotor | ㊴ Saddle | ㊵ Rear Light | ㊶ Rear Reflector | ㊷ Battery Tube | ㊸ Battery | ㊹ Lockable Tube Clamp | ㊺ Flywheel | ㊻ Disc Brake Caliper | ㊼ Rear Mudguard | ㊽ Mudguard Support | ㊾ Rear Derailleur |

Note: Some details of your bike may be little different from the above picture due to our product upgrading, which will not affect the usage.

LIST OF ACCESSORIES



Pedal×2

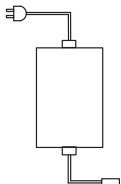

Charger×1



Manual×1



Warranty card×1



Allen key×1



15mm Open wrench×1

Folding Steps:

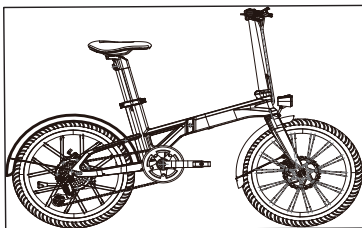

1.Insert the key to open the seat tube battery lock.

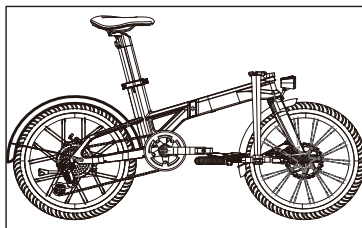

2.Adjust the handle, loosen the handle of the folding riser, and fold the lower riser.

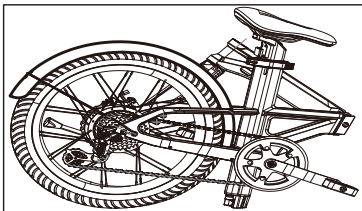

3.Adjust the seat tube height,open the frame folding handle, and fold the frame.

Install Pedals:

Right Pedal: Rotating Clockwise

Left Pedal: Rotating Anticlockwise

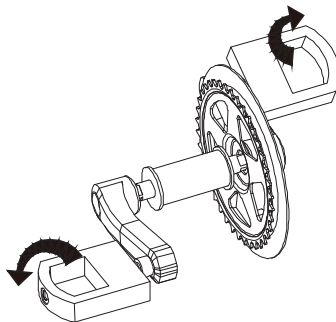

Installing the Front Wheel

I. Basic mechanical principle with the hub and anchor nuts Turn the anchor nuts clockwise to increase clamping, and anti-clockwise to decrease.

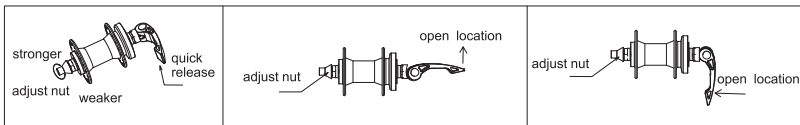

II. How to install

1. Manually turn the anchor nuts anti-clockwise to loosen for space, and insert the front wheel all the way into the dropouts of the front fork.

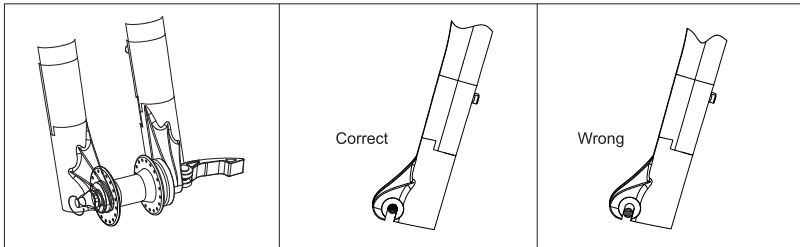

FUNCTION

- 1.Unpacking assembly and debugging: After unpacking, take out the electric bike, assemble the handlebar, lock the handlebar quick release, install the front wheel in the hook groove of the front fork, install the quick release lock, lightly hold the brake lever several times, wait for The brake line is restored to the best state, and it is confirmed that there is no abnormal noise when the front wheel rotates, and that the front and rear brakes are functioning properly. Adjust the seat tube height, lock the quick release handle after adjusting to a suitable height, install the power cord, and install the foot pedal.
- 2.Charging: First connect the DC end of the charger to the charging port of the electric bike, and then connect the AC end of the charger to the household power socket. After the charger is connected, it starts to charge. During charging, the indicator light of the charger shows a red light. The indicator light changes from red to yellow-green, indicating that the battery is fully charged.
- 3.Switch on and off: Turn on the battery power switch, and press and hold the button on the meter for 3 seconds to switch the power of the e-bike on and off.
- 4.Light switch: Press the down button of the instrument once to turn on or off the front and rear lights of the e-bike.
- 5.Power-assist mode: When riding, step on the pedal to assist the electric output, and the maximum speed of the power-assist output is 25km/h.
- 6.Pure electric mode: Press the accelerator dial, and the vehicle can be directly accelerated electrically. Pure electric is divided into 3 gears, corresponding to the speed limit of 15km/h, 20km/h and 25km/h respectively. If you need to adjust the gear, short press the "+ -" button to complete the gear switching, and the meter will display the current corresponding pure electric gear. The pure electric maximum speed is 25km/h. (The pure electric gear is turned on by default to 2 gears)
- 7.Multi-function display: Speed display, gear display, total mileage/s- ingle mileage display (press the down button of the instrument quickly 2 times to switch single/total mileage), speed unit display (press the down button of the instrument 3 times to switch KMH/ MPH) etc.
- 8.Power-off brake and tail light: When the power-off brake lever is squeezed, the controller first cuts off the motor output, and then the disc brake mechanically brakes. When the brake lever is not fully rebounded,neither the dial nor the power assist can give electric acceleration.
- 9.Tail lights: Night running lights/brake lights, night running lights and headlights synchronous switch, tail lights flashing when braking.

10. Battery removal and installation: The seat tube is detachable. To adjust the seat tube battery, you need to open the seat tube handle switch with a key. You can adjust the seat tube battery up and down and remove the seat tube battery. After unplugging the power cord, you can pull out the battery. (If the battery is damaged and needs to be replaced, please contact the official customer service.)

11. Meter setting: Press and hold the "+/-" button at the same time or "-" button to enter the setting, or press the "+" and "-" button to switch the menu, press the downside button to enter/exit the parameter setting, and enter the parameter setting Press the "+" and "-" buttons to switch parameters, and press the power button to exit the setting item. Setting item functions: P0: Voltage setting, P1: Wheel diameter setting, P2: Brightness setting.

12. Button function: The button on the upper side of the meter is the power button, press and hold the switch; press the button on the downside once to switch the light, press twice to switch between single mileage and total mileage, and press three times to switch units; on the left side of the meter "+" button to switch gears.

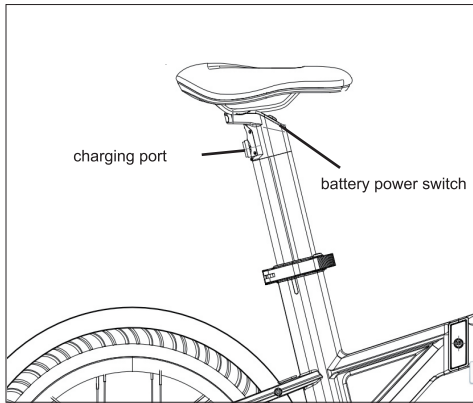

Gears

Some of KuKirin E-Bike go with gears, which consists of:

- A rear sprocket cluster, called a freewheel or cog set
- A rear derailleur
- One swifter
- One control cable
- One front sprocket called a chaining
- A drive chain



There are many different types of swifter mechanisms, each preferred for specific

Applications because of its ergonomic, performance and price characteristics.

A downshift is a shift to a lower or lower gear, one which is easier to pedal. An upshift is a shift to a higher or faster gear, one which is harder to pedal. For example, you can downshift to a lower gear to make pedaling easier on a hill.

On the other hand, you may upshift to a higher gear when you wish to go faster.

Whether up-shifting or downshifting, the derailleur system requires that the drive

Chain be moving forward and be under at least some tension. A derailleur will

Shift only if you are pedaling forward.

Caution: _____

Never move the swifter while pedaling backward. Also do not pedal backwards after moving the swifter. Either of these actions could jam chain and cause serious damage to the E-Bikes.

Derailleur System

The derailleur system includes the front and rear derailleur, the shift levers, and the derailleur control cables, all of which must function properly for smooth gear shifting to occur.

Derailleur

Although the front and rear derailleur are initially adjusted in our factory, you will need to inspect and read just both before riding bicycle.

Rear Derailleur

Begin by shifting the rear swifter to largest number indicated, loosen the cable from the rear derailleur cable anchor bolt, and place the chain on the smallest sprocket.

Adjust the high limit screw so that the guide pulley and the smallest sprocket are lined up vertically. Retighten the cable, pull out any slack, and retighten the anchor bolt securely. Shifting through the gears, making sure that each gear is achieved quietly and without hesitation. If necessary, use the barrel adjuster to fine tune the cable tension by turning it the direction you want the chain to go. For example, turning clockwise will loose the cable tension and move the chain away from the wheel, while turning counter-clockwise will tighten cable tension and direct the chain to the wheel.

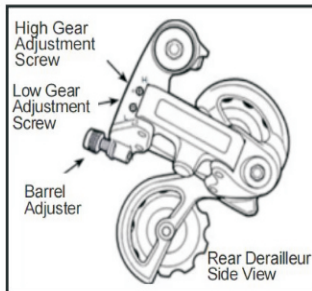
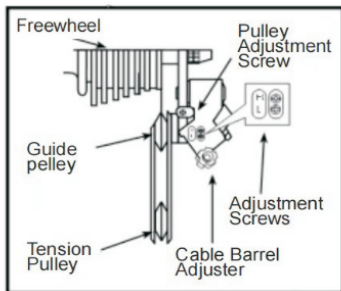

Product Parameters

	Model	V2
Physical Dimension	Material	Magnesium alloy
	Folding size	1475*240*685mm
	Spread size	1475*542*1090mm
	Package size	Inner size 1230*270*625mm Outer size 1245*280*645mm
	Center distance	972mm
	Foot distance	130mm
	Hub size	20inch
	Color	Black/White
Performance	Weight	18.85kg
	Max load	120kg
	Riding speed	20km/h
	Max speed	25km/h
	Power consumption	1.1kWh
	Mileage (pure electric)	25KM
	Assistant-Mileage	30-40km
	Uphill	15 degree
	Temperature	-10~45°C
Waterproof	IP54	

Circuit Schematic

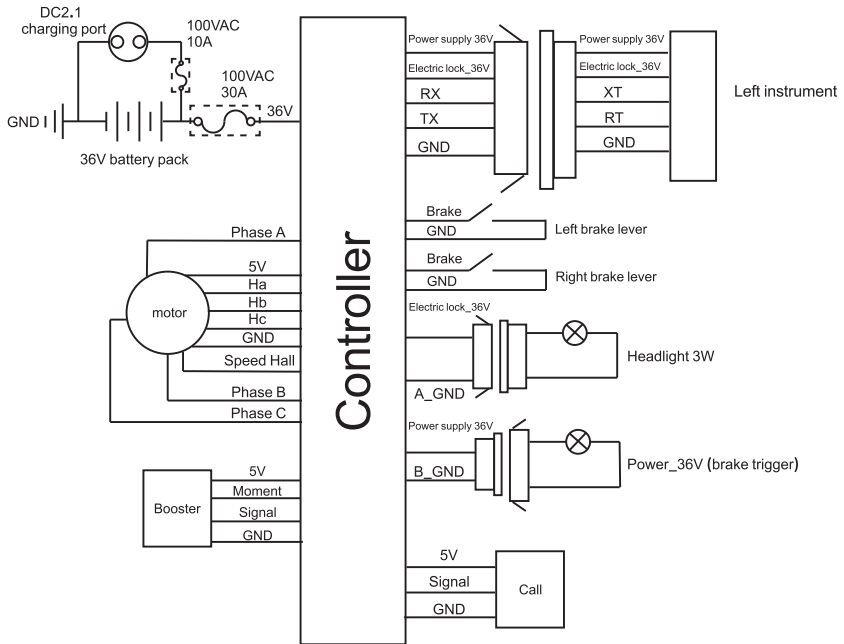

CAUTION

Battery and Charging:

1. Only charge at 0°~ 45°, discharge at -20°~ 60°, keep the battery dry. Do not put the battery in acidic or alkaline liquids, avoid rain, and keep the battery away from fire, heat and high temperature environments. The negative pole is reversed, and it is strictly forbidden to damage, disassemble or short-circuit the battery.
2. When charging, please use the original special charger, not more than 6 hours, and the charging current should not exceed 2A. When not in use for a long time, please keep the battery in a cool and dry place, and charge the battery for two hours every month.
3. Pay attention to the battery types and applicable voltages that the charger can charge. Mixing is strictly prohibited. When charging, it should be placed in a ventilated environment, and it is strictly forbidden to charge in a closed space or in a hot sun and high temperature environment.
4. When charging, plug in the battery first, and then add the utility power; when the battery is fully charged, cut off the utility power first, and then unplug the battery.
5. When the green light is on, the power supply should be cut off in time, and it is forbidden to connect the charger to the AC power supply with no load for a long time without charging.
6. During the charging process, if the indicator light is abnormal, there is a peculiar smell or the charger shell is overheated, the charging should be stopped immediately, and the charger should be repaired or replaced.
7. Waste batteries are hazardous chemicals, and should not be disassembled without authorization, and will be recycled by relevant professional departments. In the process of use and storage, pay attention to avoid the entry of foreign objects, especially to avoid the inflow of water or other liquids, so as to avoid short circuit inside the charger.
8. Try not to carry the charger with the car. If you really need to carry it, it should be placed in the toolbox after the shock absorption treatment. Do not disassemble or replace the components in the charger by yourself, especially to avoid the inflow of water or other liquids, so as to avoid short circuit inside the charger.
9. The provided lithium battery can be recharged for a minimum of 800 times, with a typical lifespan exceeding 1000 times with regular use. There might be a potential risk of danger when charging the lithium battery indoors. Therefore, it is strongly advised to perform the charging process outdoors.

Riding:

- Read the instruction first to know the product performance first. Don't lend it to someone who is not familiar with it.
- Wear a helmet when riding. Obey the traffic rules and don't ride it in the cars road. Don't riding it in the crowded road.
- Carry people or items in accordance with the requirements of laws and regulations, and do not park in the building foyer, evacuation stairs, aisles and safe entrances and exits.
- Do not charge and park in residential buildings, keep away from combustibles when charging, and the charging time should not be too long.
- Drive on the right on non-motorized vehicle lanes, downhill slopes and paved roads not exceeding 15km/h, and drive on the right when there is no non-motorized vehicle lane.
- When adjusting the handlebars or saddles, be careful not to leak the safety line marks on the handlebars and saddles.
- Please check the tire pressure before riding, the recommended tire pressure is 35-45PSI.
- Before riding, please check the status of the power circuit, lighting circuit, etc.
- Before riding, please check whether the front and rear brakes work normally, check the fastening status of the E-bike handlebars and front and rear wheels, and check whether the reflectors are damaged or polluted.
- When using the motor, be careful not to hit it vigorously, and keep the shaft lubricated.

Don't over load.(Max load is 120kg)

When riding in rain or snow, the braking distance will be extended, so pay attention to slow down.

In severe weather such as heavy rain, try to avoid travel.

Suitable for people 16-45 years old. It is strictly forbidden to ride with one hand and people under the age of 16 to drive E-bike on the road.

Maintenance:

- 1.The E-bike front and back wheel should be at the center of the frame
- 2.Put the E-bike up after riding at cool and dry place.
- 3.It is forbidden to rinse with water, and the surface of the body of the E-bike can be wiped with a semi-dry cloth.
- 4.Check the Motor and Brake often, don't inject the oil onto the brake.
- 5.Check the E-bike and screws and places that need fixing, fix it often.
- 6.Suggested torsion: Bar screws 60-80 kgf.cm, bar stand screws 175-200kgf.cm, wheel screws 320-450kgf.cm.
- 7.Regularly check the chain tension, which can be adjusted by the chain adjuster.
- 8.Please check the tire frequently for scratches, cracks or excessive wear. The inner tube and valve should be perpendicular to the wheel hub and not crooked. Accidentally punctured damaged or excessively worn inner and outer tires should be replaced immediately, please seek professional technicians to repair or replace your tires.
- 9.Bad or excessively worn inner and outer tires should be replaced immediately, please seek professional technicians to repair or replace your tires.
- 10.It is forbidden to modify key structural parts such as frame, front fork, standpipe and electrical function accessories.
- 11.Three-guarantee service, any loss or damage caused by modification is at your own risk.

Responsibility Announcement:

- All the product model, type and related information copy right and explain right are reserved.
- This instruction is suitable for denoted models.
- Any changing or replace part of the E-bike will not be informed again.
- No copy, modification, propaganda or publication before getting the permission form KuKirin.
- Read the instructions and follow the instructions or the user will be responsible for the damage.
- KuKirin won't be responsible for injuries,casualties and possession damages.

For more information please visit :www.kukirin.net

- Users should strictly adhere to traffic laws and regulations while cycling. If there are special local laws and regulations, users should comply with them accordingly.

KUKiřin V2

INSTRUKCJA OBSŁUGI

PL



www.kukirin.net

Smart Electric Bike Instruction Manual

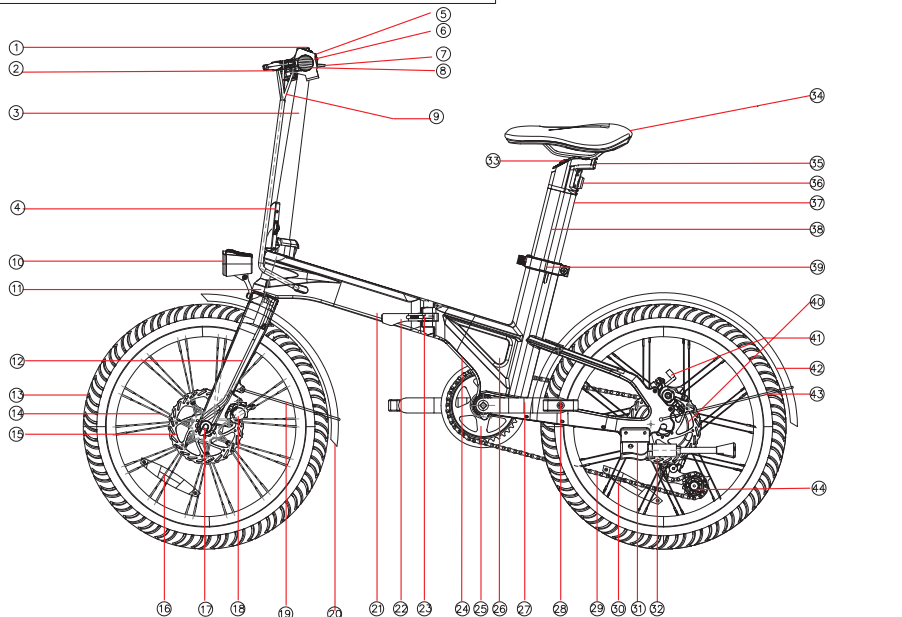

- | | | | |
|--------------------------|---|-------------------------------------|---------------------------------|
| 1 Akcelerator | 12 Widelec przedni | 23 Mechanizm składania rama | 34 Siodło |
| 2 Dźwignia hamulca | 13 Opona | 24 Pokrywa sterownika | 35 Światło tylne |
| 3 Tube | 14 Spoke | 25 Kolo łańcuchowe | 36 Tylne światło odblaskowe |
| 4 Tuba składana kłama | 15 Wimik hamulca tarczowego przedniego | 26 Kontroler | 37 Rurka baterii |
| 5 Uchwyty szybkoكومujący | 16 Reflektor | 27 Crank | 38 Bateria |
| 6 Wyświetlacz | 17 Piaśta z szybkozłączką | 28 Pedał | 39 Zamykany zacisk do rur |
| 7 Elektryczny Shifter | 18 Zacisk hamulca tarczowego przedniego | 29 Łańcuch | 40 Kolo zamachowe |
| 8 Kierownica | 19 Wspornik błotnika | 30 Reflektor | 41 Zacisk hamulca tarczowego |
| 9 Wiązka przewodów | 20 Błotnik przedni | 31 Kickstand | 42 Błotnik tylny |
| 10 Światło przednie | 21 Rama | 32 Wimik hamulca tarczowego tylnego | 43 Wspornik błotnika |
| 11 Rura główna | 22 Kierownica składana | 33 Bateria i wyłącznik zasilania | 44 Tylna dźwignia zmiany biegów |

Uwaga: Niektóre szczegóły roweru może być trochę różnić się od powyższego obrazu z powodu naszego produktu modernizacji, które nie wpłynie na wykorzystanie.

LISTA AKCESORIÓW



Pedał×2

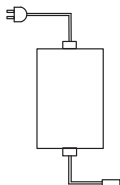

Ładowarka×1



Instrukcja×1

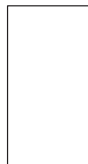

Karta gwarancyjna×1



Klucz imbusowy×1



Klucz płaski 15mm×1

Schodki składane:

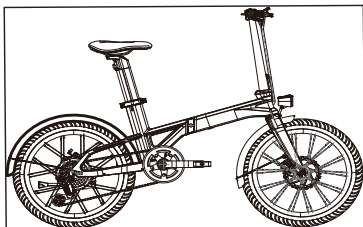

1. Włóż klucz, aby otworzyć blokadę baterii rury podsiodłowej.

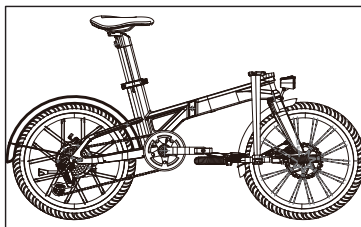

2. Wyregulować uchwyt, poluzować uchwyt składanego pionu i złożyć dolny pion.

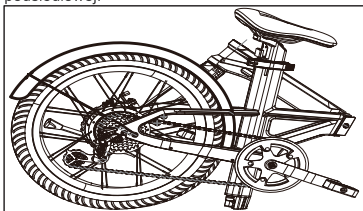

3. Wyreguluj wysokość rury podsiodłowej, otwórz ramę uchwyt składany i złożyc ramę.

Zamontować pedały:

Prawy pedał:

obrót zgodnie z ruchem wskazówek zegara

Lewy pedał:

Obrót w kierunku przeciwnym do ruchu wskazówek zegara

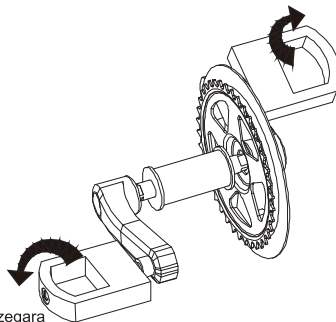

Montaż koła przedniego

1. Podstawowa zasada mechaniczna z piastą i nakrętkami kotwicowymi. Przekręć nakrętki kotwicowe zgodnie z ruchem wskazówek zegara, aby zwiększyć mocowanie, i przeciwnie do ruchu wskazówek zegara, aby zmniejszyć.

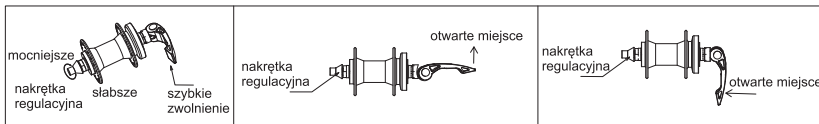

II. Jak zainstalować

1. Przekręć ręcznie nakrętki kotwic w kierunku przeciwnym do ruchu wskazówek zegara, aby poluzować je w celu uzyskania przestrzeni, a następnie włóż przednie koło do końca w otwory montażowe przedniego koła widelec.

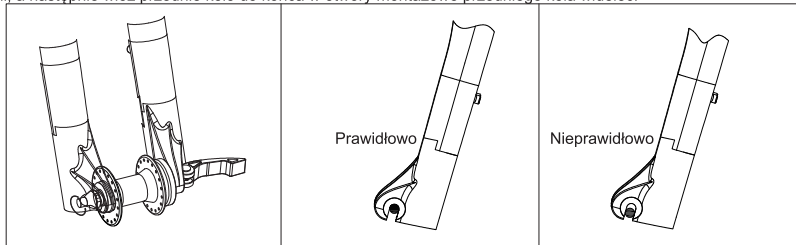

FUNKCJA

1. Rozpakowanie montaż i debugowanie: Po rozpakowaniu wyjmij rower elektryczny, zmontuj kierownicę, zablokuj szybkozamykacz kierownicy, zainstaluj przednie koło w rowku haka przedniego widelca, zainstaluj blokadę szybkozamykacza, lekko przytrzymaj dźwignię hamulca kilka razy, poczekaj na Przewód hamulcowy jest przywrócony do najlepszego stanu, i potwierdza się, że nie ma nienormalnego hałasu podczas obracania się przedniego koła, a przednie i tylne hamulce działają prawidłowo. Wyregulować wysokość rury podsiodłowej, zablokować uchwyt szybkozamykacza po wyregulowaniu na odpowiednią wysokość, zamontować przewód zasilający, oraz zamontować pedały nożny.
2. Ładowanie: Najpierw podłącz końcówkę DC ładowarki do portu ładowania roweru elektrycznego, a następnie podłącz końcówkę AC ładowarki do domowego gniazdka elektrycznego. Po podłączeniu ładowarki rozpoczyna się jej ładowanie. Podczas ładowania, lampka kontrolna ładowarki pokazuje czerwone światło. Lampka wskaźnika zmienia się z czerwonej na żółto-zieloną, wskazując, że akumulator jest w pełni naładowany.
3. Włączanie i wyłączenie: Włącz przełącznik zasilania baterii, a następnie naciśnij i przytrzymaj przycisk na liczniku przez 3 sekundy, aby włączyć i wyłączyć zasilanie e-roweru.
4. Przełącznik świateł: Naciśnij raz przycisk w dół przyrządu, aby włączyć lub wyłączyć przednie i tylne światła e-bike'a.
5. Tryb Power-assist: Podczas jazdy nadepnij na pedały, aby wspomóc wyjście elektryczne, a maksymalna prędkość wyjścia wspomagającego wynosi 25km/h.
6. Tryb Pure electric: Naciśnij pokrętkę przyspieszenia, a pojazd może być bezpośrednio przyspieszony elektrycznie. Pure electric jest podzielony na 3 biegi, odpowiadające ograniczeniu prędkości odpowiednio 15km/h, 20km/h i 25km/h. Jeśli musisz dostosować bieg, naciśnij krótko przycisk "+- ", aby zakończyć przełączanie biegów, a miernik wyświetli bieżący odpowiedni bieg elektryczny. Maksymalna prędkość czysto elektryczna wynosi 25km/h. (Czysto elektryczna przekładnia jest domyślnie włączona na 2 biegi)
7. Wyświetlacz wielofunkcyjny: Wyświetlacz prędkości, wyświetlacz biegów, wyświetlacz całkowitego przebiegu/s-ingle mileage (naciśnij szybko 2 razy przycisk w dół instrumentu, aby przełączyć pojedynczy/całkowity przebieg), wyświetlacz jednostki prędkości (naciśnij 3 razy przycisk w dół instrumentu, aby przełączyć KMH/ MPH) itp.
8. Power-off hamulca i światła tylnego: Kiedy dźwignia hamulca power-off jest ściśnięta, kontroler najpierw odcina wyjście silnika, a następnie hamulec tarczowy mechanicznie hamuje. Gdy dźwignia hamulca nie jest w pełni odbity, ani tarcza, ani power assist może dać elektryczne przyspieszenie.
9. Światła tylne: Światła do jazdy nocnej / światła hamowania, światła do jazdy nocnej i reflektory synchroniczne przełącznik, światła tylne migają podczas hamowania.

10. Demontaż i montaż baterii: Rura podsiodłowa jest zdejmowana. Aby wyregulować baterię w rurze podsiodłowej należy otworzyć kluczem przełącznik uchwytu rury podsiodłowej. Można regulować baterię rury podsiodłowej w górę i w dół oraz zdjąć baterię rury podsiodłowej. Po odłączeniu przewodu zasilającego można wyciągnąć baterię. (Jeśli bateria jest uszkodzona i wymaga wymiany, prosimy o kontakt z oficjalną obsługą klienta).

11. Ustawienie miernika: Naciśnij i przytrzymaj jednocześnie przycisk "+/-" lub przycisk "-", aby wejść do ustawienia, lub naciśnij przycisk "+" i "-", aby przełączyć menu, naciśnij przycisk minus, aby wejść/wyjść z ustawienia parametru, i wejść do ustawienia parametru. Naciśnij przycisk "+" i "-", aby przełączyć parametry, i naciśnij przycisk zasilania, aby wyjść z pozycji ustawień. Funkcje pozycji ustawień: PO: Ustawienie napięcia, P1: Ustawienie średnicy koła, P2: Ustawienie jasności.

12. Funkcja przycisków: Przycisk na górnej stronie licznika jest przyciskiem zasilania, naciśnij i przytrzymaj włącznik; naciśnij przycisk na dole raz, aby przełączyć światło, naciśnij dwa razy, aby przełączyć między pojedynczym przebiegiem a całkowitym przebiegiem i naciśnij trzy razy, aby przełączyć jednostki; po lewej stronie licznika przycisk "+/-", aby przełączyć biegi.

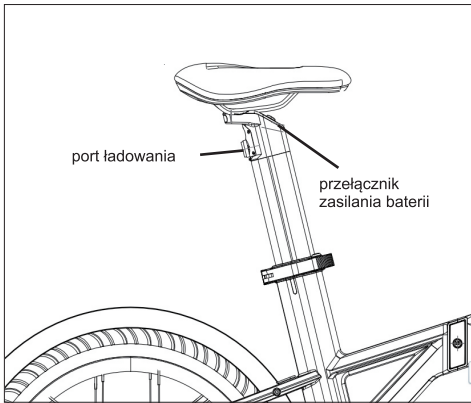

Narzędzia

Niektóre z KuKirin E-Bike idą z biegami, na które składają się:

- Zespół tylnych kół zębatych, zwany wolnym kołem lub zestawem zębatym
- Przerzutka tylna
- Jeden szybszy
- Jeden kabel sterujący
- Jedna przednia zębatka zwana łańcuchem
- Łańcuch napędowy



Istnieje wiele różnych typów mechanizmów przesuwu, każdy z nich jest preferowany dla określonych

Zastosowania ze względu na cechy ergonomiczne, użytkowe i cenowe.

Downshift to zmiana na niższy lub mniejszy bieg, taki, na którym łatwiej się pedałuje. Zmiana w górę to zmiana na wyższy lub szybszy bieg, który jest trudniejszy do pedałowania. Na przykład, możesz zmienić bieg na niższy, aby ułatwić sobie pedałowanie na wzniesieniu.

Z drugiej strony, możesz zmienić bieg na wyższy, gdy chcesz jechać szybciej.

Przy zmianie biegów w górę lub w dół system derailleur wymaga, aby napęd

Łańcuch powinien poruszać się do przodu i być przynajmniej trochę napięty. Przerzutka będzie

Zmieniaj biegi tylko wtedy, gdy pedałujesz do przodu.

Ostrożnie: _____

Nigdy nie przesuwajcie zmieniacza podczas pedałowania do tyłu. Nie pedałujcie również do tyłu po przesunięciu zmieniacza. Każda z tych czynności może spowodować zakleszczenie łańcucha i poważne uszkodzenie roweru E-Bike.

System przerzutek

System przerzutek obejmuje przednią i tylną przerzutkę, dźwignie zmiany biegów oraz linki sterujące przerzutkami, które muszą działać prawidłowo, aby zmiana biegów odbywała się płynnie.

Derailleur

Chociaż przednia i tylna przerzutka są wstępnie wyregulowane w naszej fabryce, przed jazdą rowerem należy sprawdzić i zapoznać się z obiema.

Przerzutka tylna

Zacznij od przesunięcia tylnego swiftera na największy wskazany numer, poluzuj linkę rom śruby kotwiącej linkę tylnego derailleura i umieść łańcuch na najmniejszej zębatce.

Wyregulować śrubę wysokiego limitu tak, aby koło pasowe prowadzące i najmniejsza zębátka były ustawione w pionie. Dokręć linkę, wyciągnąć ewentualny luz i dokręć pewnie śrubę kotwiczącą. Przełączanie przez biegi, upewniając się, że każdy bieg jest osiągnięty cicho i bez wahania. Jeśli to konieczne, użyj regulatora barykowego, aby precyzyjnie dostróić napięcie linki, obracając go w kierunku, w którym chcesz, aby łańcuch się poruszał. Na przykład, obrót w kierunku zgodnym z ruchem wskazówek zegara spowoduje zmniejszenie napięcia linki i oddalenie łańcucha od koła, natomiast obrót w kierunku przeciwnym do ruchu wskazówek zegara spowoduje zwiększenie napięcia linki i skierowanie łańcucha w stronę koła.

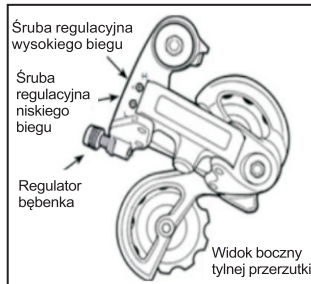
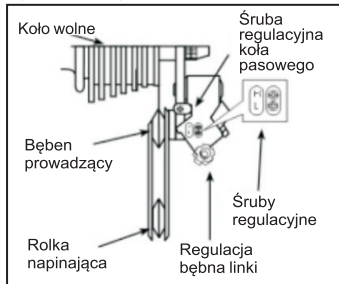

Parametry produktu

	Model	V2
Wymiar fizyczny	Materiał	Stop magnezu
	Rozmiar po złożeniu	1475*240*685mm
	Wielkość rozprzestrzeniania się	1475*542*1090mm
	Wielkość opakowania	rozmiar nner 1230*270*625mm Rozmiar zewnętrzny 1245*280*645mm
	Odległość między środkami	972mm
	Odległość między stopami	130 mm
	Rozmiar piasty	20 cali
	Kolor	Czarny/Biały
Wydajność	Waga	18.85 kg
	Maks. obciążenie	120 kg
	Prędkość jazdy	20km/h
	Prędkość maksymalna	25km/h
	Pobór mocy	1.1kWh
	Przebieg (czysto elektryczny)	25KM
	Asystent-milioner	30-40km
	Uphill	15 stopień
	Temperatura	-10~45°C
Wodoodporny	IP54	

Schemat obwodu

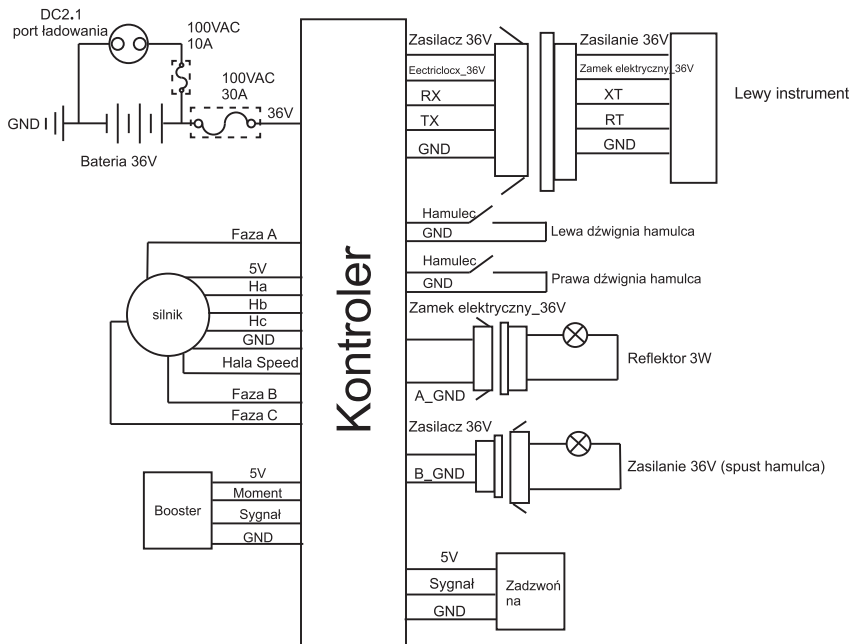

UWAGA

Akumulator i ładowanie roweru:

1. Tylko ładowanie w 0°-45°, rozładowanie w -20°-60°, utrzymuj baterię w suchości. Nie umieszczaj baterii w kwaśnych lub alkalicznych cieczach, unikaj deszczu i trzymaj baterię z dala od ognia, ciepła i środowisk o wysokiej temperaturze. Biegun ujemny jest odwrócony i surowo zabrania się uszkodzania, demontażu lub zwarcia baterii.
2. Podczas ładowania, proszę użyć oryginalnej specjalnej ładowarki, nie więcej niż 6 godzin, a prąd ładowania nie powinien przekraczać 2A. Gdy nie jest używany przez dłuższy czas, proszę przechowywać baterię w chłodnym i suchym miejscu, i ładować baterię przez dwie godziny co miesiąc.
3. Zwróć uwagę na typy baterii i stosowane napięcia, które ładowarka może ładować. Mieszanie jest surowo zabronione. Podczas ładowania, należy umieścić w wentylowanym środowisku, a to jest surowo zabronione- den do ładowania w zamkniętej przestrzeni lub w gorącym słońcu i wysokiej temperatury środowiska.
4. Podczas ładowania, podłącz najpierw baterię, a następnie dodaj utility power; gdy bateria jest w pełni naładowana, odetnij najpierw utility power, a następnie odłącz baterię.
5. Gdy świeci się zielona dioda, należy w porę odciąć zasilanie, nie wolno podłączać ładowarki do prądu zmiennego bez obciążenia przez dłuższy czas bez ładowania.
6. Podczas procesu ładowania, jeśli lampka kontrolna jest nieprawidłowa, pojawia się osobliwy zapach lub powłoka ładowarki jest przegrzana, należy natychmiast przerwać ładowanie i naprawić lub wymienić ładowarkę.
7. Zużyte baterie są niebezpiecznymi substancjami chemicznymi, i nie powinny być disassembled bez zezwolenia, i zostaną poddane recyklingowi przez odpowiednie działy zawodowe. W procesie użytkowania i przechowywania, należy zwrócić uwagę, aby uniknąć wejścia obcych obiektów, zwłaszcza, aby uniknąć napływu wody lub innych płynów, tak aby uniknąć zwarcia wewnątrz ładowarki.
8. Staraj się nie cary ładowarka z samochodem. Jeśli naprawę trzeba go nosić, należy go umieścić w skrzynie na narzędzia po leczeniu amortyzacji. Nie należy samodzielnie demontować ani wymieniać elementów w ładowarce. szczególnie unikać dopływu wody lub innych płynów, aby uniknąć zwarcia wewnątrz ładowarki.
9. Dostarczona bateria litowa może być ładowana przez minimum 800 razy, przy czym typowa żywotność przekracza 1000 razy przy regularnym użytkowaniu. Może istnieć potencjalne ryzyko niebezpieczeństwa podczas ładowania baterii litowej w pomieszczeniach. Dlatego zdecydowanie zaleca się przeprowadzenie procesu ładowania na zewnątrz.

Kolarstwo:

Przeczytaj najpierw instrukcję, aby poznać działanie produktu. Nie pożyczaj go komuś, kto nie jest z nim zaznajomiony. Noś kask podczas jazdy. Przestrzegaj zasad ruchu drogowego i nie jeźdź nim po drogach dla samochodów. Nie jeźdź nim po zatłoczonych drogach.

Przezwotność osób lub przedmiotów odbywa się zgodnie z wymogami prawa i przepisów, nie należy parkować w foyer budynku, na schodach ewakuacyjnych, w przejściach i bezpiecznych wejściach i wyjściach.

Nie należy ładować i parkować w budynkach mieszkalnych, podczas ładowania trzymać z dala od materiałów palnych, a czas ładowania nie powinien być zbyt długi.

Jedź po prawej stronie na pasach dla pojazdów niezmotoryzowanych, zjazdach i drogach utwardzonych nie przekraczających 15km/h, oraz jedź po prawej stronie, gdy nie ma pasa dla pojazdów niezmotoryzowanych.

Podczas regulacji kierownicy lub siodełka należy uważać, aby nie rozszczelnić znaków linii bezpieczeństwa na kierownicy i siodełku. Proszę sprawdzić ciśnienie w oponach przed jazdą, zalecane ciśnienie w oponach to 35-45PSI.

Przed jazdą proszę sprawdzić stan obwodu zasilania, obwodu oświetlenia itp.

Przed jazdą należy sprawdzić, czy przednie i tylne hamulce działają normalnie, sprawdzić stan zamocowania kierownicy E-bike'a oraz przednich i tylnych kół, a także sprawdzić, czy obdblaki nie są uszkodzone lub zanieczyszczone.

Podczas używania silnika należy uważać, aby nie uderzać go energicznie, a także dbać o smarowanie wału.

Nie przeciążaj.(Max obciążenie to 120kg)

Podczas jazdy w deszczu lub śniegu droga hamowania wydłuży się, więc zwróć uwagę, aby zwolnić.

Przy ciężkiej pogodzie, np. ulewnym deszczu, staraj się unikać podróży.

Przeznaczony dla osób w wieku 16-45 lat.Kategorycznie zabrania się jazdy z jedną ręką oraz osobom poniżej 16 roku życia prowadzenia E-bike'a na droga.

Konserwacja:

1.Przednie i tylne koło E-bike'a powinno znajdować się na środku ramy.

2.Odłóż E-bike po jeździe w chłodne i suche miejsce.

3.Zabrania się splukiwania wodą, a powierzchnię korpusu E-bike'a można przetrzeć półsuchą szmatką. 4.Sprawdź często silnik i hamulec, nie wstrzykuj oleju na hamulec.

5.Sprawdź E-bike i śruby i miejsca, które wymagają naprawy, naprawiaj je często.

6.Sugerowane skręcenie: śruby prowadnicy 60-80 kgf.cm, śruby stojaka prowadnicy 175-200kgf.cm, śruby koła 320-450kgf.cm.

7.Regularnie sprawdzaj napięcie łańcucha, które można regulować za pomocą regulatora łańcucha.

8.Prosimy o częste sprawdzanie opony pod kątem zarysowań, pęknięć lub nadmiernego zużycia. Dętka i wentyl powinny być prostopadłe do piasty koła i nie wykrzywione. Przypadkowo przebite uszkodzone lub nadmiernie zużyte opony wewnętrzne i zewnętrzne powinny być natychmiast wymienione, proszę zwrócić się do profesjonalnych techników w celu naprawy lub wymiany opon.

9.Bad lub nadmiernie wor wewnętrzne i zewnętrzne opony powinny być natychmiast wymienione, proszę szukać profesjonalnych techników do naprawy lub wymiany opon

10.Zabronione jest modyfikowanie kluczowych części konstrukcyjnych takich jak rama, przedni widelec, standpipe i akcesoria funkcji elektrycznych.

11.Serwis trzygwarancyjny.wszelkie straty lub uszkodzenia spowodowane modyfikacją są na własne ryzyko.

Ogłoszenie o odpowiedzialności:

• Wszystkie modele produktów, typy i powiązane informacje oraz prawo do ich kopiowania i wyjaśniania są zastrzeżone.

• Ta instrukcja jest odpowiednia dla modeli oznaczonych.

• Każda zmiana lub wymiana części E-bike'a nie zostanie ponownie zgłoszona.

• Zabronione jest kopiowanie, modyfikowanie, propagowanie i publikowanie przed uzyskaniem zgody KuKirin.

• Zapoznaj się z instrukcją i postępuj zgodnie z nią, w przeciwnym razie użytkownik będzie odpowiedzialny za uszkodzenia.

• KuKirin nie ponosi odpowiedzialności za obrażenia, ofiary i szkody majątkowe.

• Więcej informacji można znaleźć na stronie www.kukirin.net.

• Użytkownicy powinni ściśle przestrzegać praw i przepisów ruchu drogowego podczas jazdy rowerem. Jeśli istnieją specjalne lokalne prawa i przepisy, użytkownicy powinni się do nich odpowiednio stosować.

KUKirin V2

MANUALE OPERATIVO

IT



www.kukirin.net

Smart Electric Bike Instruction Manual

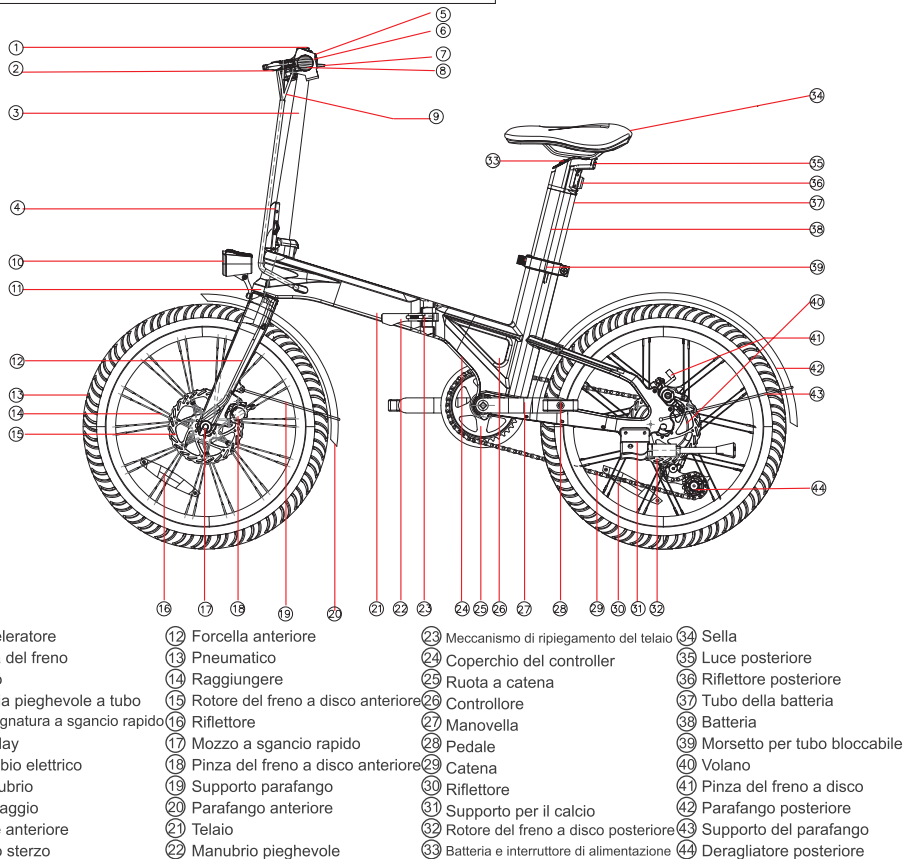

Nota: Alcuni dettagli della tua moto potrebbero essere poco diversi dall'immagine di cui sopra a causa del nostro aggiornamento del prodotto, che non influirà sul prodotto.

ELENCO DEGLI ACCESSORI



Pedale×2

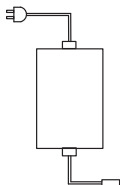

Caricabatteria×1



Manuale×1



Scheda di garanzia×1



Chiave a brugola×1



Chiave aperta da
15 mm×1

Gradini pieghevoli:

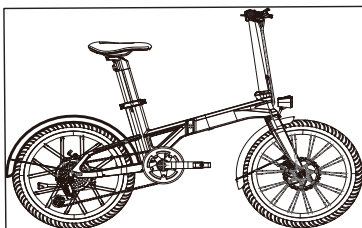

1. Inserire la chiave per aprire il blocco batteria del tubo sella.

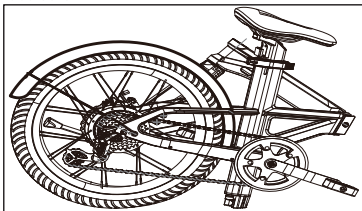

3. Regolare l'altezza del tubo sella, aprire il telaio maniglia pieghevole e piegare il telaio.

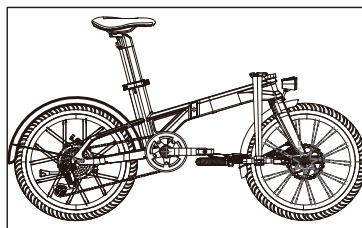

2. Regolare la maniglia, allentare la maniglia del montante pieghevole e piegare il montante inferiore.

Installare i pedali:

Pedale destro: rotazione in senso orario

Pedale sinistro: Rotazione in senso antiorario

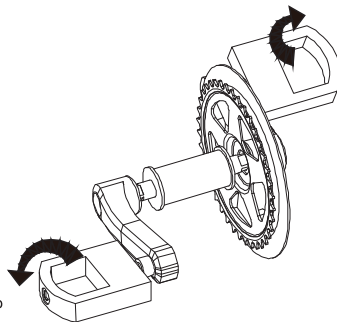

Installazione della ruota anteriore

1. Principio meccanico di base con il mozzo e i dadi di ancoraggio Ruotare i dadi di ancoraggio in senso orario per aumentare il serraggio e in senso antiorario per diminuirlo.

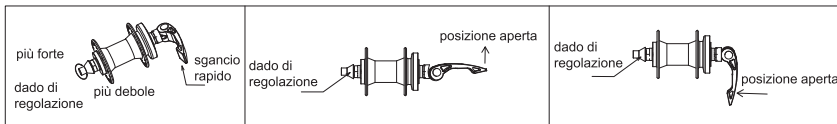

II. Come installare

1. Ruotare manualmente i dadi di ancoraggio in senso antiorario per allentare lo spazio e inserire la ruota anteriore fino in fondo nei forcellini della ruota anteriore forcella.

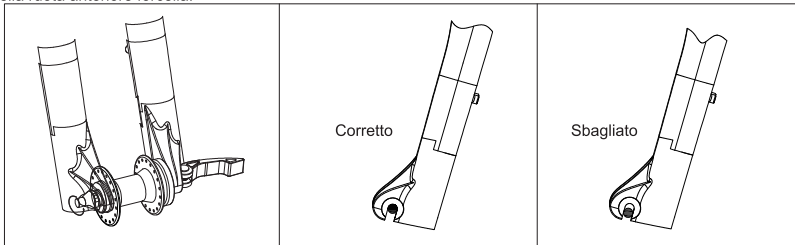

FUNZIONE

1. Disimballaggio, assemblaggio e debug: Dopo il disimballaggio, estrarre la bicicletta elettrica, assemblare il manubrio, bloccare lo sgancio rapido del manubrio, installare la ruota anteriore nella scanalatura del gancio della forcella anteriore, installare il blocco dello sgancio rapido, tenere leggermente premuta la leva del freno più volte, attendere che la linea del freno sia ripristinata al meglio e che sia confermato che non vi sono rumori anomali quando la ruota anteriore ruota e che i freni anteriore e posteriore funzionano correttamente. Regolare l'altezza del tubo sella, bloccare la maniglia a sgancio rapido dopo averla regolata ad un'altezza adeguata, installare il cavo di alimentazione e montare il pedale.
2. Ricarica: Collegare prima l'estremità CC del caricabatterie alla porta di ricarica della bicicletta elettrica, quindi collegare l'estremità CA del caricabatterie alla presa di corrente domestica. Una volta collegato, il caricabatterie inizia a caricarsi. Durante la carica, la spia del caricabatterie si illumina di rosso. La spia passa da rossa a giallo-verde, a indicare che la batteria è completamente carica.
3. Accensione e spegnimento: Accendere l'interruttore di alimentazione della batteria e tenere premuto il pulsante sul misuratore per 3 secondi per accendere e spegnere l'e-bike.
4. Interruttore luci: Premere una volta il pulsante verso il basso dello strumento per accendere o spegnere le luci anteriori e posteriori dell'e-bike.
5. Modalità power-assist: Quando si pedala, si preme il pedale per assistere l'uscita elettrica; la velocità massima dell'uscita di potenza è di 25 km/h.
6. Modalità elettrica pura: premendo la manopola dell'acceleratore, il veicolo può essere accelerato direttamente in modo elettrico. La modalità elettrica pura è suddivisa in 3 marce, corrispondenti al limite di velocità di 15 km/h, 20 km/h e 25 km/h rispettivamente. Se è necessario regolare la marcia, premere brevemente il pulsante "+- " per completare la commutazione delle marce e il contatore visualizzerà l'attuale marcia elettrica pura corrispondente. La velocità massima elettrica pura è di 25 km/h. (La marcia elettrica pura è attivata per impostazione predefinita a 2 marce).
7. Display multifunzione: Visualizzazione della velocità, della marcia, del chilometraggio totale (premere rapidamente 2 volte il pulsante giù dello strumento per passare dal chilometraggio singolo a quello totale), dell'unità di velocità (premere 3 volte il pulsante giù dello strumento per passare da KMH a MPH) ecc.
8. Freno di potenza e luce posteriore: quando la leva del freno di potenza viene premuta, il controller interrompe prima l'uscita del motore e poi il freno a disco frena meccanicamente. Quando la leva del freno non è completamente rimbalzata, né il quadrante né l'assistenza elettrica possono fornire un'alimentazione elettrica.
accelerazione.
9. Luci posteriori: Luci di marcia notturna/freni, interruttore sincrono per luci di marcia notturna e fari, luci posteriori lampeggianti in caso di frenata.

10. Rimozione e installazione della batteria: Il tubo sella è staccabile. Per regolare la batteria del tubo sella è necessario aprire l'interruttore della maniglia del tubo sella con una chiave. È possibile regolare la batteria del tubo sella verso l'alto e verso il basso e rimuovere la batteria del tubo sella. Dopo aver scollegato il cavo di alimentazione, è possibile estrarre la batteria (se la batteria è danneggiata e deve essere sostituita, contattare il servizio clienti ufficiale).

11. Impostazione del contatore: Tenere premuto il pulsante "+/-" contemporaneamente o il pulsante "-" per accedere all'impostazione, oppure premere i pulsanti "+" e "-" per passare al menu, premere il pulsante verso il basso per entrare/uscire dall'impostazione dei parametri e accedere all'impostazione dei parametri. Premere i pulsanti "+" e "-" per passare ai parametri e premere il pulsante di accensione per uscire dalla voce di impostazione. Funzioni delle voci di impostazione: PO: Impostazione della tensione, P1: Impostazione del diametro della ruota, P2: Impostazione della luminosità.

12. Funzione dei pulsanti: Il pulsante sul lato superiore del misuratore è il pulsante di accensione, premere e tenere premuto l'interruttore; premere il pulsante sul lato inferiore una volta per accendere la luce, premere due volte per passare dal chilometraggio singolo al chilometraggio totale e premere tre volte per cambiare unità; sul lato sinistro del misuratore il pulsante "+/-" per cambiare marcia.

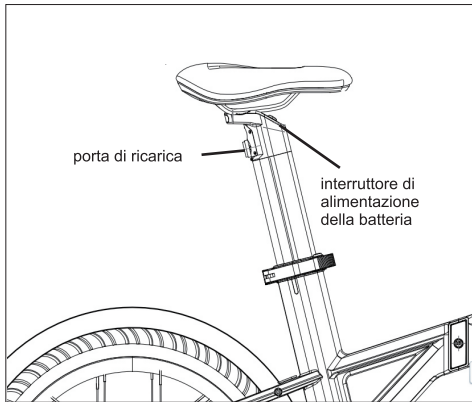

Ingranaggi

Alcune delle E-Bike KuKirin sono dotate di marce, che consistono in:

- Gruppo di pignoni posteriore, chiamato ruota libera o pacco pignoni
- Un deragliatore posteriore
- Uno più veloce
- Un cavo di controllo
- Un pignone anteriore chiamato catenaria
- Una catena di trasmissione



Esistono diversi tipi di meccanismi swifter, ognuno dei quali è preferibile per specifiche esigenze.

Applicazioni per le sue caratteristiche di ergonomia, prestazioni e prezzo.

Il downshift è un passaggio a una marcia inferiore o più bassa, più facile da pedalare. Un upshift è un passaggio a una marcia superiore o più veloce, più difficile da pedalare. Ad esempio, si può passare a una marcia inferiore per facilitare la pedalata in salita.

D'altra parte, si può passare a una marcia superiore quando si desidera andare più veloci.

Sia in fase di salita che di discesa, il sistema di deragliatori richiede che la trasmissione

La catena deve muoversi in avanti e avere almeno una certa tensione. Un deragliatore

Cambiate solo se state pedalando in avanti.

Attenzione: _____

Non spostare mai il cambio mentre si pedala all'indietro e non pedalare all'indietro dopo aver spostato il cambio. Entrambe le azioni potrebbero inceppare la catena e causare gravi danni alla bicicletta elettrica.

Sistema di deragliatori

Il sistema del deragliatore comprende il deragliatore anteriore e posteriore, le leve del cambio e i cavi di comando del deragliatore, che devono funzionare correttamente per garantire un cambio di marcia fluido.

Deragliatore

Sebbene il deragliatore e il cambio siano regolati inizialmente in fabbrica, è necessario controllare e leggere entrambi prima di utilizzare la bicicletta.

Deragliatore posteriore

Iniziare spostando il cambio posteriore sul numero più grande indicato, allentare il cavo del bullone di ancoraggio del cavo del deragliatore posteriore e posizionare la catena sul pignone più piccolo.

Regolare la vite di fine corsa in modo che la puleggia di guida e la ruota dentata più piccola siano allineate verticalmente. Passare alle marce, assicurandosi che ogni marcia sia raggiunta in modo silenzioso e senza esitazioni. Se necessario, utilizzare il regolatore del barilotto per regolare la tensione del cavo ruotandolo nella direzione in cui si desidera che la catena vada. Ad esempio, ruotando in senso orario si allenta la tensione del cavo e si allontana la catena dalla ruota, mentre ruotando in senso antiorario si stringe la tensione del cavo e si dirige la catena verso la ruota.

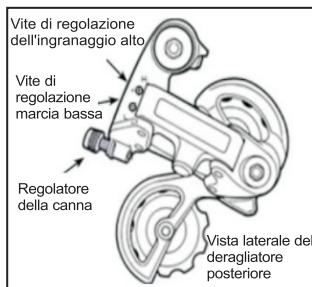
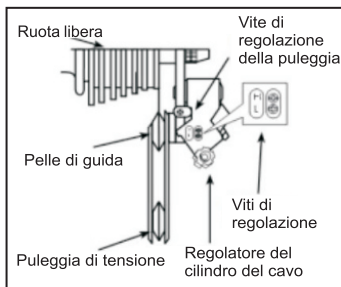

Parametri del prodotto

	Modello	V2	
	Materiale	Legia di magnesio	
	Formato pieghevole	1475*240*685 mm	
	Dimensione dello spread	1475*542*1090 mm	
Dimensione fisica	Dimensioni della confezione	Dimensione nner 1230*270*625 mm Dimensione esterna 1245*280*645 mm	
	Distanza dal centro	972 mm	
	Distanza tra i piedi	130 mm	
	Dimensione del mozzo	20 pollici	
	Colore	Nero/Bianco	
	Prestazioni	Peso	18.85 kg
		Carico massimo	120 kg
Velocità di guida		20 km/h	
Velocità massima		25 km/h	
Consumo di energia		1,1kWh	
Chilometraggio (elettrico puro)		25KM	
Assistente al chilometraggio		30-40 km	
In salita		15 gradi	
Temperatura		-10~45°C	
Impermeabile		IP54	

Schema del circuito

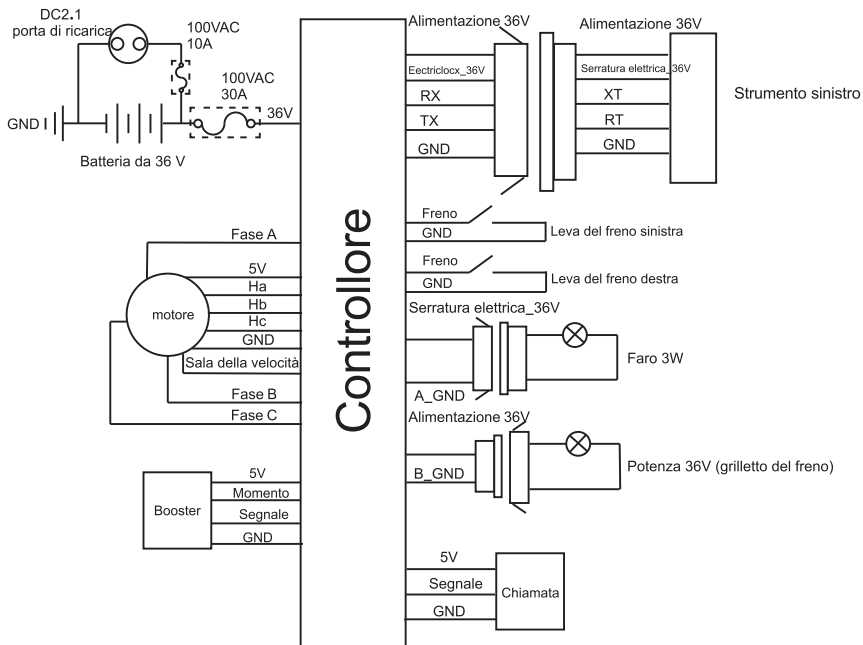

ATTENZIONE

Batteria e ricarica:

1. Caricare solo a 0°~45°, scaricare a -20°~60°, tenere la batteria asciutta. Non mettere la batteria in liquidi acidi o alcalini, evitare la pioggia e tenerla lontana da fuoco, calore e ambienti ad alta temperatura. Il polo negativo è invertito ed è severamente vietato danneggiare, smontare o cortocircuitare la batteria.
2. Quando si carica, si prega di utilizzare il caricabatterie speciale originale, non più di 6 ore, e la corrente di carica non deve superare i 2A. Quando non viene utilizzata per lungo tempo, conservare la batteria in un luogo fresco e asciutto e caricarla per due ore ogni mese.
3. Prestare attenzione ai tipi di batteria e alle tensioni applicabili che il caricabatterie può caricare. Durante la carica, la batteria deve essere collocata in un ambiente ventilato ed è severamente vietato caricarla in uno spazio chiuso o in un ambiente con sole e temperature elevate.
4. Durante la ricarica, collegare prima la batteria e poi aggiungere l'alimentazione elettrica; quando la batteria è completamente carica, interrompere prima l'alimentazione elettrica e poi scollegare la batteria.
5. Quando la luce verde è accesa, l'alimentazione deve essere interrotta in tempo; è vietato collegare il caricabatterie all'alimentazione CA senza carico per un lungo periodo di tempo senza ricarica.
6. Durante il processo di carica, se la spia luminosa è anomala, se si avverte un odore particolare o se il guscio del caricabatterie è surriscaldato, la carica deve essere interrotta immediatamente e il caricabatterie deve essere riparato o sostituito.
7. Le batterie di scarto sono sostanze chimiche pericolose, non devono essere smontate senza autorizzazione e saranno riciclate dai dipartimenti professionali competenti. Durante l'uso e l'immagazzinamento, prestare attenzione ad evitare l'ingresso di oggetti estranei, in particolare ad evitare l'afflusso di acqua o altri liquidi, in modo da evitare un cortocircuito all'interno del caricabatterie.
8. Cercare di non trasportare il caricabatterie con l'auto. Se è proprio necessario trasportarlo, è opportuno riporlo nella cassetta degli attrezzi dopo il trattamento di assorbimento degli urti. Non smontare o sostituire i componenti del caricabatterie da soli, soprattutto per evitare l'afflusso di acqua o altri liquidi, in modo da evitare cortocircuiti all'interno del caricabatterie.
9. La batteria al litio in dotazione può essere ricaricata per un minimo di 800 volte, con una durata tipica che supera le 1000 volte con un uso regolare. La ricarica della batteria al litio in ambienti chiusi può comportare un potenziale rischio di pericolo. Pertanto, si consiglia vivamente di eseguire il processo di ricarica all'aperto.

Equitazione:

Leggete prima le istruzioni per conoscere le prestazioni del prodotto. Non prestatele a chi non lo conosce. Indossare il casco quando si guida. Rispettare le regole del traffico e non guidare su strade affollate.

Trasportare persone o oggetti in conformità con i requisiti delle leggi e dei regolamenti e non parcheggiare nell'atrio dell'edificio, nelle scale di evacuazione, nei corridoi e nelle entrate e uscite sicure.

Non caricare e parcheggiare in edifici residenziali, tenere lontano da combustibili durante la ricarica e il tempo di ricarica non deve essere troppo lungo.

Guidare a destra sulle corsie per veicoli non motorizzati, sulle discese e sulle strade asfaltate che non superano i 15 km/h, e guidare a destra quando non c'è una corsia per veicoli non motorizzati.

Quando si regolano i manubri o le selle, fare attenzione a non perdere i segni della linea di sicurezza sui manubri e sulle selle.

Controllare la pressione degli pneumatici prima della guida; la pressione consigliata è di 35-45 PSI.

Prima della guida, verificare lo stato del circuito di alimentazione, del circuito di illuminazione, ecc.

Prima di salire in sella, verificare che i freni anteriori e posteriori funzionino normalmente, controllare lo stato di fissaggio del manubrio della E-bike e delle ruote anteriori e posteriori e controllare se i catarifrangenti sono danneggiati o inquinati.

Quando si utilizza il motore, fare attenzione a non colpirlo con forza e a mantenere l'albero lubrificato.

Non sovraccaricare (il carico massimo è di 120 kg).

Quando si guida sotto la pioggia o la neve, lo spazio di frenata si allunga, quindi bisogna fare attenzione a rallentare.

In caso di maltempo, come ad esempio in caso di pioggia battente, evitate di mettervi in viaggio.

E' severamente vietato guidare con una mano sola e i minori di 16 anni non possono guidare l'E-bike sulla strada.

Manutenzione:

1.La ruota anteriore e posteriore della E-bike deve trovarsi al centro del telaio.

2.Riporre la E-bike dopo la corsa in un luogo fresco e asciutto.

3.È vietato risciacquare con acqua e la superficie del corpo della E-bike può essere pulita con un panno semi-asciutto.

4.Controllare spesso il motore e il freno, non iniettare l'olio sul freno.

5.Controllare l'E-bike e le viti e i punti che necessitano di essere riparati, riparandoli spesso.

6.Torsione consigliata: Viti della barra 60-80 kgf.cm, viti del supporto della barra 175-200kgf.cm, viti della ruota 320-450kgf.cm.

7.Controllare regolarmente la tensione della catena, che può essere regolata dal regolatore della catena.

8.Controllare frequentemente che il pneumatico non presenti graffi, crepe o usura eccessiva. La camera d'aria e la valvola devono essere perpendicolari al mozzo della ruota e non devono essere storte. I pneumatici interni ed esterni accidentalmente forati, danneggiati o eccessivamente usurati devono essere sostituiti immediatamente; rivolgersi a tecnici professionisti per la riparazione o la sostituzione dei pneumatici.

9.I pneumatici interni ed esterni scadenti o eccessivamente cari devono essere sostituiti immediatamente, rivolgendosi a tecnici professionisti per la riparazione o la sostituzione dei pneumatici.

10.È vietato modificare le parti strutturali fondamentali come il telaio, la forcella anteriore, il tubo di livello e gli accessori per le funzioni elettriche. 11.Il servizio di tre garanzie, qualsiasi perdita o danno causato dalla modifica è a vostro rischio e pericolo.

Annuncio di responsabilità:

• Tutti i modelli, i tipi e le informazioni relative al prodotto sono riservati.

• Questa istruzione è adatta ai modelli indicati.

• Qualsiasi modifica o sostituzione di una parte della E-bike non sarà più comunicata.

• È vietato copiare, modificare, propagandare o pubblicare prima di aver ottenuto l'autorizzazione da KuKirin.

• Leggere e seguire le istruzioni, altrimenti l'utente sarà responsabile dei danni.

• KuKirin non sarà responsabile di infortuni, incidenti e danni di possesso.

• Per ulteriori informazioni, visitare il sito www.kukirin.net

• Durante l'uso della bicicletta, gli utenti devono attenersi scrupolosamente alle leggi e ai regolamenti sul traffico. Se esistono leggi e regolamenti locali speciali, gli utenti devono rispettarli di conseguenza.

KUKirin V2

MANUAL DE INSTRUCCIONES

ES



www.kukirin.net

Smart Electric Bike Instruction Manual

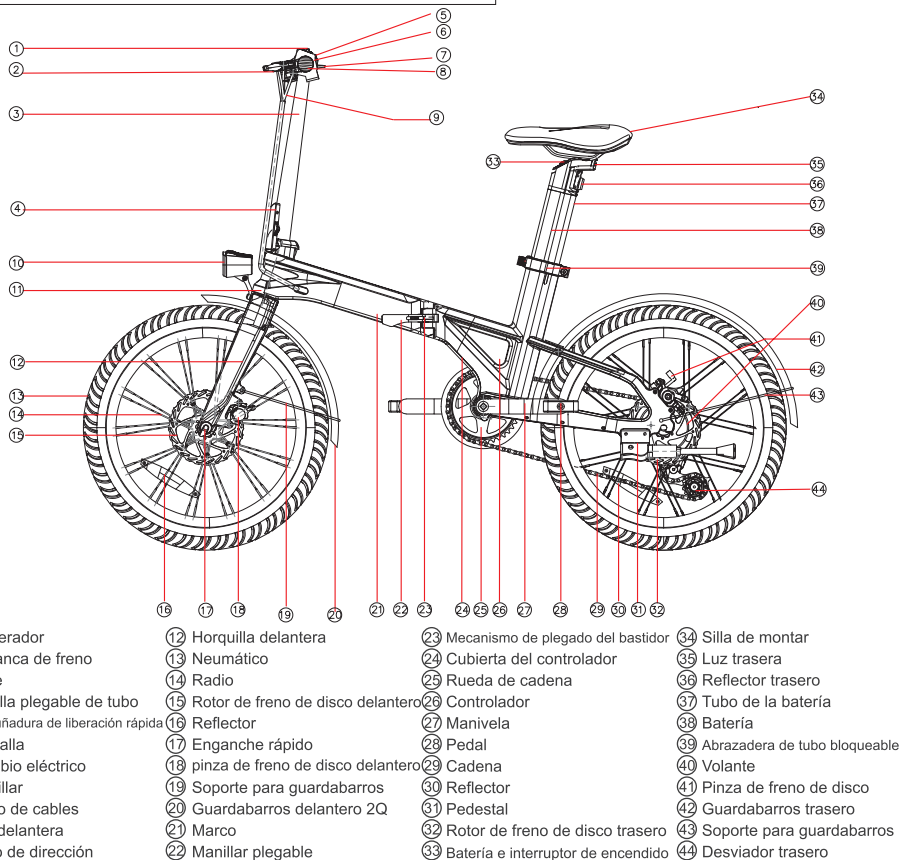

Nota: Algunos detalles de su bicicleta puede ser poco diferente de la imagen de arriba debido a nuestra actualización del producto, que no afectará a la uso.

LISTA DE ACCESORIOS



Pedal×2

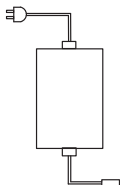

Cargadorx1



Manualx1



Tarjeta de garantía×1



Llave Allenx1



Llave abierta de 15 mm×1

Peldaños plegables:

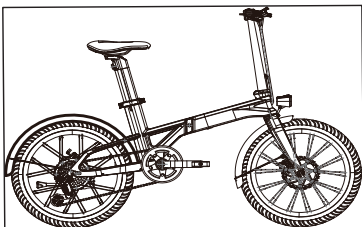

1. Inserte la llave para abrir el bloqueo de la batería del tubo del sillín.

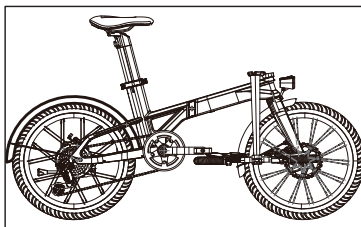

2. Ajuste el asa, afloje el asa de la contrahuella plegable y pliegue la contrahuella inferior.

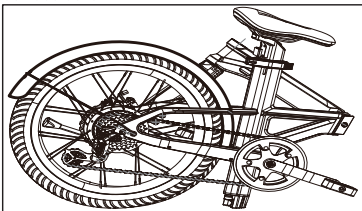

3. Ajuste la altura del tubo del asiento, abra el cuadro asa plegable, y pliegue el bastidor.

Instalar pedales:

Pedal derecho: Giro en el sentido de las agujas del reloj
Pedal izquierdo: Giro en sentido antihorario

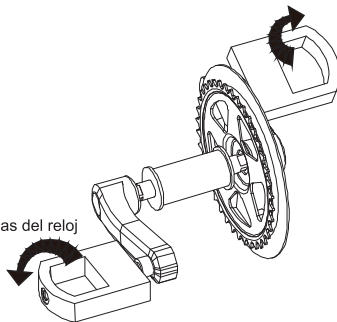

Instalación de la rueda delantera

1. Principio mecánico básico con el cubo y las tuercas de anclaje Gire las tuercas de anclaje en sentido horario para aumentar la sujeción, y en sentido antihorario para disminuirla.

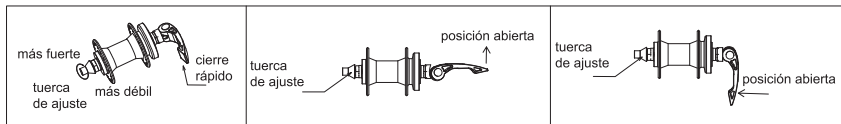

II. Cómo instalar

1. Gire manualmente las tuercas de anclaje en el sentido contrario a las agujas del reloj para aflojarlas e introduzca la rueda delantera hasta el fondo en las punteras de la parte delantera tenedor.

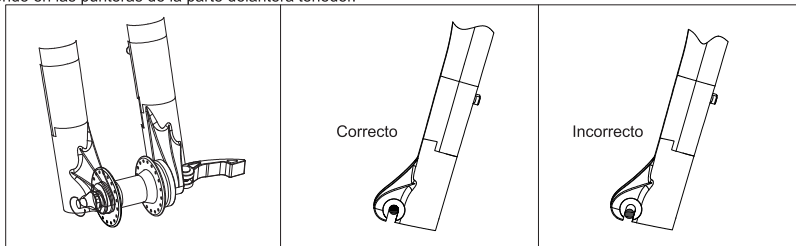

FUNCIÓN

- 1.Desembalaje montaje y depuración: Después de desembalar, saque la bicicleta eléctrica, monte el manillar, bloquee el cierre rápido del manillar, instale la rueda delantera en la ranura del gancho de la horquilla delantera, instale el cierre rápido, sujete ligeramente la palanca de freno varias veces, espere a que La línea de freno se restablezca al mejor estado, y se confirme que no hay ningún ruido anormal cuando la rueda delantera gira, y que los frenos delantero y trasero funcionan correctamente. Ajuste la altura del tubo del asiento, bloquee la maneta de liberación rápida después de ajustarla a una altura adecuada, instale el cable de alimentación e instale el pedal.
- 2.Carga: En primer lugar, conecte el extremo de CC del cargador al puerto de carga de la bicicleta eléctrica y, a continuación, conecte el extremo de CA del cargador a la toma de corriente doméstica. Una vez conectado, el cargador empieza a cargarse. Durante la carga, el indicador luminoso del cargador muestra una luz roja. La luz indicadora cambia de rojo a amarillo-verde, lo que indica que la batería está completamente cargada.
- 3.Encendido y apagado: Encienda el interruptor de alimentación de la batería y mantenga pulsado el botón del medidor durante 3 segundos para encender y apagar la alimentación de la e-bike.
- 4.Interruptor de luces: Pulse una vez el botón inferior del instrumento para encender o apagar las luces delanteras y traseras de la e-bike.
- 5.Modo de asistencia eléctrica: Al conducir, pise el pedal para asistir a la salida eléctrica, y la velocidad máxima de la salida de potencia asistida es de 25km/h.
- 6.Modo eléctrico puro:Presione el dial del acelerador y el vehículo podrá acelerar directamente de forma eléctrica. El modo eléctrico puro se divide en 3 marchas, que corresponden al límite de velocidad de 15km/h, 20km/h y 25km/h respectivamente. Si necesita ajustar la marcha, pulse brevemente el botón "+- " para completar el cambio de marcha, y el medidor mostrará la marcha eléctrica pura correspondiente actual. La velocidad máxima eléctrica pura es de 25 km/h. (La marcha eléctrica pura está activada por defecto a 2 marchas).
- 7.Pantalla multifunción: Indicación de velocidad, indicación de marcha engranada, indicación de kilometraje total/individual (pulse el botón inferior del instrumento rápidamente 2 veces para cambiar entre kilometraje individual/total), indicación de unidad de velocidad (pulse el botón inferior del instrumento 3 veces para cambiar entre KMH/ MPH), etc.
- 8.Freno de potencia y luz trasera:Cuando se aprieta la palanca de freno de potencia,el controlador corta primero la salida del motor,y luego el freno de disco frena mecánicamente. Cuando la palanca de freno no está completamente rebotada,ni el disco ni la asistencia eléctrica pueden dar aceleración.
- 9.Luces traseras: Luces nocturnas/de freno, interruptor síncrono de luces nocturnas y faros, luces traseras intermitentes al frenar.

10.Extracción e instalación de la batería: El tubo de sillín es desmontable. Para ajustar la batería del tubo de sillín, debe abrir el interruptor de la empuñadura del tubo de sillín con una llave. Puede ajustar la batería del tubo de sillín hacia arriba y hacia abajo y extraer la batería del tubo de sillín. Después de desenchufar el cable de alimentación, puede extraer la batería.(Si la batería está dañada y necesita ser reemplazada, póngase en contacto con el servicio oficial de atención al cliente).

11.Ajuste del medidor: Pulse y mantenga pulsado el botón "+/-" al mismo tiempo o el botón "-" para entrar en el ajuste, o pulse los botones "+" y "-" para cambiar de menú, pulse el botón de apagado para entrar/salir del ajuste del parámetro, y entre en el ajuste del parámetro Pulse los botones "+" y "-" para cambiar de parámetro, y pulse el botón de encendido para salir del elemento de ajuste. Funciones del elemento de ajuste: P0: Ajuste del voltaje, P1: Ajuste del diámetro de la rueda, P2: Ajuste del brillo.

12.Función de los botones: El botón en la parte superior del medidor es el botón de encendido, presione y mantenga presionado el interruptor; presione el botón en la parte inferior una vez para encender la luz, presione dos veces para cambiar entre el kilometraje individual y el kilometraje total, y presione tres veces para cambiar las unidades; en el lado izquierdo del medidor "+/-" botón para cambiar de marcha.

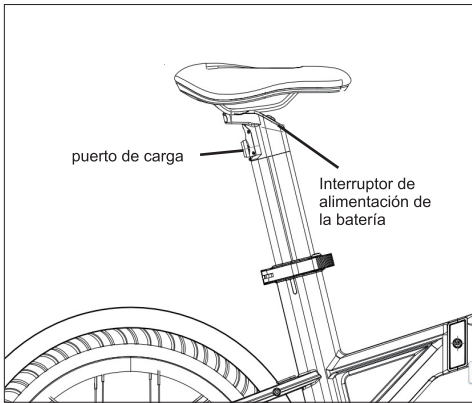

Engranajes

Algunos de KuKirin E-Bike ir con engranajes, que consiste en:

- Piñón trasero, llamado rueda libre o piñón.
- Un cambio trasero
- Uno más rápido
- Un cable de control
- Un piñón delantero llamado encadenamiento
- Una cadena de transmisión



Hay muchos tipos diferentes de mecanismos swifter, cada uno de los cuales es preferible para un fin específico.

Aplicaciones por sus características ergonómicas, de rendimiento y de precio.

Un cambio descendente es un cambio a una marcha más baja, más fácil de pedalear. Un cambio ascendente es un cambio a una marcha superior o más rápida, más difícil de pedalear. Por ejemplo, puedes reducir a una marcha inferior para facilitar el pedaleo en una cuesta.

Por otro lado, puede cambiar a una marcha superior cuando desee ir más rápido.

Tanto para subir como para bajar de marcha, el sistema de cambio de marchas requiere que la transmisión

La cadena debe avanzar y estar sometida al menos a cierta tensión. Un desviador

Cambie sólo si está pedaleando hacia delante.

Precaución: _____

No mueva nunca la palanca de cambio mientras pedalea hacia atrás, ni tampoco padelee hacia atrás después de mover la palanca de cambio. Cualquiera de estas acciones podría atascar la cadena y causar graves daños a la E-Bikes.

Sistema de cambio

El sistema de desviador incluye el desviador delantero y trasero, las palancas de cambio y los cables de control del desviador, todos los cuales deben funcionar correctamente para que se produzca un cambio de marchas suave.

Desviador

Aunque el desviador delantero y trasero se ajustan inicialmente en nuestra fábrica, tendrá que inspeccionar y leer sólo ambos antes de montar en bicicleta.

Cambio trasero

Comience cambiando el cambio trasero al número más grande indicado, afloje el cable rom el perno de anclaje del cable del cambio trasero y coloque la cadena en el piñón más pequeño.

Ajuste el tornillo de límite superior de forma que la polea guía y el piñón más pequeño queden alineados verticalmente. Vuelva a tensar el cable, tire de la holgura y vuelva a apretar firmemente el perno de anclaje. Cambie de marcha, asegurándose de que cada marcha se realiza de forma silenciosa y sin vacilaciones. Si es necesario, utilice el ajustador de barrilete para afinar la tensión del cable girándolo en la dirección que desee que vaya la cadena. Por ejemplo, girando en el sentido de las agujas del reloj se aflojará la tensión del cable y la cadena se alejará de la rueda, mientras que girando en sentido contrario a las agujas del reloj se tensará la tensión del cable y la cadena se dirigirá hacia la rueda.

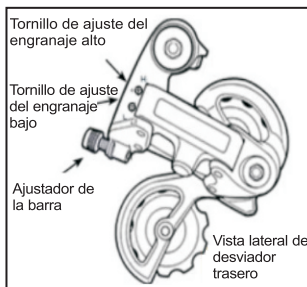
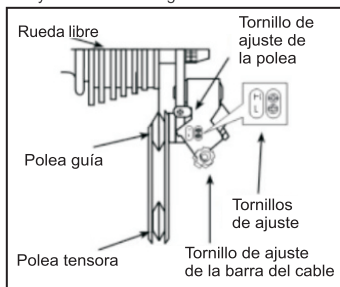

Parámetros del producto

	Modelo	V2
Dimensión física	Material	Aleación de magnesio
	Tamaño plegable	1475*240*685mm
	Tamaño de la mancha	1475*542*1090mm
	Tamaño del envase	nner tamaño 1230*270*625mm Tamaño exterior 1245*280*645mm
	Distancia al centro	972 mm
	Distancia a pie	130 mm
	Tamaño del cubo	20 pulgadas
	Color	Negro/Blanco
Rendimiento	Peso	18.85 kg
	Carga máxima	120 kg
	Velocidad de conducción	20km/h
	Velocidad máxima	25km/h
	Consumo de energía	1.1 kWh
	Kilometraje (puramente eléctrico)	25 KM
	Asistente de kilometraje	30-40 km
	Cuesta arriba	15 grados
	Temperatura	-10~45°C
Impermeable	IP54	

Esquema del circuito

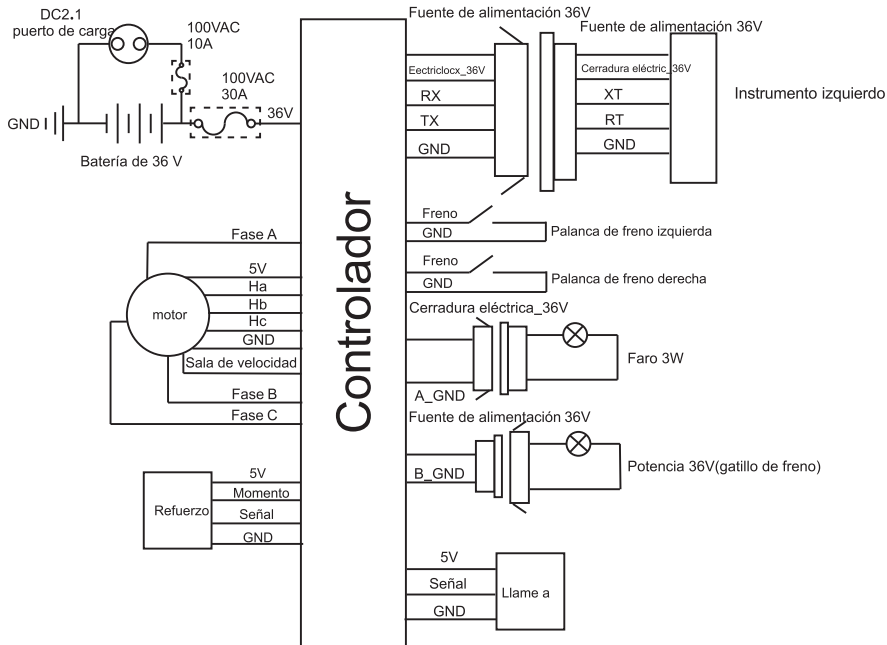

PRECAUCIÓN

Batería y carga:

- 1.Sólo cargue a 0°~45°,descargue a -20°~60°,mantenga la batería seca.No ponga la batería en líquidos ácidos o alcalinos,evite la lluvia,y mantenga la batería alejada del fuego,calor y ambientes de alta temperatura. El polo negativo está invertido, y está estrictamente prohibido dañar, desmontar o cortocircuitar la batería.
- 2.Al cargar, por favor, utilice el cargador especial original, no más de 6 horas, y la corriente de carga no debe exceder de 2A. 3.When no está en uso durante mucho tiempo,por favor mantenga la batería en un lugar fresco y seco,y cargar la batería durante dos horas cada mes.
- 3.Preste atención a los tipos de baterías y voltajes aplicables que el cargador puede cargar. Cuando cargue la batería, debe hacerlo en un lugar ventilado, y está terminantemente prohibido hacerlo en un lugar cerrado o en un lugar expuesto al sol y a altas temperaturas.
- 4.Cuando cargue la batería, enchúfela primero y, a continuación, conecte la alimentación eléctrica; cuando la batería esté completamente cargada, desconecte primero la alimentación eléctrica y, a continuación, desenchufe la batería.
- 5.Cuando la luz verde está encendida, la fuente de alimentación debe cortarse a tiempo, y está prohibido conectar el cargador a la fuente de alimentación de CA sin carga durante mucho tiempo sin carga.
- 6.Durante el proceso de carga, si la luz indicadora es anormal, hay un olor peculiar o la carcasa del cargador está sobrecalentada, la carga debe detenerse inmediatamente, y el cargador debe ser reparado o reemplazado.
- 7.Las pilas usadas son productos químicos peligrosos, y no deben desecharse sin autorización, y serán recicladas por los departamentos profesionales pertinentes. 8.En el proceso de uso y almacenamiento, preste atención para evitar la entrada de objetos extraños, especialmente para evitar la entrada de agua u otros líquidos, a fin de evitar cortocircuitos en el interior del cargador.
- 8.Procure no transportar el cargador con el coche. Si realmente necesita transportarlo, deberá colocarlo en la caja de herramientas después del tratamiento de absorción de impactos. 9.No desmonte ni sustituya los componentes del cargador por su cuenta.especialmente para evitar la entrada de agua u otros líquidos, a fin de evitar cortocircuitos en el interior del cargador.
- 9.La batería de litio suministrada puede recargarse un mínimo de 800 veces, con una vida útil típica superior a 1000 veces con un uso regular. Puede haber un riesgo potencial de peligro al cargar la batería de litio en interiores. Por lo tanto, se recomienda encarecidamente realizar el proceso de carga al aire libre.

Montar:

- Lee primero las instrucciones para conocer las prestaciones del producto. No se lo prestes a alguien que no esté familiarizado con él. Lleve casco cuando conduzca. Obedezca las normas de tráfico y no conduzca en carreteras con tráfico intenso.
- Transporte personas u objetos de acuerdo con los requisitos de las leyes y reglamentos, y no estacione en el vestíbulo del edificio, escaleras de evacuación, pasillos y entradas y salidas seguras.
- No cargue ni aparque en edificios residenciales, manténgase alejado de combustibles durante la carga, y el tiempo de carga no debe ser demasiado largo.
- Circular por la derecha en carriles para vehículos no motorizados, pendientes descendentes y carreteras pavimentadas que no superen los 15 km/h, y circular por la derecha cuando no haya carril para vehículos no motorizados.
- Cuando ajuste el manillar o el sillín, tenga cuidado de no dejar escapar las marcas de la línea de seguridad del manillar y del sillín. Por favor, compruebe la presión de los neumáticos antes de montar, la presión recomendada es 35-45PSI.
- Antes de circular, compruebe el estado del circuito de alimentación, del circuito de iluminación, etc.
- Antes de circular, compruebe si los frenos delanteros y traseros funcionan con normalidad, compruebe el estado de fijación del manillar de la E-bike y de las ruedas delanteras y traseras, y compruebe si los reflectores están dañados o contaminados.
- Cuando utilices el motor, procura no golpearlo con fuerza y mantén el eje lubricado.

No sobrecargar (la carga máxima es de 120 kg).

Cuando conduzca con lluvia o nieve, la distancia de frenado se ampliará, así que preste atención para reducir la velocidad.

En condiciones meteorológicas adversas, como lluvias torrenciales, intente evitar los desplazamientos.

Adecuado para personas de 16-45 años. está estrictamente prohibido montar con una mano y las personas menores de 16 años para conducir E-bike en el carretera.

Mantenimiento:

- 1.La rueda delantera y trasera de la E-bike deben estar en el centro del cuadro
- 2.Ponga la E-bike después de montar en un lugar fresco y seco.
- 3.Está prohibido enjuagar con agua, y la superficie del cuerpo de la E-bike se puede limpiar con un paño semi-seco.
- 4.Compruebe el motor y el freno a menudo, no inyecte el aceite en el freno.
- 5.Revisa la E-bike y los tornillos y lugares que necesiten arreglo, arrégalo a menudo.
- 6.Torsión sugerida: Tornillos de la barra 60-80 kgf.cm, tornillos del soporte de la barra 175-200kgf.cm, tornillos de la rueda 320-450kgf.cm.
- 7.Compruebe regularmente la tensión de la cadena, que puede ajustarse mediante el regulador de cadena.
- 8.Compruebe con frecuencia que el neumático no presenta arañazos, grietas o desgaste excesivo. La cámara y la válvula deben estar perpendiculares al cubo de la rueda y no torcidas.
- 9.Los neumáticos interiores y exteriores dañados por pinchazos accidentales o excesivamente desgastados deben ser reemplazados inmediatamente, por favor busque técnicos profesionales para reparar o reemplazar sus neumáticos.
- 9.Los neumáticos interiores y exteriores en mal estado o excesivamente desgastados deben ser reemplazados inmediatamente, por favor busque técnicos profesionales para reparar o reemplazar sus neumáticos.
- 10.Está prohibido modificar piezas estructurales clave como el cuadro, la horquilla delantera, el tubo vertical y los accesorios de función eléctrica.
- 11.Three-servicio de garantía, cualquier pérdida o daño causado por la modificación es bajo su propio riesgo.

Anuncio de responsabilidad:

- Quedan reservados todos los derechos de reproducción y explicación del modelo de producto, tipo e información relacionada.
- Esta instrucción es adecuada para los modelos indicados.
- No se informará de ningún cambio o sustitución de la bicicleta eléctrica.
- Prohibida la copia, modificación, propaganda o publicación sin la autorización de KuKirin.
- Lea y siga las instrucciones o el usuario será responsable de los daños.
- KuKirin no será responsable de lesiones, bajas y daños por posesión.
- Para más información, visite www.kukirin.net
- Los usuarios deben respetar estrictamente las leyes y normas de tráfico mientras circulan en bicicleta. Si existen leyes y reglamentos locales especiales, los usuarios deberán cumplirlos en consecuencia.

KUKirin V2

BETRIEBSANLEITUNG

DE



www.kukirin.net

Smart Electric Bike Instruction Manual

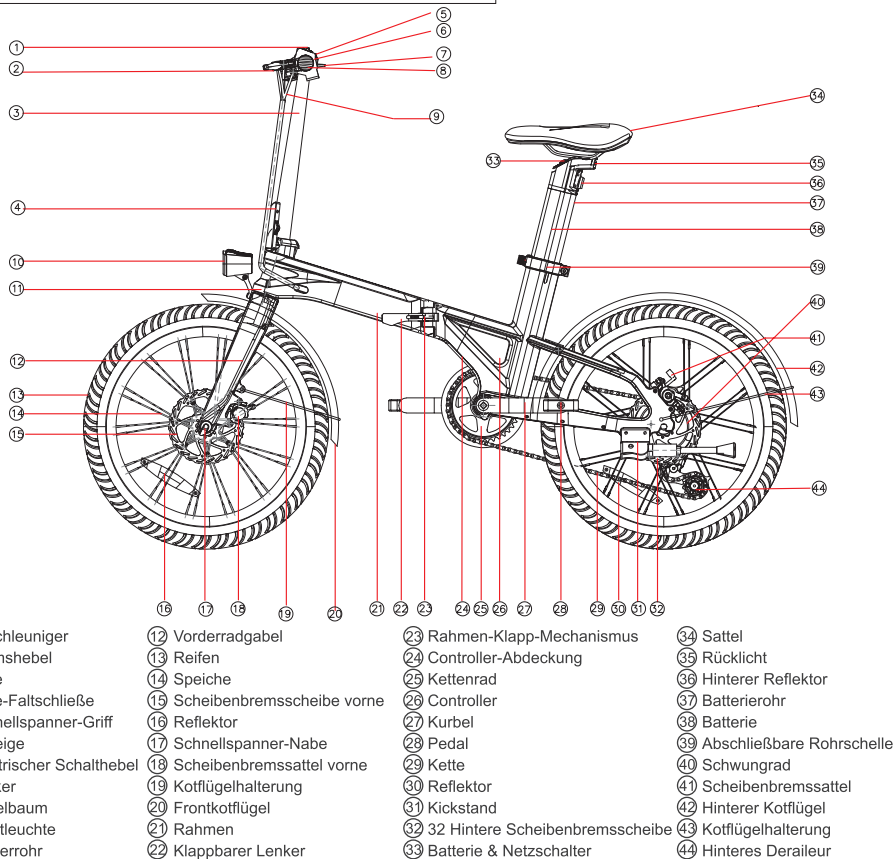

Hinweis: Einige Details Ihres Fahrrads können sich aufgrund unserer Produktverbesserung ein wenig von dem obigen Bild unterscheiden, was die Qualität nicht beeinträchtigt .

LISTE DES ZUBEHÖRS



Pedal×2

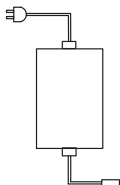

Ladegerät×1



Handbuch×1



Garantiekarte×1



Inbusschlüssel×1



15mm Gabelschlüssel×1

Klappbare Stufen:

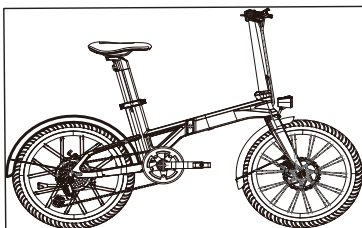

1. stecken Sie den Schlüssel ein, um das Batteriefachschloss des Sitzrohrs zu öffnen.

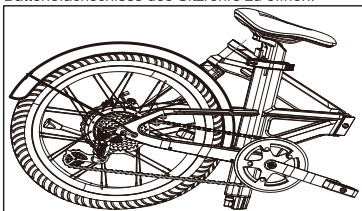

3. die Höhe des Sitzrohrs einstellen, den Rahmen öffnen Klappgriff und klappen Sie den Rahmen zusammen.

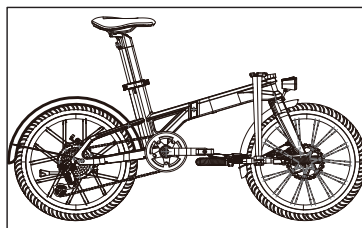

2. Stellen Sie den Griff ein, lösen Sie den Griff des klappbaren Tragegurts und klappen Sie den unteren Tragegurt ein.

Pedale einbauen:

Rechtes Pedal: Drehen im Uhrzeigersinn
Linkes Pedal: Drehen gegen den Uhrzeigersinn

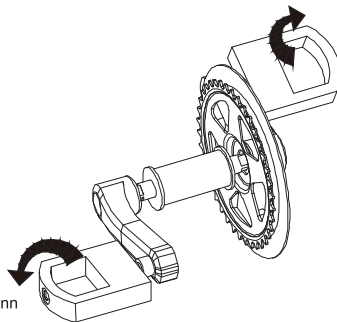

Einbau des Vorderrads

1. Mechanisches Grundprinzip mit der Nabe und den Ankermuttern Drehen Sie die Ankermutter im Uhrzeigersinn, um die Klemmung zu erhöhen, und gegen den Uhrzeigersinn, um sie zu verringern.

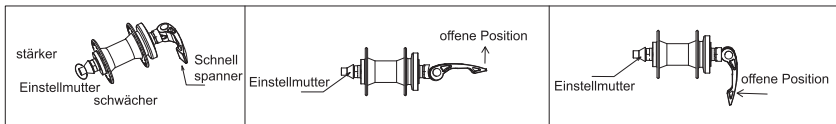

II. Wie man installiert

Drehen Sie die Verankerungsmuttern von Hand gegen den Uhrzeigersinn, um sie zu lösen, und schieben Sie das Vorderrad bis zum Anschlag in die Ausfallenden des Vorderrads Gabelung.

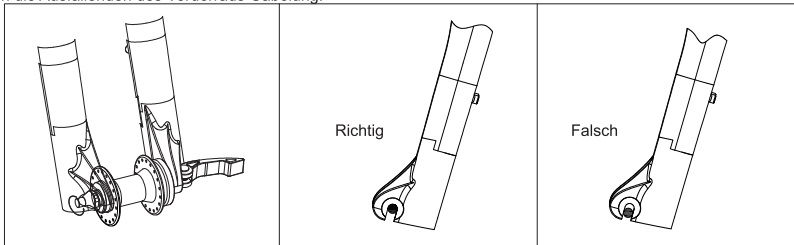

FUNKTION

1. das Auspacken, die Montage und die Fehlersuche: Nach dem Auspacken nehmen Sie das Elektrofahrrad heraus, montieren Sie den Lenker, verriegeln Sie den Lenkerschnellspanner, installieren Sie das Vorderrad in der Hakennut der Vordergabel, installieren Sie den Schnellspanner, halten Sie den Bremshebel mehrmals leicht fest, warten Sie, bis die Bremsleitung wieder in den besten Zustand versetzt ist, und es wird bestätigt, dass es keine abnormalen Geräusche gibt, wenn sich das Vorderrad dreht, und dass die Vorder- und Hinterradbremse richtig funktionieren. Stellen Sie die Höhe des Sitzrohrs ein, verriegeln Sie den Schnellspanngriff nach der Einstellung auf eine geeignete Höhe, installieren Sie das Netzkabel und das Fußpedal.
2. aufladen: Verbinden Sie zuerst das DC-Ende des Ladegeräts mit dem Ladeanschluss des Elektrofahrrads und dann das AC-Ende des Ladegeräts mit der Haushaltssteckdose. Nachdem das Ladegerät angeschlossen ist, beginnt es zu laden. Während des Ladevorgangs leuchtet die Anzeileuchte des Ladegeräts rot auf. Die Leuchtanzeige wechselt von rot zu gelb-grün und zeigt damit an, dass der Akku vollständig geladen ist.
3. ein- und ausschalten: Schalten Sie den Batterieschalter ein, und halten Sie die Taste auf dem Messgerät 3 Sekunden lang gedrückt, um das E-Bike ein- und auszuschalten.
4. der Lichtschalter: Drücken Sie die Abwärtstaste des Instruments einmal, um die Vorder- und Rücklichter des E-Bikes ein- oder auszuschalten.
5. der Power-Assist-Modus: Treten Sie beim Fahren auf das Pedal, um die elektrische Leistung zu unterstützen, und die Höchstgeschwindigkeit der Power-Assist-Leistung beträgt 25 km/h.
6. rein elektrischer Modus: Drücken Sie das Gaspedal, und das Fahrzeug kann direkt elektrisch beschleunigt werden. Der reine Elektromodus ist in 3 Gänge unterteilt, die jeweils der Geschwindigkeitsbegrenzung von 15km/h, 20km/h und 25km/h entsprechen. Wenn Sie einen anderen Gang einlegen möchten, drücken Sie kurz die Taste "+-", um den Gangwechsel abzuschließen, und das Messgerät zeigt den entsprechenden Gang an. Die rein elektrische Höchstgeschwindigkeit beträgt 25km/h. (Der rein elektrische Gang ist standardmäßig auf 2 Gänge eingestellt)
7. multifunktionale Anzeige: Geschwindigkeitsanzeige, Ganganzeige, Gesamtkilometerstand / Einzelkilometeranzeige (drücken Sie die Abwärtstaste des Instruments schnell 2 mal, um Einzel-/Gesamtkilometerstand zu wechseln), Geschwindigkeitseinheit Anzeige (drücken Sie die Abwärtstaste des Instruments 3 mal, um KMH / MPH zu wechseln) etc.
8. power-of Bremse und Rücklicht: Wenn der Power-Off-Bremshebel gedrückt wird, schaltet der Controller zunächst die Motorleistung ab, und dann die Scheibenbremse mechanisch bremsst. Wenn der Bremshebel nicht vollständig zurückgesprungen ist, können weder die Wählscheibe noch die Kraftunterstützung elektrische Beschleunigung.
9. die Rücklichter: Nachtfahrlicht/Bremslicht, Synchronschalter für Nachtfahrlicht und Scheinwerfer, Rückleuchten blinken beim Bremsen.

10. die Batterie aus- und einbauen: Das Sitzrohr ist abnehmbar. Um die Sitzrohrbatterie einzustellen, müssen Sie den Schalter am Sitzrohrgriff mit einem Schlüssel öffnen. Sie können die Sitzrohrbatterie nach oben und unten verstellen und die Sitzrohrbatterie entfernen. Nachdem Sie das Netzkabel abgezogen haben, können Sie die Batterie herausziehen. (Wenn die Batterie beschädigt ist und ersetzt werden muss, wenden Sie sich bitte an den offiziellen Kundendienst).

11. Meter Einstellung: Halten Sie die Taste "+/-" oder "-" gleichzeitig gedrückt, um in die Einstellung zu gelangen, oder drücken Sie die Tasten "+" und "-", um das Menü zu wechseln, drücken Sie die Abwärtstaste, um die Parametereinstellung aufzurufen/zu verlassen, und rufen Sie die Parametereinstellung auf. Funktionen der Einstelloption: PO: Spannungseinstellung, P1: Einstellung des Raddurchmessers, P2: Einstellung der Helligkeit.

12. Tastenfunktion: Die Taste auf der oberen Seite des Messgeräts ist die Power-Taste, drücken und halten Sie den Schalter; drücken Sie die Taste auf der Unterseite einmal, um das Licht zu wechseln, drücken Sie zweimal, um zwischen einzelnen Kilometerstand und Gesamtkilometerstand zu wechseln, und drücken Sie dreimal, um Einheiten zu wechseln; auf der linken Seite des Messgeräts "+/-" Taste, um Gänge zu wechseln.

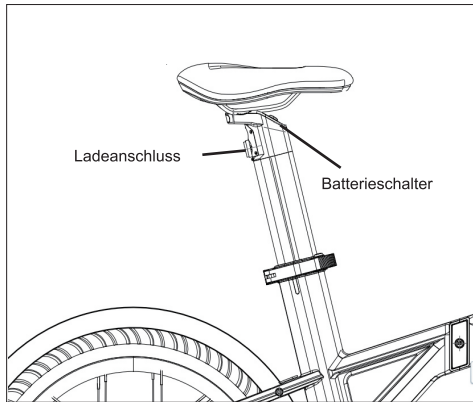

Zahnräder

Einige der KuKirin E-Bike gehen mit Gängen, die aus:

- Hinteres Ritzelpaket, Freilauf oder Zahnradsatz genauert
- Schaltwerk
- Ein Schneller
- Ein Steuerkabel
- Ein vorderes Ritzel, genannt Verkettung
- Eine Antriebskette



Es gibt viele verschiedene Arten von Swifter-Mechanismen, die jeweils für bestimmte

Anwendungen aufgrund seiner ergonomischen, leistungsbezogenen und preislichen Eigenschaften.

Herunterschalten ist das Schalten in einen niedrigeren Gang, der leichter zu treten ist. Ein Hochschalten ist ein Schalten in einen höheren oder schnelleren Gang, der schwerer zu treten ist. Sie können z. B. in einen niedrigeren Gang herunterschalten, um das Treten an einer Steigung zu erleichtern.

Andererseits können Sie in einen höheren Gang schalten, wenn Sie schneller fahren wollen.

Ob Hoch- oder Herunterschalten, das Deraileur-System erfordert, dass der Antrieb

Die Kette muss sich vorwärts bewegen und zumindest etwas unter Spannung stehen. Eine Kettenschaltung wird

Schalten Sie nur, wenn Sie in die Pedale treten.

Vorsicht! _____

Bewegen Sie den Schalter niemals, während Sie rückwärts treten, und treten Sie auch nicht rückwärts, nachdem Sie den Schalter bewegt haben. Beide Aktionen können die Kette blockieren und schwere Schäden am E-Bike verursachen.

Umwerfersystem

Das Umwerfersystem besteht aus dem Umwerfer und dem Schaltwerk, den Schalthebeln und den Schaltzügen, die alle ordnungsgemäß funktionieren müssen, damit ein reibungsloser Gangwechsel möglich ist.

Schaltwerk

Obwohl der Umwerfer und das Schaltwerk in unserem Werk eingestellt werden, müssen Sie beide vor dem Fahren überprüfen und ablesen.

Schaltwerk

Beginnen Sie damit, den hinteren Schalthebel auf die größte angegebene Zahl zu schalten, lösen Sie den Seilzug der hinteren Schaltzugverankerungsschraube und legen Sie die Kette auf das kleinste Ritzel.

Stellen Sie die Schraube für den oberen Endanschlag so ein, dass die Umlenkrolle und das kleinste Ritzel senkrecht zueinander stehen, ziehen Sie den Seilzug wieder fest und ziehen Sie die Verankerungsschraube wieder fest an. Schalten Sie durch die Gänge und achten Sie darauf, dass jeder Gang leise und ohne Zögern eingelegt wird. Falls erforderlich, verwenden Sie die Einstellvorrichtung, um die Kabelspannung fein einzustellen, indem Sie sie in die Richtung drehen, in die Sie die Kette führen möchten. Wenn Sie beispielsweise im Uhrzeigersinn drehen, wird die Kabelspannung gelockert und die Kette vom Rad wegbewegt, während Sie gegen den Uhrzeigersinn drehen, um die Kabelspannung zu erhöhen und die Kette zum Rad zu führen.

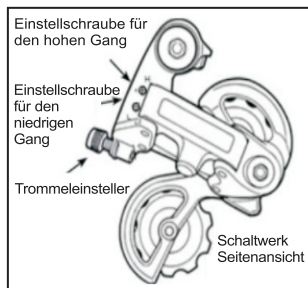
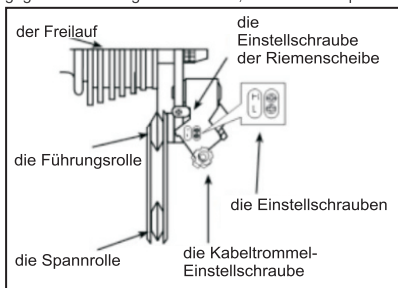

Produkt-Parameter

	Modell	V2
Physikalische Dimension	Material	Magnesiumlegierung
	Größe der Faltung	1475*240*685mm
	Größe der Spanne	1475*542*1090mm
	Größe der Verpackung	nnerngröße 1230*270*625mm Äußere Größe 1245*280*645mm
	Achsabstand	972mm
	Entfernung zu Fuß	130 mm
	Nabengröße	20Zoll
	Farbe	Schwarz/Weiß
Leistung	Gewicht	18.85kg
	Maximale Belastung	120kg
	Fahrgeschwindigkeit	20km/h
	Maximale Geschwindigkeit	25km/h
	Stromverbrauch	1.1kWh
	Fahrleistung (rein elektrisch)	25KM
	Assistenz-Kilometerstand	30-40km
	Bergauf	15 Grad
	Temperatur	-10~45°C
Wasserdicht	IP54	

Stromkreis-Schema

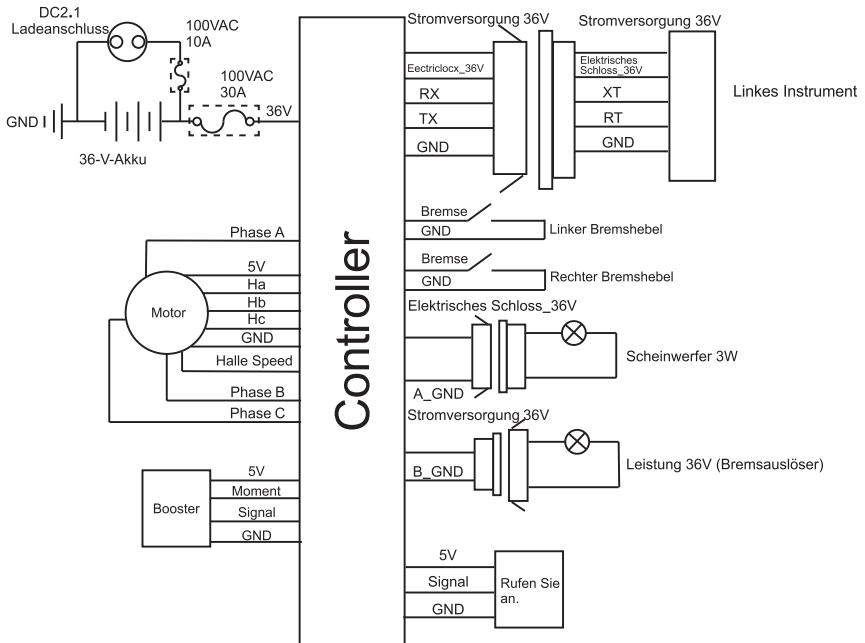

VORSICHT

Batterie und Aufladen:

1. laden Sie den Akku nur bei 0°~45°, entladen Sie ihn bei -20°~60°, halten Sie den Akku trocken, legen Sie ihn nicht in säurehaltige oder alkalische Flüssigkeiten, vermeiden Sie Regen und halten Sie den Akku von Feuer, Hitze und hohen Temperaturen fern. Der Minuspole ist umgekehrt, und es ist streng verboten, die Batterie zu beschädigen, zu zerlegen oder kurzzuschließen.
2. beim Aufladen, verwenden Sie bitte das Original-Spezial-Ladegerät, nicht mehr als 6 Stunden, und der Ladestrom sollte nicht mehr als 2A. Wenn nicht in Gebrauch für eine lange Zeit, halten Sie bitte die Batterie in einem kühlen und trockenen Ort, und laden Sie die Batterie für zwei Stunden jeden Monat.
3. achten Sie auf die Batterietypen und die anwendbaren Spannungen, die das Ladegerät aufladen kann. Beim Aufladen sollte es in einer belüfteten Umgebung platziert werden, und es ist streng verboten, den Akku in einem geschlossenen Raum oder in einer heißen Sonne und hoher Temperatur Umgebung zu laden.
4. beim Aufladen zuerst den Akku einstecken und dann den Netzstrom hinzufügen; wenn der Akku vollständig geladen ist, zuerst den Netzstrom abschalten und dann den Akku ausstecken.
5. wenn das grüne Licht leuchtet, sollte die Stromversorgung rechtzeitig unterbrochen werden, und es ist verboten, das Ladegerät für längere Zeit ohne Ladung an das Stromnetz anzuschließen.
6. während des Ladevorgangs, wenn das Anzeigelicht abnormal leuchtet, ein eigenartiger Geruch auftritt oder das Gehäuse des Ladegeräts überhitzt ist, sollte der Ladevorgang sofort abgebrochen und das Ladegerät repariert oder ersetzt werden.
7. Altbatterien sind gefährliche Chemikalien, die nicht ohne Genehmigung entsorgt werden dürfen und von den zuständigen Fachabteilungen recycelt werden. Achten Sie bei der Verwendung und Lagerung darauf, das Eindringen von Fremdkörpern zu vermeiden, insbesondere das Eindringen von Wasser oder anderen Flüssigkeiten, um einen Kurzschluss im Ladegerät zu vermeiden.
8. versuchen Sie nicht, das Ladegerät mit dem Auto zu tragen. Wenn Sie es wirklich tragen müssen, sollte es nach der Stoßdämpfungsbehandlung in den Werkzeugkasten gelegt werden. Zerlegen oder ersetzen Sie die Komponenten im Ladegerät nicht selbst. Vermeiden Sie insbesondere das Eindringen von Wasser oder anderen Flüssigkeiten, um einen Kurzschluss im Ladegerät zu vermeiden.
9. Die mitgelieferte Lithium-Batterie kann mindestens 800 Mal aufgeladen werden, bei regelmäßigem Gebrauch beträgt die typische Lebensdauer mehr als 1000 Mal. Beim Aufladen der Lithiumbatterie in Innenräumen besteht ein potenzielles Gefahrenrisiko. Es wird daher dringend empfohlen, den Ladevorgang im Freien durchzuführen.

Reiten:

- Lesen Sie zuerst die Gebrauchsanweisung, um sich über die Leistung des Produkts zu informieren. Verleihen Sie es nicht an jemanden, der damit nicht vertraut ist. Tragen Sie beim Fahren einen Helm. Halten Sie sich an die Verkehrsregeln und fahren Sie nicht auf belebten Straßen.
- Tragen Sie Personen oder Gegenstände gemäß den gesetzlichen Bestimmungen und Vorschriften und parken Sie nicht im Foyer des Gebäudes, auf den Fluchttreppen, in den Gängen und an den sicheren Ein- und Ausgängen.
- Laden und parken Sie nicht in Wohngebäuden, halten Sie sich beim Laden von brennbaren Gegenständen fern, und die Ladezeit sollte nicht zu lang sein.
- Fahren Sie auf den Fahrspuren für nicht motorisierte Fahrzeuge, auf Gefällestrecken und befestigten Straßen, die nicht schneller als 15 km/h sind, rechts und fahren Sie rechts, wenn es keine Fahrspur für nicht motorisierte Fahrzeuge gibt.
- Achten Sie beim Einstellen des Lenkers oder Sattels darauf, dass Sie die Sicherheitsmarkierungen am Lenker und Sattel nicht übersehen. Bitte überprüfen Sie den Reifendruck vor der Fahrt. Der empfohlene Reifendruck beträgt 35-45PSI.
- Überprüfen Sie vor der Fahrt den Zustand des Stromkreises, des Beleuchtungskreises usw.

Überprüfen Sie vor der Fahrt, ob die Vorder- und Hinterbremse normal funktionieren, ob der Lenker des E-Bikes und die Vorder- und Hinterräder richtig befestigt sind und ob die Reflektoren beschädigt oder verschmutzt sind.

Achten Sie bei der Verwendung des Motors darauf, dass Sie ihn nicht zu stark anschlagen, und halten Sie die Welle geschmiert.

Nicht überlasten (Maximallast: 120 kg)

Wenn Sie bei Regen oder Schnee fahren, verlängert sich der Bremsweg, also achten Sie darauf, langsamer zu fahren.

Bei schlechtem Wetter, z. B. starkem Regen, sollten Sie auf Reisen verzichten.

Geeignet für Personen zwischen 16 und 45 Jahren, wobei es strengstens verboten ist, mit einer Hand zu fahren und Personen unter 16 Jahren auf dem E-Bike zu fahren Straße.

Wartung:

1. das Vorder- und Hinterrad des E-Bikes sollten sich in der Mitte des Rahmens befinden

2. stellen Sie das E-Bike nach der Fahrt an einem kühlen und trockenen Ort ab.

3. es ist verboten, mit Wasser zu spülen, und die Oberfläche des Körpers des E-Bikes kann mit einem halbtrockenen Tuch abgewischt werden. 4. überprüfen Sie den Motor und die Bremse häufig, spritzen Sie das Öl nicht auf die Bremse.

5. überprüfen Sie das E-Bike und Schrauben und Stellen, die repariert werden müssen, reparieren Sie es oft.

6.empfohlene Verdrehung: Lenkerschrauben 60-80 kgf.cm, Lenkerständerschrauben 175-200kgf.cm, Radschrauben 320-450kgf.cm.

7.überprüfen Sie regelmäßig die Kettenspannung, die durch den Kettenspanner eingestellt werden kann.

8. bitte überprüfen Sie den Reifen regelmäßig auf Kratzer, Risse oder übermäßigen Verschleiß. Der Schlauch und das Ventil sollten senkrecht zur Radnabe stehen und nicht schief. Versehentlich durchstochene, beschädigte oder übermäßig abgenutzte innere und äußere Reifen sollten sofort ersetzt werden, bitte suchen Sie professionelle Techniker auf, um Ihre Reifen zu reparieren oder zu ersetzen.

9. bad oder übermäßig vor inneren und äußeren Reifen sollte sofort ersetzt werden, suchen Sie bitte professionelle Techniker zu reparieren oder ersetzen Sie Ihre Reifen

10. es ist verboten, wichtige strukturelle Teile wie Rahmen, Vordergabel, Standrohr und elektrische Funktion Zubehör zu ändern.

11. drei-Garantie-Service, jeder Verlust oder Schaden, der durch Modifikation verursacht wird, ist auf Ihr eigenes Risiko.

Verantwortung Ankündigung:

• Alle Produktmodelle, Typen und zugehörigen Informationen sind urheberrechtlich geschützt und werden nicht weitergegeben.

• Diese Anleitung ist für die angegebenen Modelle geeignet.

• Ein verändertes oder ausgetauschtes Teil des E-Bikes wird nicht mehr gemeldet.

• Keine Vervielfältigung, Veränderung, Propaganda oder Veröffentlichung ohne Genehmigung von KuKirin.

• Lesen Sie die Anweisungen und befolgen Sie sie, sonst ist der Benutzer für den Schaden verantwortlich.

• KuKirin haftet nicht für Verletzungen, Unfälle und Sachschäden.

• Für weitere Informationen besuchen Sie bitte www.kukirin.net

• Die Benutzer sollten sich beim Radfahren strikt an die Verkehrsgesetze und -vorschriften halten. Wenn es spezielle lokale Gesetze und Vorschriften gibt, sollten die Benutzer diese entsprechend einhalten.

KUKirin V2

MANUEL D'UTILISATION

FR



www.kukirin.net

Smart Electric Bike Instruction Manual

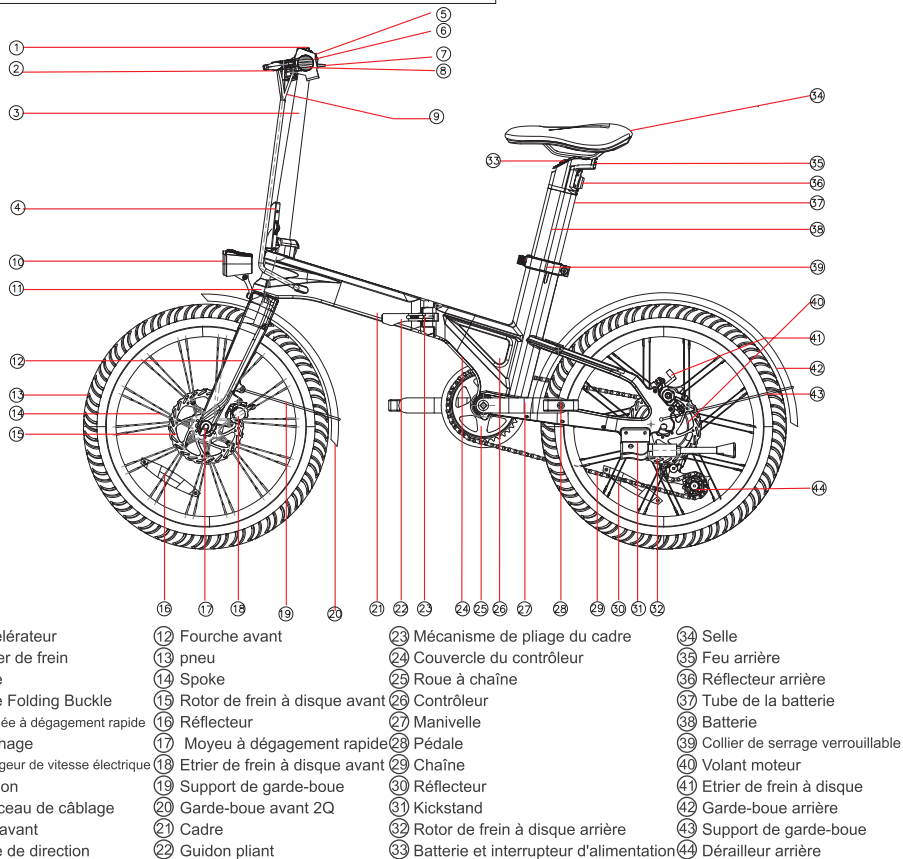

Note: Certains détails de votre vélo peuvent être légèrement différents de l'image ci-dessus en raison de l'amélioration de nos produits, ce qui n'affectera pas la qualité de l'image.

LISTE DES ACCESSOIRES



Pédale×2

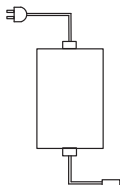

Chargeur×1



Manuel×1



Carte de garantie×1



Clé Allen×1



Clé ouverte de 15mm×1

Marchepieds pliants:

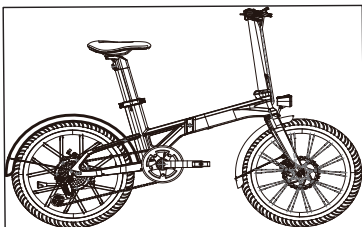

1. insérez la clé pour ouvrir le verrou de la batterie du tube de selle.

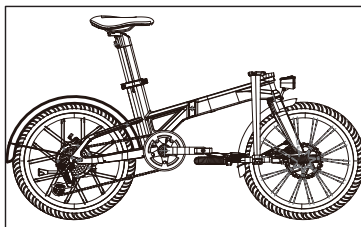

2. ajuster la poignée, desserrer la poignée de l'élevateur pliant et plier l'élevateur inférieur.

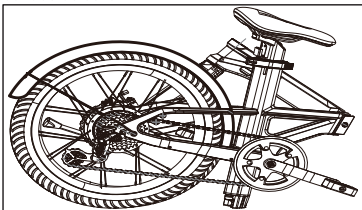

3. régler la hauteur du tube de selle, ouvrir le cadre et plier le cadre.

Installer les pédales:

Pédale droite :

rotation dans le sens des aiguilles d'une montre

Pédale gauche :

Rotation dans le sens inverse des aiguilles d'une montre

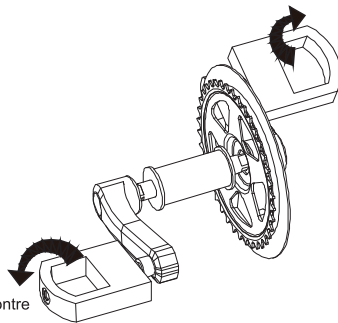

Installation de la roue avant

1. Principe mécanique de base avec le moyeu et les écrous d'ancrage Tournez les écrous d'ancrage dans le sens des aiguilles d'une montre pour augmenter le serrage, et dans le sens inverse des aiguilles d'une montre pour le diminuer.

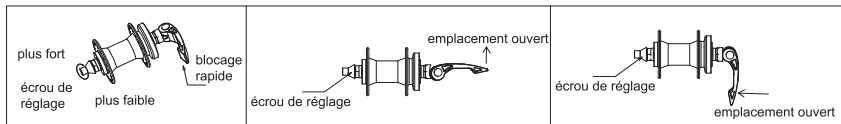

II. Comment installer

1. tourner manuellement les écrous d'ancrage dans le sens inverse des aiguilles d'une montre pour les desserrer et insérer la roue avant à fond dans les pattes de fixation de la roue avant fourchette.

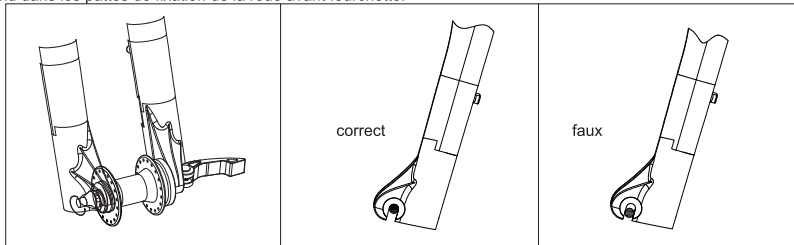

FONCTION

- 1.déballage, assemblage et débogage : Après le déballage, sortez le vélo électrique, assemblez le guidon, verrouillez le blocage rapide du guidon, installez la roue avant dans la rainure du crochet de la fourche avant, installez le blocage rapide, maintenez légèrement le levier de frein à plusieurs reprises, attendez que la ligne de frein soit rétablie dans le meilleur état, et il est confirmé qu'il n'y a pas de bruit anormal lorsque la roue avant tourne, et que les freins avant et arrière fonctionnent correctement. Réglez la hauteur du tube de selle, verrouillez la poignée à dégagement rapide après l'avoir réglée à une hauteur appropriée, installez le cordon d'alimentation et la pédale.
- 2.chargeement : Connectez d'abord l'extrémité CC du chargeur au port de charge du vélo électrique, puis connectez l'extrémité CA du chargeur à la prise de courant domestique. Une fois le chargeur branché, il commence à se charger. Pendant la charge, le témoin lumineux du chargeur s'allume en rouge. Le voyant passe du rouge au jaune-vert, ce qui indique que la batterie est complètement chargée.
- 3.allumer et éteindre : Allumez l'interrupteur de la batterie et appuyez sur le bouton du compteur pendant 3 secondes pour allumer et éteindre le vélo électrique.
- 4.interrupteur d'éclairage : Appuyez une fois sur le bouton bas de l'instrument pour allumer ou éteindre les feux avant et arrière du vélo électrique.
- 5.mode d'assistance : Lorsque vous roulez, appuyez sur la pédale pour assister la sortie électrique, et la vitesse maximale de la sortie assistée est de 25km/h.
- 6.mode électrique pur : appuyez sur la molette d'accélération, et le véhicule peut être directement accéléré électriquement. Le mode électrique pur est divisé en 3 vitesses, correspondant respectivement à la limite de vitesse de 15km/h, 20km/h et 25km/h. Si vous avez besoin d'ajuster la vitesse, appuyez brièvement sur le bouton "+-" pour terminer le changement de vitesse, et le compteur affichera la vitesse électrique pure actuelle correspondante. La vitesse maximale en mode électrique pur est de 25 km/h. (Le mode électrique pur est activé par défaut sur 2 vitesses).
- 7.affichage multifonction : Affichage de la vitesse, affichage du rapport de vitesse, affichage du kilométrage total (appuyez rapidement 2 fois sur le bouton bas de l'instrument pour passer du kilométrage simple au kilométrage total), affichage de l'unité de vitesse (appuyez 3 fois sur le bouton bas de l'instrument pour passer de KMH à MPH), etc.
- 8.Frein à manque de puissance et feu arrière : lorsque le levier de frein à manque de puissance est pressé, le contrôleur coupe d'abord la sortie du moteur, puis le frein à disque freine mécaniquement. Lorsque le levier de frein n'est pas complètement repoussé, ni le cadran ni l'assistance électrique ne peuvent fournir un freinage électrique.
l'accélération.
- 9.feux arrière : Feux de nuit/feux de freinage, feux de nuit et phares synchronisés, feux arrière clignotant lors du freinage.

10. dépose et pose de la batterie : Le tube de selle est amovible. Pour régler la batterie du tube de selle, vous devez ouvrir l'interrupteur de la poignée du tube de selle à l'aide d'une clé. Vous pouvez régler la batterie du tube de selle vers le haut et vers le bas et retirer la batterie du tube de selle. Après avoir débranché le cordon d'alimentation, vous pouvez retirer la batterie (si la batterie est endommagée et doit être remplacée, veuillez contacter le service clientèle officiel).

11. Réglage du compteur : Appuyez simultanément sur les boutons "+/-" ou "-" et maintenez-les enfoncés pour accéder au réglage, ou appuyez sur les boutons "+" et "-" pour basculer dans le menu, appuyez sur le bouton "downside" pour entrer/sortir du réglage des paramètres, et entrez dans le réglage des paramètres Appuyez sur les boutons "+" et "-" pour basculer entre les paramètres, et appuyez sur le bouton "power" pour sortir de l'élément de réglage. Fonctions des éléments de réglage: PO : Réglage de la tension, P1 : Réglage du diamètre de la roue, P2 : Réglage de la luminosité.

12. fonction des boutons : Le bouton situé sur le côté supérieur du compteur est le bouton d'alimentation, appuyez et maintenez l'interrupteur ; appuyez une fois sur le bouton situé sur le côté inférieur pour allumer la lumière, appuyez deux fois pour passer du kilométrage individuel au kilométrage total, et appuyez trois fois pour changer d'unité ; sur le côté gauche du compteur, le bouton "+/-" permet de passer d'une vitesse à l'autre.

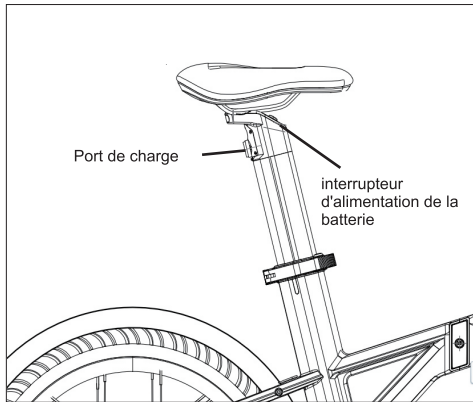

Engrenages

Certains vélos électriques KuKirin sont équipés de vitesses:

- Le groupe de pignons arrière, appelé roue libre ou jeu de pignons.
- Dérailleur arrière
- Un plus rapide
- Un câble de commande
- Un pignon avant appelé chaînage
- Une chaîne d'entraînement



Il existe de nombreux types de mécanismes de changement de vitesse, chacun d'entre eux étant préféré pour des raisons spécifiques.

Applications en raison de ses caractéristiques en matière d'ergonomie, de performance et de prix.

Une rétrogradation est un passage à une vitesse inférieure, plus facile à pédaler. Un passage au rapport supérieur est un passage à un rapport plus élevé ou plus rapide, plus difficile à pédaler. Par exemple, vous pouvez rétrograder à un rapport inférieur pour faciliter le pédalage dans une côte.

En revanche, vous pouvez passer à la vitesse supérieure si vous souhaitez aller plus vite.

Qu'il s'agisse d'un changement de vitesse supérieur ou inférieur, le système de dérailleur exige que la commande

La chaîne doit avancer et être soumise à une certaine tension. Un dérailleur

Ne changez de vitesse que si vous pédalez vers l'avant.

Attention: _____

Ne déplacez jamais le sélecteur de vitesse en pédalant en arrière et ne pédalez pas non plus en arrière après avoir déplacé le sélecteur de vitesse. L'une ou l'autre de ces actions pourrait bloquer la chaîne et causer de sérieux dommages à l'E-Bikes.

Système de dérailleur

Le système de dérailleur comprend le dérailleur avant et arrière, les manettes de changement de vitesse et les câbles de commande du dérailleur, qui doivent tous fonctionner correctement pour que le changement de vitesse se fasse en douceur.

Dérailleur

Bien que le dérailleur avant et le dérailleur arrière soient initialement réglés dans notre usine, vous devrez les inspecter et les lire avant d'utiliser le vélo.

Dérailleur arrière

Commencez par placer le dérailleur arrière sur le plus grand chiffre indiqué, desserrez le câble du boulon d'ancrage du câble du dérailleur arrière et placez la chaîne sur le plus petit pignon.

Ajustez la vis de limite supérieure de manière à ce que la poulie de guidage et le plus petit pignon soient alignés à la verticale. Passer les vitesses, en veillant à ce que chaque vitesse soit passée sans bruit et sans hésitation. Si nécessaire, utilisez le dispositif de réglage pour ajuster la tension du câble en le tournant dans la direction où vous voulez que la chaîne aille. Par exemple, en tournant dans le sens des aiguilles d'une montre, la tension du câble diminue et la chaîne s'éloigne de la roue, tandis qu'en tournant dans le sens inverse des aiguilles d'une montre, la tension du câble se resserre et la chaîne se dirige vers la roue.

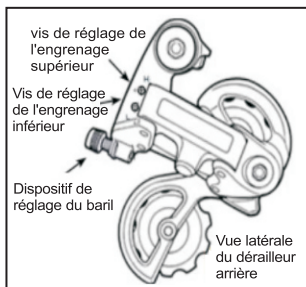
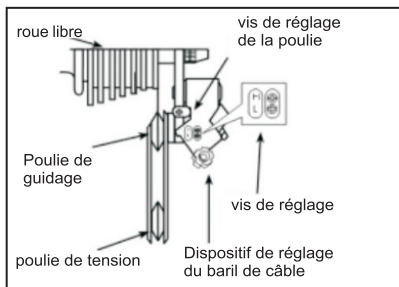

Paramètres du produit

	Modèle	V2
Dimension physique	Matériau	Alliage de magnésium
	Taille de pliage	1475*240*685mm
	Taille de l'échantillon	1475*542*1090mm
	Taille de l'emballage	taille intérieure 1230*270*625mm Taille extérieure 1245*280*645mm
	Distance au centre	972mm
	Distance à pied	130 mm
	Taille du moyeu	20 pouces
	Couleur	Noir/Blanc
Performance	Poids	18.85 kg
	Charge maximale	120 kg
	Vitesse de déplacement	20km/h
	Vitesse maximale	25km/h
	Consommation électrique	1,1 kWh
	Kilométrage (électrique pur)	25KM
	Assistant au kilométrage	30-40 km
	Montée	15 degré
	Température	-10~45°C
Imperméable à l'eau	IP54	

Schéma du circuit

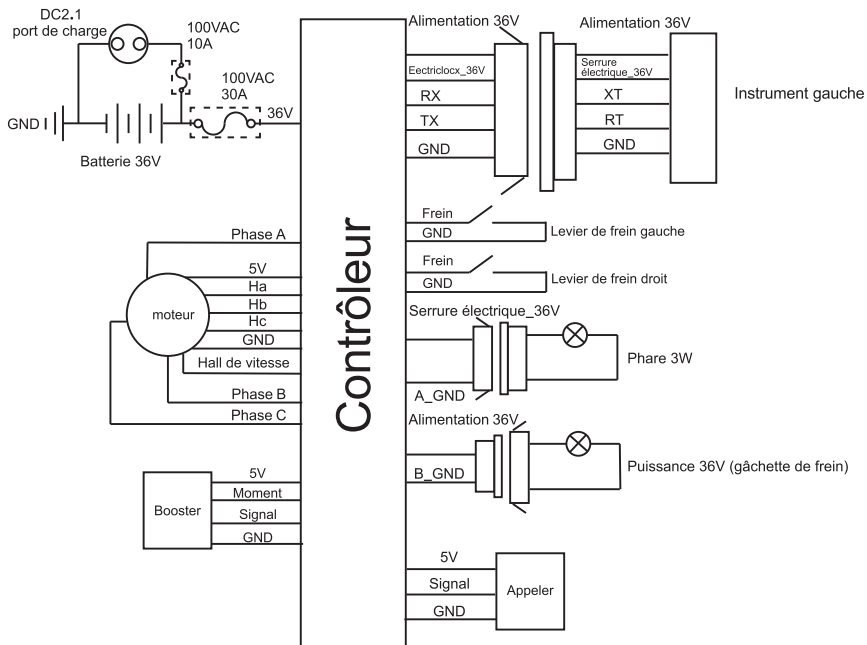

ATTENTION

Batterie et chargement:

1. charger uniquement à 0°~45°, décharger à -20°~60°, garder la batterie au sec, ne pas mettre la batterie dans des liquides acides ou alcalins, éviter la pluie, et garder la batterie à l'écart du feu, de la chaleur et des environnements à haute température. Le pôle négatif est inversé et il est strictement interdit d'endommager, de démonter ou de court-circuiter la batterie.
2. Lors du chargement, veuillez utiliser le chargeur spécial d'origine, pas plus de 6 heures, et le courant de charge ne doit pas dépasser 2A. En cas de non-utilisation prolongée, conservez la batterie dans un endroit frais et sec, et chargez-la pendant deux heures tous les mois.
3. Faites attention aux types de piles et aux tensions applicables que le chargeur peut charger. Lors de la charge, le chargeur doit être placé dans un environnement ventilé, et il est strictement interdit de le charger dans un espace fermé ou sous un soleil brûlant et dans un environnement à température élevée.
4. Lors du chargement, branchez d'abord la batterie, puis ajoutez l'alimentation électrique ; lorsque la batterie est complètement chargée, coupez d'abord l'alimentation électrique, puis débranchez la batterie.
5. Lorsque le voyant vert est allumé, l'alimentation électrique doit être coupée à temps, et il est interdit de connecter le chargeur à l'alimentation CA à vide pendant une longue période sans le charger.
6. pendant le processus de charge, si le témoin lumineux est anormal, s'il y a une odeur particulière ou si la coque du chargeur est surchauffée, la charge doit être arrêtée immédiatement et le chargeur doit être réparé ou remplacé.
7. les piles usagées sont des produits chimiques dangereux ; elles ne doivent pas être démontées sans autorisation et seront recyclées par les services professionnels compétents. Lors de l'utilisation et du stockage, veuillez à éviter l'entrée de corps étrangers, en particulier d'eau ou d'autres liquides, afin d'éviter tout court-circuit à l'intérieur du chargeur.
8. essayez de ne pas transporter le chargeur dans la voiture. Si vous devez vraiment le transporter, placez-le dans la boîte à outils après le traitement d'absorption des chocs. Ne démontez pas ou ne remplacez pas les composants du chargeur par vous-même, en particulier pour éviter l'entrée d'eau ou d'autres liquides, afin d'éviter les courts-circuits à l'intérieur du chargeur.
9. La batterie au lithium fournie peut être rechargée au minimum 800 fois, avec une durée de vie typique supérieure à 1000 fois en cas d'utilisation régulière. Le chargement de la batterie au lithium à l'intérieur peut présenter un risque potentiel. Il est donc fortement conseillé d'effectuer le processus de charge à l'extérieur.

La cavalerie:

Lisez d'abord le mode d'emploi pour connaître les performances du produit. Ne le prêtez pas à quelqu'un qui ne le connaît pas. Portez un casque lorsque vous conduisez. Respectez le code de la route et ne roulez pas sur les routes encombrées.

Transporter des personnes ou des objets conformément aux exigences des lois et règlements, et ne pas stationner dans le foyer du bâtiment, les escaliers d'évacuation, les allées et les entrées et sorties sûres.

Ne pas charger et stationner dans des immeubles résidentiels, éloigner les combustibles lors de la charge, et le temps de charge ne doit pas être trop long.

Roulez à droite sur les voies réservées aux véhicules non motorisés, les pentes et les routes pavées ne dépassant pas 15 km/h, et roulez à droite lorsqu'il n'y a pas de voie réservée aux véhicules non motorisés.

Lors du réglage du guidon ou de la selle, veuillez à ne pas laisser échapper les lignes de sécurité marquées sur le guidon et la selle. Veuillez vérifier la pression des pneus avant de rouler. La pression recommandée est de 35-45PSI.

Avant de rouler, veuillez vérifier l'état du circuit électrique, du circuit d'éclairage, etc.

Avant de rouler, vérifiez que les freins avant et arrière fonctionnent normalement, que le guidon et les roues avant et arrière du vélo électrique sont bien fixés et que les réflecteurs ne sont pas endommagés ou pollués.

Lorsque vous utilisez le moteur, veuillez à ne pas le frapper vigoureusement et à maintenir l'arbre lubrifié.

Ne pas surcharger (la charge maximale est de 120 kg).

Lorsque vous roulez sous la pluie ou la neige, la distance de freinage est allongée, il faut donc veiller à ralentir.

En cas de conditions météorologiques difficiles, telles que de fortes pluies, essayez d'éviter les déplacements.

Il est strictement interdit de rouler d'une seule main et aux personnes âgées de moins de 16 ans de conduire un vélo électrique sur la route.

Entretien:

- 1.les roues avant et arrière du vélo électrique doivent être au centre du cadre
- 2.rangez le vélo électrique après avoir roulé dans un endroit frais et sec.
- 3.il est interdit de rincer à l'eau, et la surface de la carrosserie du vélo électrique peut être essuyée avec un chiffon semi-sec.
- 4.vérifiez souvent le moteur et le frein, n'injectez pas d'huile sur le frein.
- 5.vérifiez le vélo électrique, les vis et les endroits qui ont besoin d'être réparés, réparez-les souvent.
- 6.Torsion suggérée : Vis de barre 60-80 kgf.cm, vis de support de barre 175-200kgf.cm, vis de roue 320-450kgf.cm.
- 7.contrôler régulièrement la tension de la chaîne, qui peut être réglée à l'aide du tendeur de chaîne.
- 8.vérifiez fréquemment que le pneu ne présente pas de rayures, de fissures ou d'usure excessive. La chambre à air et la valve doivent être perpendiculaires au moyeu de la roue et ne pas être tordues. Les pneus intérieurs et extérieurs accidentellement perforés, endommagés ou excessivement usés doivent être remplacés immédiatement.
- 9.Les pneus intérieurs et extérieurs de mauvaise qualité ou excessivement usés doivent être remplacés immédiatement, veuillez faire appel à des techniciens professionnels pour réparer ou remplacer vos pneus.
10. il est interdit de modifier les pièces structurelles essentielles telles que le cadre, la fourche avant, le tube vertical et les accessoires électriques.
11. service à trois garanties, toute perte ou dommage causé par une modification est à vos risques et périls.

Annnonce de responsabilité:

- Tous les droits de copie et d'explication du modèle, du type et des informations relatives au produit sont réservés.
- Cette instruction est adaptée aux modèles indiqués.
- Tout changement ou remplacement d'une partie du vélo électrique ne sera pas communiqué à nouveau.
- Aucune copie, modification, propagande ou publication n'est possible sans l'autorisation de KuKirin.
- Lisez les instructions et suivez-les, sinon l'utilisateur sera responsable des dommages.
- KuKirin ne sera pas responsable des blessures, des pertes et des dommages de possession.
- Pour plus d'informations, veuillez consulter le site www.kukirin.net
- Les utilisateurs doivent se conformer strictement au code de la route et aux réglementations en vigueur lorsqu'ils font du vélo. S'il existe des lois et des réglementations locales particulières, les utilisateurs doivent s'y conformer.

