

KUKiirin V1 Pro

OPERATING MANUAL

EN



KUKiirin

www.kukirin.net

Parts & Components

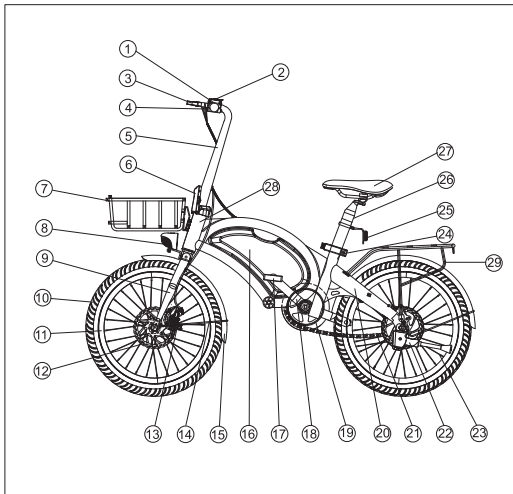

1. Accelerator
2. Display
3. Brake lever
4. Handlebar
5. Tube
6. Tube Buckle
7. Front Rack
8. Headlight
9. Front fork
10. Tire
11. Wheel hub
12. Front Disc Brake Rotor
13. Front Disc Brake Caliper
14. Mudguard Support
15. Mudguard
16. Controller Box
17. Pedal
18. Crank
19. Chain Wheel
20. Chain
21. Frame
22. Kickstand
23. Spoke
24. Seat-post Clamp
25. Rear Light
26. Seat Tube
27. Saddle
28. Head Tube (with frame number)
29. Rear Rack

Note: As we upgrade our eBikes, the one you own may be slightly different from the one shown above, but how you use it will be the same.

In the Package

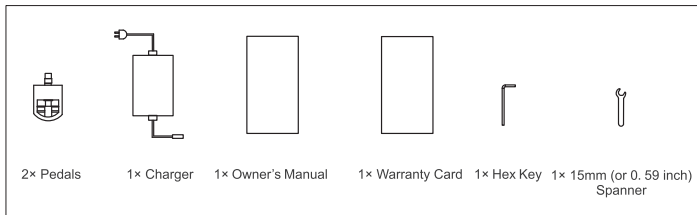

Quick Start
Unfold the handlebar

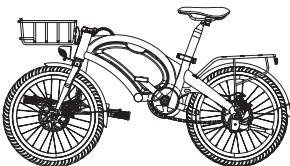

Installing the Pedals

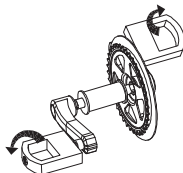

Screw in the right pedal clockwise,
and the left counter-clockwise

Getting Started

1. Assembling: 1) Open the box, take out your eBike, and remove the packaging. 2) Mount the front wheel to the front fork, and tighten the screws to lock into place. 3) Assemble and align the handlebar upon the riser, and lock into place. 4) Walk the eBike to ensure no abnormal sound from the turning wheels. Gently pull the brake levers for a couple of times to ensure both the front and rear brakes function normally. 5) Adjust the seat tube to desired height, and lock the quick release. 6) Install the pedals and tighten up. (Please wear a helmet when riding the eBike.)
2. Charging: Connect the DC jack of the original charger to the charging slot of your eBike, and the AC plug to the mains. The charger light turns from red to green when charging is complete. (Please do not charge your eBike indoors. For outdoors charging, please avoid rain and strong direct sun over the charger.)
3. Power switch: Locate the switch on the left handle. Toggle forward to power on and the display will turn on accordingly. Toggle switch back to power off.
4. Headlight: Locate the light switch on the display at the left handle. When power is on, press and switch the headlight on and off.
5. Cruise control: When riding, when you reach the desired speed and maintain it, keep the shifter in the same position for five to eight seconds to start cruising. During cruising, you may release the shifter. To stop cruising, turn the shifter again to accelerate, or pull the brake levers.
6. Shifting mode (motor speed): Press "M" in the display to shift the motor speed. Mode 1/2/3 corresponds to the motor-powered maximum speed of 25 km/h (or 15.53 mph) and 35 km/h (or 21.74 mph) and 45 km/h (27.96 mph)
7. Display: The display in the right of the handlebar shows battery level, speed, mode, mileage.
8. Riding modes:
 - a. Sports Mode: Power is off and there is no motor output. Pedal and exercise.
 - b. Throttle Mode: When the power is on, twist the throttle to accelerate and start the ride without pedaling.
 - c. Pedal Assist Mode: When the power is on and while you are pedaling, the motor also provides power for an easier and more energy-efficient ride.
9. Power cut-off brakes: When you pull the brake levers, the controller cuts off the motor output. The mechanical disc brakes are also engaged. As long as the brake levers are not completely released, Pedal Assist Mode or Throttle Mode remains disabled.

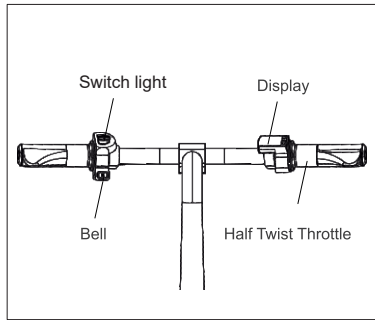
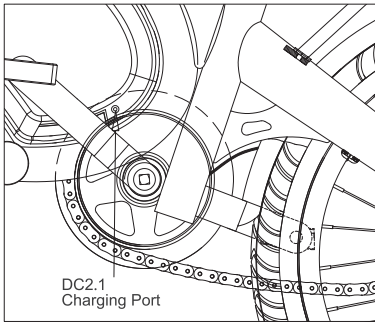

Installing the Front Wheel

I. Basic mechanical principle with the hub and anchor nuts Turn the anchor nuts clockwise to increase clamping, and anti-clockwise to decrease.

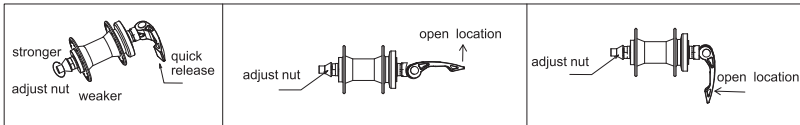

II. How to install

1. Manually turn the anchor nuts anti-clockwise to loosen for space, and insert the front wheel all the way into the dropouts of the front fork.

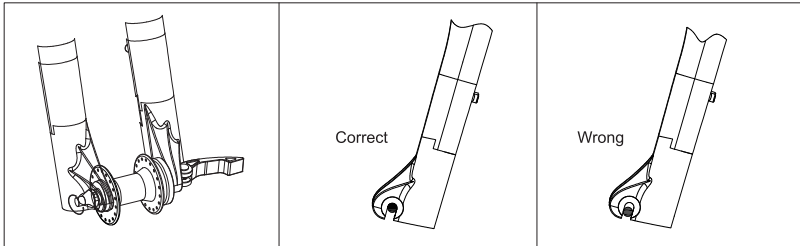

2. Manually turn the anchor nuts clockwise to fasten up. Ensure that the front wheel is located at the very center of the front fork and that the disc brake rotor is parallel to the disc brake caliper towards the end of the front fork with space in between. Keep some space on both sides, and tighten into place with a spanner as indicated below.

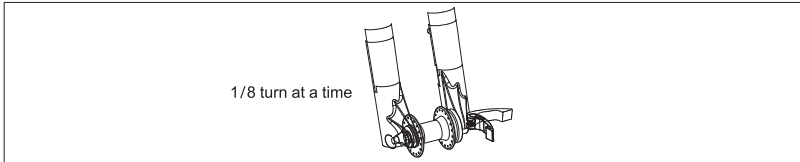

3. Fasten Quick Release



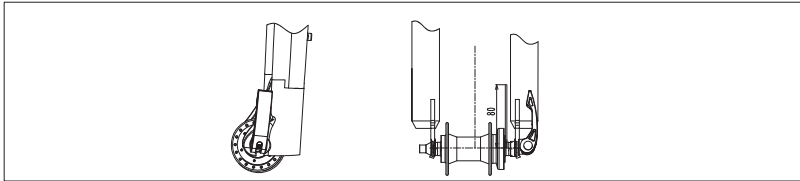

While holding the fork leg, press the quick release until it is fastened. The word "CLOSE" printed on the quick release should be facing outside. Quick release should be located in front of fork, and make sure it is parallel with the fork as the image shown below.





Display

See below meter screen:







Item	Image	Description
Current mileage		Mileage of a single ride will be displayed (range: 0.0-9999 km); When number is less than 1000, range will be: 0.0-999.9 km; When number is over 1000, range will be 1000-9999 km
Total mileage		Total mileage will be displayed (range: 0.0-9999 km) When number is less than 1000, range will be: 0.0-999.9 km; When number is over 1000, range will be 1000-9999 km
Current speed		Current speed
Current battery		Current battery level

Buttons

Item	Image	Description
Functional Button		Shift riding mode and energy-saving
Adjusting Button		ODO; TRIP; Power voltage; failure report and adjustment display

When E-bike is cruise mode, the images **ECO** **MD** **HIGH** will blink and give notification.
When cruise mode stops, images stop blinking.

Battery

Battery percentage	> 70%	50%~70%	30%~50%	< 30%
Display				

When battery level falls under 30%, a warning will be displayed on the screen.

Failure code

Failure code will blink and display as follows:

"EE-1" Display failed in receiving report.

"EE-2" Display failed in sending report

"EE-3" Controller has issue

"EE-4" Motor has issue

"EE-5" Motor fault - phase issue

"EE-6" Throttle has issue

"EE-7" Brake lever has issue

"EE-8" Pedal assist sensor has issue

"EE-9" Motor has low voltage

Specification

Build	Model	V1-Pro
	Body material	Aluminum alloy frame
	Expanded size	1450*570*1130 (or 57.08*22.44*44.49 inches)
	Packing size	Inner size: 1220*250*630 (or 44.09*9.84*24.80 inches) Outer size: 1235*260*650 (or 48.62*10.23*25.59 inches)
	Wheelbase	915 mm (36.02 inches)
	Pedal ground clearance	160 mm (or 6.3 inches)
	Wheel hub	20 inches
	Body Color	Black

Performance	Load	120 kg (or 264.55 lbs.)
	Average speed	35 km/h (or 21.74 mph)
	Max design speed	45 km/h (or 27.96 mph)
	Power consumption per hundred kilometers	1.08 kWh
	Range in throttle mode	26km±3 (or 57.32±6.61 mi)
	Range in pedal assist mode	39km±3 (or 85.98±6.61 mi)
	Hill climbing capacity	15 degrees
	Operating temperature	-10~45 degrees Celsius (or 14-113 degrees Fahrenheit)
	IP rating	IP54
Core	Battery type	18650 lithium-ion
	Battery capacity	7.5Ah
	Battery rated voltage	48V
	Charging voltage	DC54.6V
	Charger input voltage	AC100~220V
	Charging time	4-5 hours
	Motor rated power	350W
	Motor rated speed	450 r/min
	Motor rated voltage	48V
	Controller under voltage value	41±0.5V
	Controller over current value	15±1A
Features	Headlight	Yes
	Rear Rack	Yes
	Cruising	Yes
	Speed sensor	Yes
	Adjustable seat height	Yes
	Braking	Front and rear disc brakes
	Customized stickers	Optional

Note: The max speed may vary, depending on the battery level, load, tire pressure, terrain, lubrication state of the chain and bearings, etc. The ranges are determined upon tests at the ambient temperature of 25°C (or 77°F), at the speed of 15 to 20 km/h (or 9.32 to 12.43 mph), on smooth and firm terrain, with a load of 75 kg (or 165.35 lbs.), and within an uninterrupted period from full to zero battery level. The ranges may vary, depending on your riding behavior, ambient temperature, load, tire pressure, terrain, etc.

Circuit Diagram

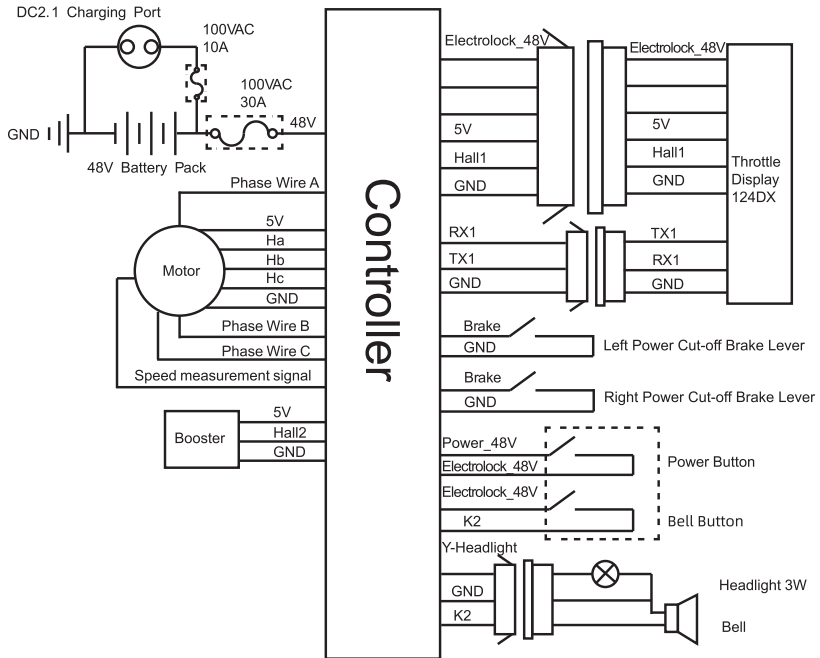

Attention

Battery & Charging

- Do not connect the positive to negative, or vice versa. Do not damage, disassemble, or short-circuit the battery. Avoid water, other liquid, or other foreign matter inside the battery to prevent short circuit.
- Instructions in this manual must be followed when charging the battery, otherwise the owner shall take sole responsibility for any consequences.
- Charge the battery only at the temperature between 0°C (or 32°F) and 45°C (or 113°F), and discharge at the temperature between -20°C (or -4°F) and 60°C (or 140°F). The charging current should not exceed 2A. Charge only in a well-ventilated area, away from sun and heat.
- Use the original charger from the package to charge the battery. Connect the charger and battery before plugging the charger into the mains. Do not charge the battery for over 6 hours each time.
- When charging, if the charging indicator appears abnormal, a smell is released, or the charger overheats, stop charging immediately. Service or replace the charger.
- To stop charging, unplug from the mains before disconnecting the charger and battery.
- When the charging indicator turns green, stop charging.
- Do not leave the charger connected to any AC power source when not charging.
- When not in use, store the battery in a dry (relative humidity at 65±20%) and cool (temperature at 10-35°C, or 50-95°F) place. Keep away from fire, heat and high temperature. Do not put the battery in acid or alkaline liquid. Make sure to charge the battery for two hours each month.
- Before using the charger to charge a different battery, note the battery type and voltage that the charger may apply to.
- It is advisable not to carry the charger with your eBike. If you must, place the charger in a toolbox upon shock absorption treatment.
- Do not disassemble the charger or replace the parts and components in the charger on your own.
- Waste battery is classified as hazardous. Do not disassemble the waste battery on your own. It should be collected and recycled properly.
- The provided lithium battery can be recharged for a minimum of 800 times, with a typical lifespan exceeding 1000 times with regular use. There might be a potential risk of danger when charging the lithium battery indoors. Therefore, it is strongly advised to perform the charging process outdoors.

Riding your eBike

- Do not use the eBike before reading this manual carefully and knowing your eBike thoroughly.
- **This eBike is designed for riders aged 16-45. Anyone aged below 16 is strictly forbidden to ride this eBike.**
- **Please wear a helmet.**
- Do not lend your eBike to anyone who do not know how to use it, so as to avoid harm.
- When adjusting the steerer tube and seat tube, do not expose the minimum insertion marks.
- Before riding, check the tire pressure. It is advisable to maintain at 35-45 PSI.
- Before riding, ensure the power, lights, handles, brakes, wheels, reflectors and others are in good condition.
- Before carrying people or objects on your eBike, learn the local laws and regulations, and abide by them.
- Do not exceed the load capacity of 120 kg (or 264.60 lbs.).
- Wear a helmet, and obey traffic rules.
- Obey local traffic rules to keep to the right or left.
- Do not ride on any motorized lane or in any pedestrian crowd.

Attention

- It is advisable not to go over 15 km/h (or 9.32 mph) when riding on any non-motorized lane, downhill, or paved road.
- Slow down in rain or snow as required braking distances increase.
- It is advisable not to ride in storms or any extreme weather.
- Avoid impact on the motor.
- Keep the bearings lubricated.
- Do not park your eBike in any lobby, walkway, evacuation stairway, or emergency entrance/exit.
- Do not charge or park your eBike inside any residential building. Keep away from combustibles when charging. Charging should not exceed 6 hours each time.
- Users should strictly adhere to traffic laws and regulations while cycling. If there are special local laws and regulations, users should comply with them accordingly.

Maintenance

- The front and rear wheels should be aligned to the center of the front fork and frame.
- Park away from direct sunlight and rain.
- Do not rinse the eBike. Wipe with a damp cloth to clean.
- Check the motor and brakes frequently. Do not oil the braking system.
- Regularly check all screws and keep them fastened.
- Recommended torque specs: handlebar screw 60-80 kgf.cm (or 52.08-69.44 lbf.in), steering stem screw 175-200 kgf.cm (or 151.90-173.60 lbf.in), saddle screw 175-250 kgf.cm (or 151.90-217.00 lbf.in), and wheel screw 320-450 kgf.cm (or 277.70-390.60 lbf.in).
- Regularly check the tension of the chain, which can be adjusted via the chain regulator.
- Frequently check the tires for scratches, cracks or excessive wear. The inner tube and valve should be perpendicular to the wheel hub. Punctured, damaged or excessively worn inner tube and tire must be replaced immediately. Please contact professional technicians.
- It is forbidden to modify key structural parts including the frame, front fork and steerer tube, and any electrical parts. If damaged, replace with identical parts from our factory. Otherwise, the warranty shall be void and the owner shall take sole responsibility for any consequence.

Disclaimer

- Our company reserves the right to modify and give final interpretation to the product model, specification, and other information contained in this manual.
- The functions of the specific model referred to in this manual apply to this specific model only.
- The product model, specification, and other information contained in this manual is subject to any modification or change without notice.
- Without the prior written permission of the company, the contents of the manual may not be copied, modified, reprinted, disseminated or published in any form.
- Please read this manual carefully before using the product, and operate in accordance with the manual. Otherwise, the company shall not be liable for any personal or property damage, including damage to the product, caused by misuse or abuse.

KUKIRIN V1 Pro

INSTRUKCJA OBSŁUGI

PL



www.kukirin.net

Części i komponenty

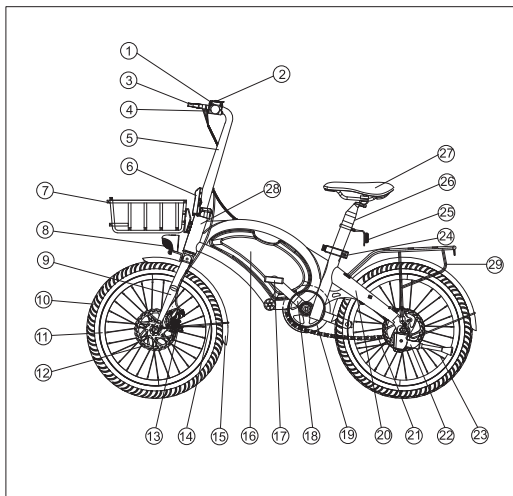

1. Akcelerator
2. Wyświetlacz
3. Dźwignia hamulca
4. Kierownica
5. Rura
6. kłama rurowa
7. Stelaż przedni
8. Reflektor
9. Front dla
10. Tire
11. Piasta koła
12. Frant Tarcza hamulcowa
13. Przedni zacisk hamulca tarczowego
14. Wspornik błotnika
15. Błotnik
16. Controller Box
17. Pedał
18. Korba
19. Koło łańcuchowe
20. Łańcuch
21. Rama
22. Kickstand
23. Spoke
24. Zacisk wspornika siodła
25. Światło tylne
26. Rura podsiodłowa
27. Siodło
28. Head Tube (z numerem ramy)
29. Tylony bagażnik

Uwaga: W miarę unowocześniania naszych eBike'ów, ten który posiadasz może się nieco różnić od przedstawionego powyżej, ale sposób jego użytkowania będzie taki sam sam.

W pakiecie

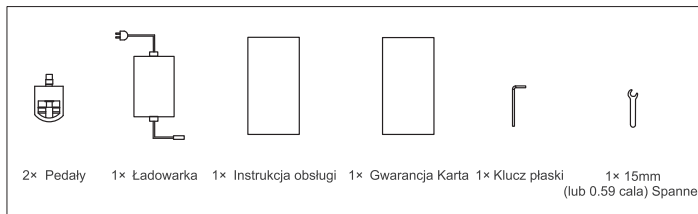

Szybki start
Rozłożyć kierownicę

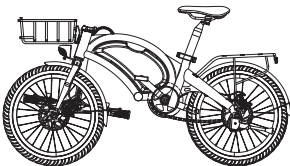

Montaż pedałów

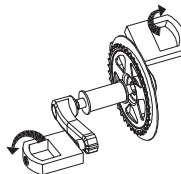

Wkręcić pedał nocny zgodnie z ruchem wskazówek zegara, a lewy przeciwnie do ruchu wskazówek zegara

Rozpoczęcie pracy

1. Montaż: 1) Otwórz pudełko, wyjąć swój eBike, i usunąć opakowanie. 2) Mount przednie koło do przedniego widelca, i dokręcić śruby, aby zablokować w miejscu. 3) Montaż i wyrównać kierownicę na pionie, i zablokować w miejscu. 4) Chodź eBike, aby zapewnić, że nie ma żadnych nienormalnych dźwięków z kół toczenia. Delikatnie pociągnij dźwignie hamulca na kilka razy, aby upewnić się, że zarówno przednie i tylne hamulce działają normalnie. 5) Wyreguluj rurę podsiodłową do pożądanej wysokości i zablokować szybkozamykacz. 6) Zainstaluj pedały i dokręć. (Proszę nosić kask podczas jazdy na rowerze eBike).
2. Ładowanie: Podłącz gniazdo DC oryginalnej ładowarki do gniazda ładowania w Twoim eBike, a wtyczkę AC do sieci elektrycznej. Po zakończeniu ładowania dioda ładowarki zmienia kolor z czerwonego na zielony. (Prosimy nie ładować roweru w pomieszczeniach zamkniętych. W przypadku ładowania na zewnątrz, proszę unikać deszczu i silnego, bezpośredniego słońca nad ładowarką).
3. Przełącznik zasilania: Zlokalizuj przełącznik na lewym uchwyście. Przelączyć do przodu, aby włączyć zasilanie, a wyświetlacz włączy się odpowiednio. Przelączyć przełącznik z powrotem, aby wyłączyć zasilanie.
4. Reflektor: Zlokalizuj przełącznik światła na wyświetlaczu przy lewej ręczce. Przy włączonym zasilaniu naciśnij i włącz reflektor.
5. Cruise control: Podczas jazdy, gdy osiągniesz pożądaną prędkość i utrzymasz ją, przytrzymaj shifter w tym samym położeniu przez pięć do ośmiu sekund, aby rozpocząć cruising. Podczas jazdy z tempomatem możesz puścić shifter. Aby zatrzymać tempomat, obróć shifter ponownie, aby przyspieszyć, lub pociągnij za dźwignie hamulcowe.
6. Tryb zmiany biegów (prędkość silnika): Naciśnij "M" na wyświetlaczu, aby zmienić prędkość silnika. Tryb 1/2/3 odpowiada maksymalnej prędkości silnika 25 km/h (lub 15,53 mph) | 35 km/h (lub 21,74 mph) | 45 km/h (27,96 mph)
7. Wyświetlacz: Wyświetlacz w prawej części kierownicy pokazuje poziom baterii, prędkość, tryb, przebieg.
8. Tryby jazdy:
 - a. Tryb sportowy: Zasilanie jest wyłączone i nie ma wyjścia silnika. Pedalowanie i ćwiczenie.
 - b. Tryb Throttle: Gdy zasilanie jest włączone, przekręć przepustnicę, aby przyspieszyć i rozpocząć jazdę bez pedalowania.
 - c. Tryb wspomagania pedalowania: Gdy zasilanie jest włączone i gdy pedałujesz, silnik również dostarcza mocy dla łatwiejszej i bardziej energooszczędnej jazdy.
9. Hamulce z odcięciem zasilania: Po pociągnięciu dźwigni hamulca sterownik odcina wyjście silnika. Włączając się również mechaniczne hamulce tarczowe. Dopóki dźwignie hamulca nie zostaną całkowicie zwolnione, tryb Pedal Assist lub Throttle pozostaje wyłączony.

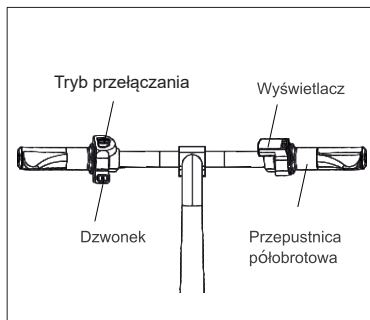
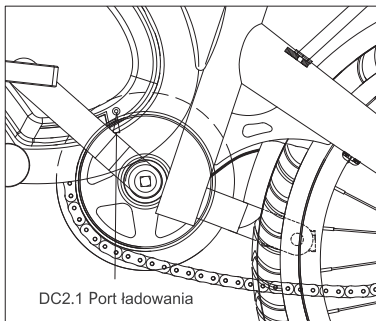

Montaż koła przedniego

I. Podstawowa zasada mechaniczna z piastą i nakrętkami kotwicowymi Przekręć nakrętki kotwicowe zgodnie z ruchem wskazówek zegara, aby zwiększyć mocowanie, i przeciwnie do ruchu wskazówek zegara, aby zmniejszyć.

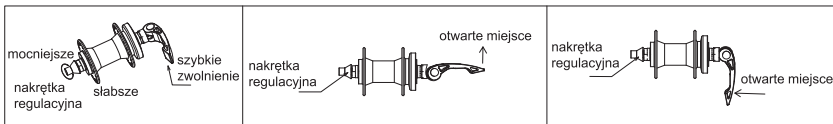

II. Jak zainstalować

1. Przekręć ręcznie nakrętki kotwic w kierunku przeciwnym do ruchu wskazówek zegara, aby poluzować je w celu uzyskania przestrzeni, a następnie włóż przednie koło do końca w otwory montażowe przedniego koła widelec.

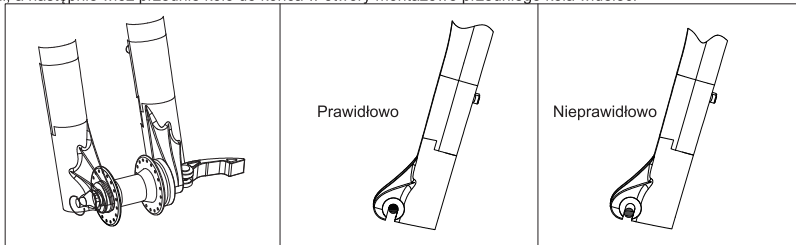

2. Ręcznie przekręć nakrętki kotwic zgodnie z ruchem wskazówek zegara, aby je zamocować. Upewnij się, że przednie koło znajduje się na samym środku przedniego widelca, a wirnik hamulca tarczowego jest równoległy do zacisku hamulca tarczowego w kierunku końca przedniego widelca z zachowaniem przestrzeni pomiędzy nimi. Zachowaj trochę miejsca po obu stronach, a następnie dokręć na miejsce za pomocą klucza, jak wskazano poniżej.

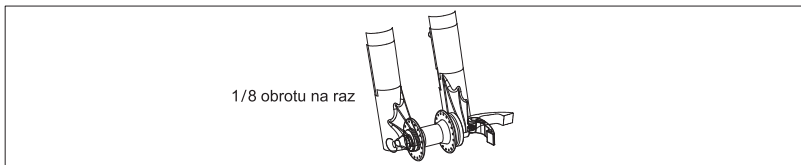

3. Zapiąć szybkozłączkę



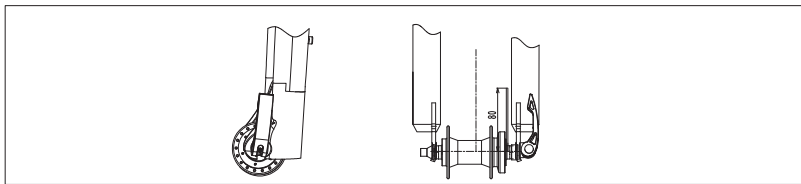

Trzymając nogę widelca, naciśnij szybkozamykacz aż do jego zamocowania. Słowo "CLOSE" nadrukowane na szybkozamykaczu powinno być skierowane na zewnątrz. Szybkozamykacz powinien znajdować się przed widelcem i upewnij się, że jest równoległy do widelca, jak na obrazku poniżej.





Wyświetl

Zobacz poniższy ekran licznika:







Item	Obraz	Opis
Aktualne przebieg		Przebieg pojedynczej jazdy będzie wyświetlany (zakres: 0.0-9999 km); Gdy liczba jest mniejsza niż 1000, zakres będzie: 0.0-999.9 km; Gdy liczba jest powyżej 1000, zakres będzie 1000-9999 km
Razem przebieg		Wyświetlony zostanie całkowity przebieg (zakres: 0.0-9999 km) Gdy liczba jest mniejsza niż 1000, zasięg będzie wynosił: 0.0-999.9 km Gdy liczba jest większa niż 1000, zasięg będzie wynosił 1000-9999 km
Aktualne prędkość		Aktualna prędkość
Aktualne bateria		Aktualny poziom naładowania baterii

Przyciski

Pozycja	Obraz	Opis
Przycisk funkcyjny		Tryb jazdy zmiennej i oszczędzanie energii
Regulacja Przycisk		ODO;TRIP; napięcie zasilania; raport o awarii i wyświetlacz regulacji

Gdy E-bike znajduje się w trybie rejsu, obrazy będą migać i informować **ECO** **MD** **High** o tym.
Gdy tryb jazdy ustanie, obrazy przestaną migać.

Bateria

Bateria procent	> 70%	50%~70%	30%~50%	< 30%
Wyświetl				

Gdy poziom baterii spadnie poniżej 30%, na ekranie pojawi się waring.

Kod niepowodzenia

Kod awarii będzie migał i wyświetlał się w następujący sposób:

"EE-1" Display failed in receiving report.

"EE-2" Wyświetlanie nie powiodło się przy wysyłaniu raportu

"EE-3" Kontroler ma problem

"EE-4" Silnik ma problem

"EE-5" Usterka silnika - problem z fazą

"EE-6" Throttle ma problem

"EE-7" Dźwignia hamulca ma problem

"EE-8" Czujnik wspomagania pedałowania ma problem

"EE-9" Silnik ma niskie napięcie

Specyfikacja

Buduj	Model	V1-Pro
	Materiał korpusu	Rama ze stopu aluminium
	Rozmiar rozszerzony	1450*570*1130 (lub 57.08*22.44*44.49 cali)
	Wielkość opakowania	Inner size: 1220*250*630 (or 44.09*9.84*24.80 inches) Rozmiar zewnętrzny: 1235*260*650 (lub 48.62*10.23*25.59 cali)
	Rozstaw osi	915 mm (36.02 cala)
	Prześwit pedału	160 mm (lub 6.3 cala)
	Piasta koła	20 cali
	Kolor nadwozia	Czarny

Wydajność	Załaduj	120 kg (lub 264.55 lbs.)
	Średnia prędkość	35 km/h(lub 21.74 mph)
	Maksymalna prędkość konstrukcyjna	45 km/h(lub 27.96 mph)
	Pobór mocy na sto kilometrów	1.08 kWh
	Zasięg w trybie dławienia	26km±3(lub 57.32±6.61 mi)
	Zasięg w trybie wspomagania pedalowania	39km±3(lub 85.98±6.61 mi)
	Zdolność pokonywania wzniesień	15 stopni
	Temperatura pracy	-10~45 stopni Celsjusza(lub 14-113 stopni Fahrenheita)
Stopień ochrony IP	IP54	
Rdzeń	Typ baterii	18650 litowo-jonowy
	Pojemność akumulatora	7.5Ah
	Napięcie znamionowe akumulatora	48V
	Napięcie ładowania	DC54.6V
	Napięcie wejściowe ładowarki	AC100~220V
	Czas ładowania	4-5 godzin
	Moc znamionowa silnika	350W
	Prędkość znamionowa silnika	450 r/min
	Napięcie znamionowe silnika	48V
Regulator pod wartością napięcia	41±0.5V	
Regulator nad wartością bieżącą	15±1A	
Cechy	Reflektor	Tak
	Bagażnik tylny	Tak
	Rejs	Tak
	Czujnik prędkości	Tak
	Regulowana wysokość siedziska	Tak
	Hamowanie	Hamulce tarczowe przednie i tylne
	Naklejki na zamówienie	Opcjonalnie

Uwaga: Prędkość maksymalna może się różnić w zależności od poziomu naładowania baterii, obciążenia, ciśnienia w oponach, terenu, stanu nasmarowania łańcucha i łożysk, itp. Zakresy zostały określone na podstawie testów w temperaturze otoczenia 25°C (lub 77°F), przy prędkości 15 do 20 km/h (lub 9.32 do 12.43 mph), na gładkim i twardym podłożu, z obciążeniem 75 kg (lub 165.35 lbs.) i w nieprzerwanym okresie od pełnego do zerowego poziomu baterii. Zakresy mogą się różnić w zależności od sposobu jazdy, temperatury otoczenia, obciążenia, ciśnienia w oponach, terenu itp.

Schemat obwodu

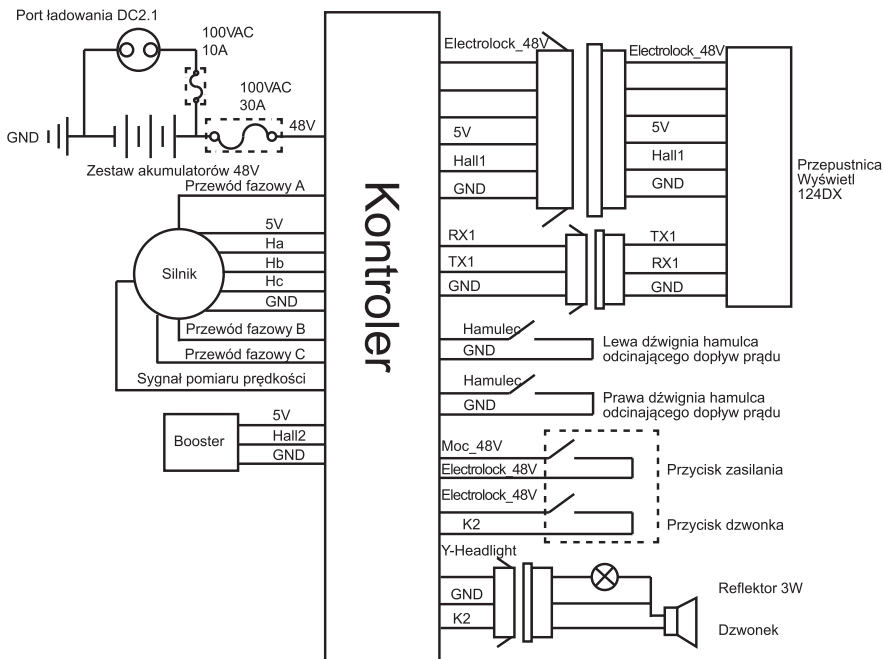

Uwaga

Bateria i ładowanie

- Nie należy podłączać plusa do minusa, ani odwrotnie. Nie należy uszkadzać, demontować, ani zwierać baterii. Należy unikać wody, innych płynów lub innych ciał obcych wewnątrz baterii, aby zapobiec zwarceniu.
- Podczas ładowania akumulatora należy przestrzegać instrukcji zawartych w niniejszym podręczniku, w przeciwnym razie właściciel ponosi wyłączną odpowiedzialność za wszelkie uszkodzenia akumulatora konsekwencje.
- Ładowanie baterii tylko w temperaturze pomiędzy 0°C (lub 32°F) i 45°C (lub 113°F), i rozładowanie w temperaturze pomiędzy -20°C (lub -4°F) i 60°C (lub 140°F). Prąd ładowania nie powinien przekraczać 2A. Ładowanie tylko w dobrze wentylowanym miejscu, z dala od słońca i ciepła.
- Do ładowania akumulatora należy używać oryginalnej ładowarki z opakowania. Podłącz ładowarkę i akumulator przed podłączeniem ładowarki do sieci. Nie należy ładować akumulatora każdorazowo przez ponad 6 godzin.
- Podczas ładowania, jeśli wskaźnik ładowania wygląda nienormalnie, wydziela się zapach lub ładowarka się przegrzewa, należy natychmiast przerwać ładowanie. Należy oddać ładowarkę do serwisu lub wymienić.
- Aby przerwać ładowanie, należy odłączyć wtyczkę od sieci przed odłączeniem ładowarki i akumulatora.
- Gdy wskaźnik ładowania zmienia kolor na zielony, przerwij ładowanie.
- Nie należy pozostawiać ładowarki podłączonej do jakiegokolwiek źródła zasilania AC, gdy nie jest ładowana.
- Kiedy nie jest używana, przechowuj baterię w suchym (wilgotność względna na poziomie 65±20%) i chłodnym (temperatura na poziomie 10-35°C, lub 50-95°F) miejscu. Trzymaj z dala od ognia, ciepła i wysokiej temperatury. Nie należy umieszczać baterii w kwasie lub cieczy alkalicznej. Upewnij się, że ładujesz baterię przez dwa godzin w każdym miesiącu.
- Przed użyciem ładowarki do ładowania innego akumulatora należy zwrócić uwagę na typ akumulatora i napięcie, do którego ładowarka może mieć zastosowanie.
- Zaleca się, aby nie przewozić ładowarki razem z rowerem elektronicznym. Jeśli musisz, umieść ładowarkę w skrzynce na narzędzia po obróbcie amortyzacyjnej.
- Nie należy samodzielnie rozkładać ładowarki ani wymieniać części i podzespołów w ładowarce.
- Zużyta bateria jest sklasyfikowana jako niebezpieczna. Nie należy samodzielnie demontować zużytej baterii. Należy ją odpowiednio zebrać i poddać recyklingowi.
- Dostarczona bateria litowa może być ładowana przez minimum 800 razy, przy czym typowa żywotność przekracza 1000 razy przy regularnym użytkowaniu. Podczas ładowania baterii litowej w pomieszczeniach zamkniętych może wystąpić potencjalne ryzyko niebezpieczeństwa. Dlatego zaleca się przeprowadzenie procesu ładowania na zewnątrz.

Jazda na eBike'u

- Nie używaj eBike'a przed dokładnym przeczytaniem niniejszej instrukcji i dokładnym poznaniem swojego eBike'a.
- **Ten eBike jest przeznaczony dla rowerzystów w wieku 16-45 lat. Osoby w wieku poniżej 16 lat mają surowy zakaz jazdy na tym eBike'u.**
- **Prosimy o założenie kasku.**
- Nie pożyczaj swojego eBike'a osobom, które nie wiedzą, jak go używać, aby uniknąć szkód.
- Podczas regulacji rury sterowej i rury podsiodłowej nie należy odslaniać minimalnych znaczników włożenia.
- Przed jazdą należy sprawdzić ciśnienie w oponach. Zaleca się utrzymywać je na poziomie 35-45 PSI.
- Przed jazdą upewnij się, że zasilanie, światła, uchwyty, hamulce, koła, obłaski i inne elementy są w dobrym stanie.
- Przed przewożeniem osób lub przedmiotów na rowerze elektronicznym należy zapoznać się z lokalnymi przepisami i przestrzegać ich.
- Nie należy przekraczać nośności 120 kg (lub 264,60 lbs.).
- Nosić kask i przestrzegać zasad ruchu drogowego.
- Przestrzegaj lokalnych zasad ruchu drogowego, aby trzymać się prawej lub lewej strony.
- Nie należy jeździć po pasach dla zmotoryzowanych ani w tłumie pieszych.

Uwaga

- Zaleca się nie przekraczać prędkości 15 km/h (lub 9,32 mph) podczas jazdy po niezmotoryzowanych pasach ruchu, drogachjazdowych lub utwardzonych.
- W czasie deszczu lub śniegu należy zwolnić, ponieważ wydłuża się droga hamowania.
- Wskazane jest, aby nie jeździć w czasie burzy lub jakiegokolwiek ekstremalnej pogody.
- Unikać uderzeń w silnik.
- Utrzymywać łożyska w stanie nasmarowanym.
- Nie parkuj swojego eBike'a w żadnym holu, przejściu, schodach ewakuacyjnych ani przy wejściu/wyjściu awaryjnym.
- Nie należy ładować ani parkować roweru eBike wewnątrz budynków mieszkalnych. Podczas ładowania trzymaj się z dala od materiałów łatwopalnych. Ładowanie nie powinno
- przekraczać każdorazowo 6 godzin.
- Użytkownicy powinni ściśle przestrzegać praw i przepisów ruchu drogowego podczas jazdy rowerem. Jeśli istnieją specjalne lokalne prawa i przepisy, użytkownicy powinni się do nich odpowiednio stosować.

Konserwacja

- Przednie i tylne koła powinny być wyrównane do środka przedniego widelca i ramy.
- Zaparkować z dala od bezpośredniego nasłonecznienia i deszczu.
- Nie należy pukać rowerowi eBike. Przetrzyj wilgotną szmatką, aby wyczyścić.
- Często sprawdzać silnik i hamulce. Nie należy oliwić układu hamulcowego.
- Regularnie sprawdzać wszystkie śruby i utrzymywać je w stanie zamocowanym.
- Zalecany moment obrotowy: śruba kierownicy 60-80 kgf.cm (lub 52.08-69.44 lbsfin), śruba wspornika kierownicy 175-200 kgf.cm (lub 151.90-173.60 lbsfin), śruba siodełka 175-250 kgf.cm (lub 151.90-217.00 lbsf.in), oraz śruba koła 320-450 kgf.cm (lub 277.70-390.60 lbsf.in).
- Regularnie sprawdzać napięcie łańcucha, które można regulować za pomocą regulatora łańcucha.
- Często sprawdzaj opony pod kątem zarysowań, pęknięć lub nadmiernego zużycia. Dętka i wentyl powinny być prostopadłe do piasty koła.Przebita,uszkodzona lub nadmiernie wom dętka i opona muszą być natychmiast wymienione. Prosimy o kontakt z profesjonalistą
- techników.
- Zabrania się modyfikowania kluczowych części konstrukcyjnych, w tym ramy, przedniego widelca i rury sterowej oraz wszelkich części elektrycznych. W przypadku uszkodzenia należy wymienić identyczne części z naszej fabryki. W przeciwnym razie gwarancja zostaje unieważniona, a właściciel ponosi wyłączną odpowiedzialność za wszelkie konsekwencje.

Oświadczenie

- Nasza firma zastrzega sobie prawo do zmiany i ostatecznej interpretacji modelu produktu, specyfikacji i innych informacji.
- zawarte w niniejszej instrukcji.
- Funkcje modelu specific, o których mowa w niniejszej instrukcji, dotyczą tylko tego konkretnego modelu .
- Model produktu, specyfikacja i inne informacje zawarte w tym podręczniku mogą ulec dowolnej modyfikacji lub zmianie bez konieczności uzyskania zezwolenia.
- zawiadomienie.
- Bez uprzedniej pisemnej zgody firmy, zawartość podręcznika nie może być kopiowana, modyfikowana, przedrukowywana, rozpowszechniana lub publikowana w jakiegokolwiek formie.
- Przed użyciem produktu należy dokładnie przeczytać niniejszą instrukcję i obsługiwać go zgodnie z nią. W przeciwnym razie firma nie ponosi odpowiedzialności za jakiegokolwiek szkody osobowe lub majątkowe, w tym uszkodzenia produktu, spowodowane niewłaściwym użyciem lub nadużyciem.

KUKirin V1 Pro

MANUALE OPERATIVO

IT



www.kukirin.net

Parti e componenti

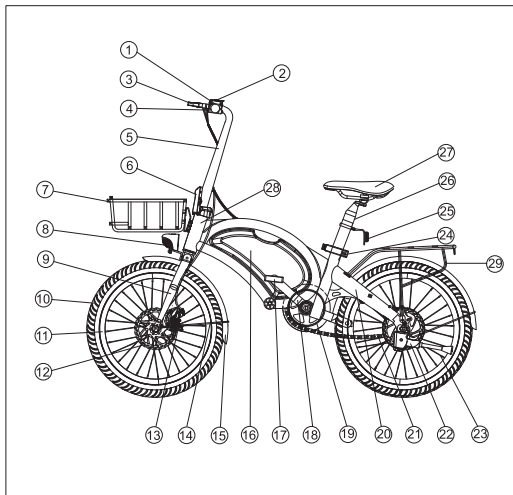

1. Acceleratore
2. Visualizza
3. Leva del freno
4. Manubrio
5. Tubo
6. Fibbia a tubo
7. Cestello anteriore
8. Faro
9. Front per
10. Tire
11. Mozzo ruota
12. Frant Rotore del freno a disco
13. Pinza freno a disco anteriore
14. Supporto parafango
15. Parafango
16. Controller Box
17. Pedale
18. Manovella
19. Catena Ruota
20. Catena
21. Telaio
22. Cavalletto
23. Spoke
24. Morsetto del reggisella
25. Luce posteriore
26. Tubo sella
27. Sella
28. Tubo sterzo (con numero di telaio)
29. Portapacchi posteriore

Nota: con l'aggiornamento delle nostre eBike, quella che possedete potrebbe essere leggermente diversa da quella mostrata qui sopra, ma il modo in cui la userete sarà lo stesso stesso.

Nel pacchetto

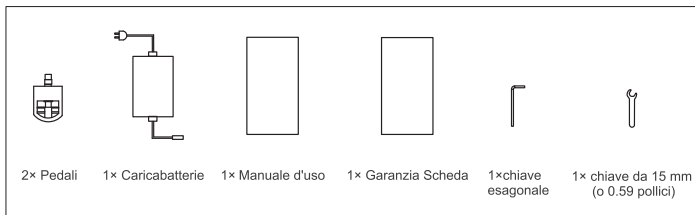

Avvio rapido
Aprire il manubrio

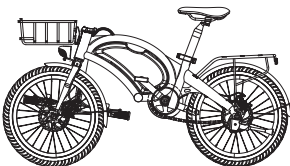

Installazione dei pedali

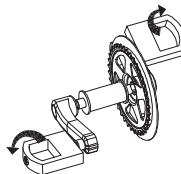

Avvitare il pedale notturno in senso orario,
e la sinistra in senso antiorario

Come iniziare

1. Montaggio: 1) Aprire la scatola, estrarre l'eBike e rimuovere l'imballaggio. 2) Montare la ruota anteriore sulla forcella anteriore e serrare le viti per bloccarla in posizione. 3) Montare e allineare il manubrio sul riser e bloccarlo in posizione. 4) Camminare con l'eBike per assicurarsi che non vi siano rumori anomali provenienti dalle ruote in movimento. Tirare delicatamente le leve dei freni per un paio di volte per assicurarsi che i freni anteriori e posteriori funzionino normalmente. 5) Regolare il tubo sella all'altezza desiderata e bloccare lo sgancio rapido. 6) Installare i pedali e serrarli. (Indossare il casco durante la guida dell'eBike).

2. Ricarica: Collegare la presa DC del caricatore originale all'alloggiamento di ricarica dell'eBike e la spina AC alla rete elettrica. La spia del caricabatterie diventa da rossa a verde quando la ricarica è completa (non caricare l'eBike in ambienti chiusi. Per la ricarica all'aperto, evitare la pioggia e il sole forte e diretto sul caricatore).

3. Interruttore di alimentazione: Individuare l'interruttore sull'impugnatura sinistra. Spostarlo in avanti per accendere l'apparecchio e il display si accenderà di conseguenza. Riportare l'interruttore indietro per spegnerlo.

4. Faro: Individuare l'interruttore dei fari sul display dell'impugnatura sinistra. Quando l'alimentazione è attiva, premere e accendere e spegnere il faro.

5. Controllo della velocità di crociera: Durante la guida, quando si raggiunge la velocità desiderata e la si mantiene, mantenere il cambio nella stessa posizione per cinque-otto secondi per avviare la crociera. Durante la crociera, è possibile rilasciare il cambio. Per interrompere la velocità di crociera, ruotare di nuovo il cambio per accelerare o tirare la leva del freno a mano.
leve dei freni.

6. Modalità di spostamento (velocità del motore): Premere "M" sul display per cambiare la velocità del motore. Le modalità 1/2/3 corrispondono alla velocità massima del motore di 25 km/h (15.53 mph), 35 km/h (21.74 mph) e 45 km/h (27.96 mph).

7. Display: il display a destra del manubrio mostra il livello della batteria, la velocità, la modalità e il chilometraggio.

8. Modalità di equitazione:

a. Modalità Sport: L'alimentazione è disattivata e non vi è alcuna uscita del motore. Pedalata ed esercizio.

b. Modalità Throttle: Quando l'alimentazione è attiva, girare l'acceleratore per accelerare e iniziare la corsa senza pedalare.

c. Modalità di assistenza alla pedalata: Quando l'alimentazione è attiva e si pedala, anche il motore fornisce l'energia necessaria per una pedalata più facile e più efficiente dal punto di vista energetico.

9. Freni a strappo: Quando si tirano le leve dei freni, il controller interrompe l'uscita del motore e si innestano anche i freni a disco meccanici. Finché le leve dei freni non vengono rilasciate completamente, la modalità Pedal Assist o la modalità Throttle rimangono disabilitate.

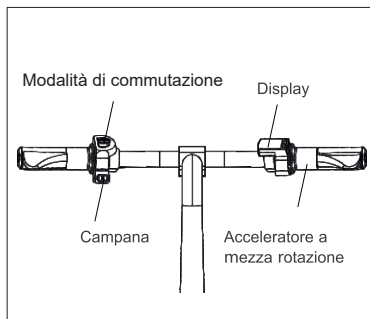
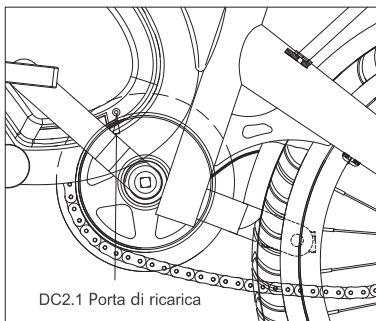

Installazione della ruota anteriore

I. Principio meccanico di base con il mozzo e i dadi di ancoraggio Ruotare i dadi di ancoraggio in senso orario per aumentare il serraggio e in senso antiorario per diminuirlo.

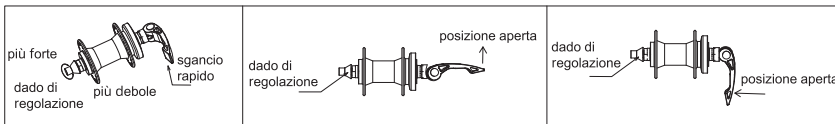

II. Come installare

1. Ruotare manualmente i dadi di ancoraggio in senso antiorario per allentare lo spazio e inserire la ruota anteriore fino in fondo nei forcellini della ruota anteriore forcella.

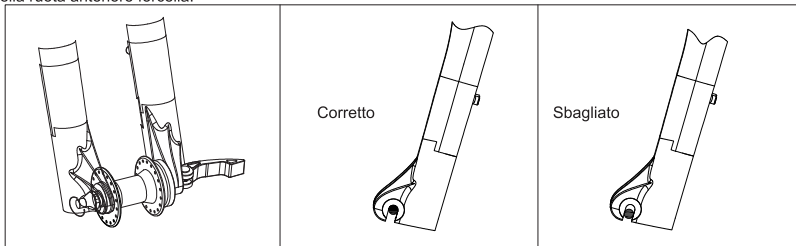

2. Ruotare manualmente i dadi di ancoraggio in senso orario per fissarli. Assicurarsi che la ruota anteriore si trovi al centro della forcella e che il rotore del freno a disco sia parallelo alla pinza del freno a disco verso l'estremità della forcella anteriore con uno spazio intermedio. Mantenere un po' di spazio su entrambi i lati e serrare in posizione con una chiave come indicato di seguito.

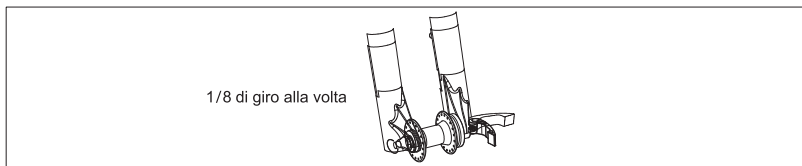

3. Fissare lo sgancio rapido



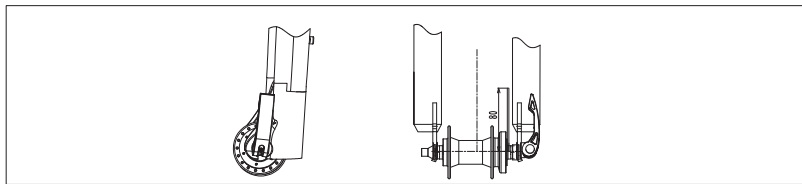

Tenendo il piedino della forcella, premere lo sgancio rapido fino a fissarlo. La parola "CLOSE" stampata sullo sgancio rapido deve essere rivolta verso l'esterno. Lo sgancio rapido deve essere posizionato davanti alla forcella e deve essere parallelo alla forcella come nell'immagine qui sotto.





Display

Vedere la schermata
del contatore sottostante:







Item	Immagine	Descrizione
Attuale chilometraggio		Quando il numero è inferiore a 1000, l'intervallo sarà: 0.0-999.9 km; quando il numero è superiore a 1000, l'intervallo sarà 1000-9999 km.
Totale chilometraggio		Viene visualizzato il chilometraggio totale (intervallo: 0.0-9999 km). Quando il numero è inferiore a 1000, l'intervallo sarà:0.0-999.9 km Quando il numero è superiore a 1000, l'intervallo sarà 1000-9999 km
Attuale velocità		Velocità attuale
Attuale batteria		Livello attuale della batteria

Pulsanti

Articolo	Immagine	Descrizione
Pulsante funzionale		Cambio di modalità di guida e risparmio energetico
Regolazione Pulsante		ODO;TRIP; tensione di alimentazione; segnalazione di guasti e visualizzazione della regolazione

Quando la E-bike è in modalità di crociera, le immagini **ECO** **MD** **HIGH** lampeggiano e forniscono una notifica.
Quando la modalità di crociera si ferma, le immagini smettono di lampeggiare.

Batteria

Batteria percentuale	> 70%	50%~70%	30%~50%	< 30%
Display				

Quando il livello della batteria scende sotto il 30%, sullo schermo viene visualizzato un segnale di allarme.

Codice di guasto

Il codice di guasto lampeggia e viene visualizzato come segue:

"EE-1" Il display non è riuscito a ricevere il rapporto.

"EE-2" L'invio del rapporto non è riuscito Il controller

"EE-3" ha un problema

"EE-4" Il motore ha un problema

"EE-5" Guasto motore - problema di fase

"EE-6" Il problema è che il carrello ha un problema

"EE-7" La leva del freno ha un problema

"EE-8" Il sensore di assistenza alla pedalata ha un problema

"EE-9" Il motore ha una bassa tensione

Specifiche

Costruire	Modello	V1-Pro
	Materiale del corpo	Telaio in lega di alluminio
	Dimensione espansa	1450*570*1130 (o 57.08*22.44*44.49 pollici)
	Dimensioni dell' imballaggio	Dimensione interna: 1220*250*630 (o 44.09*9.84*24.80 pollici) Dimensione esterna: 1235*260*650 (o 48.62*10.23*25.59 pollici)
	Passo	915 mm (36.02 pollici)
	Altezza da terra dei pedali	160 mm (o 6.3 pollici)
	Mozzo ruota	20 pollici
	Colore della carrozzeria	Nero

Prestazioni	Carico	120 kg (o 264.55 libbre)
	Velocità media	35 km/h (o 21.74 mph)
	Velocità massima di progetto	45 km/h (o 27.96 mph)
	Consumo di energia per cento chilometri	1.08 kWh
	Gamma in modalità acceleratore	26km±3(o 57.32±6.61 mi)
	Autonomia in modalità di assistenza alla pedalata	39km±3(o 85.98±6.61 mi)
	Capacità di salita	15 gradi
	Temperatura di esercizio	-10~45 gradi Celsius (o 14-113 gradi Fahrenheit)
	Grado di protezione IP	IP54
Nucleo	Tipo di batteria	18650 agli ioni di litio
	Capacità della batteria	7.5Ah
	Tensione nominale della batteria	48V
	Tensione di carica	DC54.6V
	Tensione di ingresso del caricabatterie	AC100~220V
	Tempo di ricarica	4-5 ore
	Potenza nominale del motore	350W
	Velocità nominale del motore	450 giri/min
	Tensione nominale del motore	48V
	Valore di sottotensione del regolatore	41±0.5V
	Controllore oltre il valore attuale	15±1A
Caratteristiche	Faro	Si
	Portapacchi posteriore	Si
	Crociera	Si
	Sensore di velocità	Si
	Altezza del sedile regolabile	Si
	Frenata	Freni a disco anteriori e posteriori
	Adesivi personalizzati	Opzionale

Nota: la velocità massima può variare a seconda del livello della batteria, del carico, della pressione degli pneumatici, del terreno, dello stato di lubrificazione della catena e dei cuscinetti, ecc. Gli intervalli sono determinati sulla base di test condotti a una temperatura ambiente di 25°C (o 77°F), a una velocità compresa tra 15 e 20 km/h (o tra 9.32 e 12.43 mph), su un terreno liscio e solido, con un carico di 75 kg (o 165.35 libbre) e in un periodo ininterrotto dal livello di carica della batteria a zero. Gli intervalli possono variare a seconda del comportamento di guida, della temperatura ambiente, del carico, della pressione degli pneumatici, del terreno, ecc.

Schema del circuito

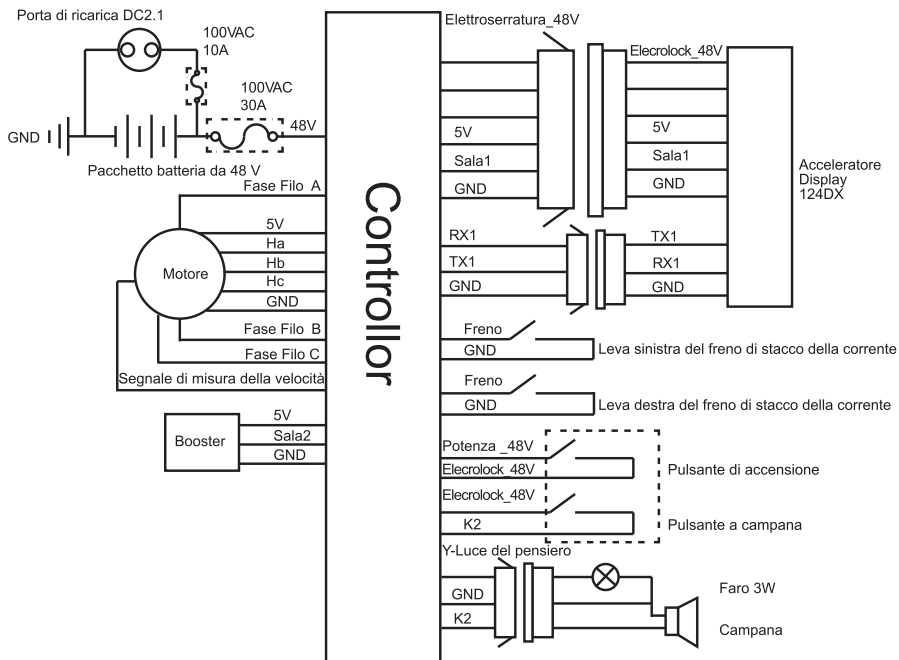

Attenzione

Batteria e ricarica

- Non danneggiare, smontare o cortocircuitare la batteria. Evitare l'ingresso di acqua, altri liquidi o altri corpi estranei all'interno della batteria per evitare cortocircuiti.
- Le istruzioni contenute in questo manuale devono essere seguite quando si carica la batteria; in caso contrario, il proprietario si assumerà l'esclusiva responsabilità di eventuali danni alla batteria conseguenze.
- Caricare la batteria solo a una temperatura compresa tra 0°C (o 32°F) e 45°C (o 113°F) e scaricarla a una temperatura compresa tra 20°C (o 4°F) e 60°C (o 140°F). La corrente di carica non deve superare i 2A. Caricare solo in un'area ben ventilata, al riparo dal sole e calore.
- Per caricare la batteria, utilizzare il caricabatterie originale contenuto nella confezione. Collegare il caricatore e la batteria prima di collegare il caricatore alla rete elettrica. Non caricare la batteria per più di 6 ore ogni volta.
- Durante la carica, se l'indicatore di carica appare anormale, si sprigiona un odore o il caricabatterie si surriscalda, interrompere immediatamente la carica. Sottoporre a manutenzione o sostituire il caricabatterie.
- Per interrompere la carica, staccare la spina dalla rete elettrica prima di scollegare il caricabatterie e la batteria.
- Quando l'indicatore di carica diventa verde, interrompere la carica.
- Non lasciare il caricabatterie collegato a una fonte di alimentazione CA quando non è in carica.
- Quando non viene utilizzata, conservare la batteria in un luogo asciutto (umidità relativa del 65±20%) e fresco (temperatura di 10-35°C, o 50-95°F). Non immergere la batteria in liquidi acidi o alcalini. Assicurarsi di caricare la batteria per due ore ogni mese.
- Prima di utilizzare il caricabatterie per caricare una batteria diversa, è necessario prendere nota del tipo di batteria e della tensione a cui il caricabatterie può essere applicato.
- Si consiglia di non trasportare il caricabatterie con l'eBike. In caso di necessità, riporre la stazione di ricarica in una cassetta degli attrezzi con trattamento antiurto.
- Non smontare la stazione di ricarica e non sostituire da soli le parti e i componenti della stazione di ricarica.
- La batteria di scarto è classificata come pericolosa. Non smontare la batteria di scarto da soli. La batteria deve essere raccolta e riciclata correttamente.
- La batteria al litio in dotazione può essere ricaricata per un minimo di 800 volte, con una durata tipica che supera le 1000 volte con un uso regolare. La ricarica della batteria al litio in ambienti chiusi può comportare un potenziale rischio di pericolo. Pertanto, si consiglia vivamente di eseguire il processo di ricarica all'aperto.

In sella all'eBike

- Non utilizzare l'eBike prima di aver letto attentamente il presente manuale e di aver conosciuto a fondo l'eBike.
- **Questa eBike è progettata per ciclisti di età compresa tra i 16 e i 45 anni.**
- **Indossare il casco.**
- Non prestare l'eBike a persone che non sanno come usarla, per evitare danni.
- Durante la regolazione del tubo di sterzo e del tubo sella, non esporre i segni di inserimento minimo.
- Prima di partire, controllare la pressione degli pneumatici. Si consiglia di mantenere una pressione di 35-45 PSI.
- Prima di salire in sella, assicurarsi che l'alimentazione, le luci, le maniglie, i freni, le ruote, i catarifrangenti e altro siano in buone condizioni.
- Prima di trasportare persone o oggetti sull'eBike, informarsi sulle leggi e le normative locali e rispettarle.
- Non superare la capacità di carico di 120 kg (o 264.60 libbre).
- Indossare il casco e rispettare le regole del traffico.
- Rispettare le regole del traffico locale per mantenere la destra o la sinistra.
- Non percorrere nessuna corsia motorizzata o in mezzo alla folla dei pedoni.

Attenzione

- Si consiglia di non superare i 15 km/h (o 9.32 mph) quando si percorre una corsia non motorizzata, una discesa o una strada asfaltata.
- Rallentare in caso di pioggia o neve, poiché lo spazio di frenata necessario aumenta.
- È consigliabile non guidare in caso di tempesta o di condizioni meteorologiche estreme.
- Evitare di urtare il motore.
- Mantenere i cuscinetti lubrificati.
- Non parcheggiare l'eBike in nessun atrio, passaggio, scala di evacuazione o ingresso/uscita di emergenza.
- Non caricare o parcheggiare l'eBike all'interno di edifici residenziali. Durante la ricarica, tenere lontano da materiali infiammabili. La ricarica non deve
- superare ogni volta le 6 ore.
- Durante l'uso della bicicletta, gli utenti devono attenersi rigorosamente alle leggi e alle norme sul traffico. Se esistono leggi e regolamenti locali speciali, gli utenti devono rispettarli di conseguenza.

Manutenzione

- Le ruote anteriori e posteriori devono essere allineate al centro della forcella anteriore e del telaio.
- Parcheggiare lontano dalla luce diretta del sole e dalla pioggia.
- Non sciacquare l'eBike. Pulire con un panno umido.
- Controllare frequentemente il motore e i freni. Non oliate l'impianto frenante.
- Controllare regolarmente tutte le viti e mantenerle fissate.
- Specifiche di coppia consigliate: vite del manubrio 60-80 kgf.cm (o 52.08-69.44 lbf.in), vite dello stelo di sterzo 175-200 kgf.cm (o 151.90-173.60 lbf.in), vite della sella 175-250 kgf.cm (o 151.90-217.00 lbf.in) e vite della ruota 320-450 kgf.cm (o 277.70-390.60 lbf.in).
- Controllare regolarmente la tensione della catena, che può essere regolata tramite il regolatore della catena.
- Controllare frequentemente che i pneumatici non presentino graffi, crepe o usura eccessiva. La camera d'aria e la valvola devono essere perpendicolari al mozzo della ruota. La camera d'aria e il pneumatico forati, danneggiati o eccessivamente usurati devono essere sostituiti immediatamente. Contattare un professionista tecnico.
- È vietato modificare le parti strutturali fondamentali, tra cui il telaio, la forcella anteriore e il tubo di sterzo, e qualsiasi parte elettrica. In caso di danni, sostituirli con parti identiche provenienti dalla nostra fabbrica. In caso contrario, la garanzia sarà annullata e il proprietario si assumerà la responsabilità esclusiva di qualsiasi conseguenza.

Dichiarazione di non responsabilità

- La nostra azienda si riserva il diritto di modificare e interpretare in modo definitivo il modello, le specifiche e le altre informazioni del prodotto.
- contenute nel presente manuale.
- Le funzioni del modello specifico a cui si fa riferimento in questo manuale si applicano solo a questo modello specifico.
- Il modello del prodotto, le specifiche e le altre informazioni contenute nel presente manuale sono soggette a modifiche o cambiamenti senza preavviso avviso.
- Senza la preventiva autorizzazione scritta dell'azienda, il contenuto del manuale non può essere copiato, modificato, ristampato, diffuso o pubblicato in qualsiasi forma.
- Prima di utilizzare il prodotto, leggere attentamente il presente manuale e utilizzarlo in modo conforme. In caso contrario, l'azienda non sarà responsabile di eventuali danni a persone o cose, compresi i danni al prodotto, causati da uso improprio o abuso.

KUKirin V1 Pro

MANUAL DE INSTRUCCIONES

ES



www.kukirin.net

Piezas y componentes

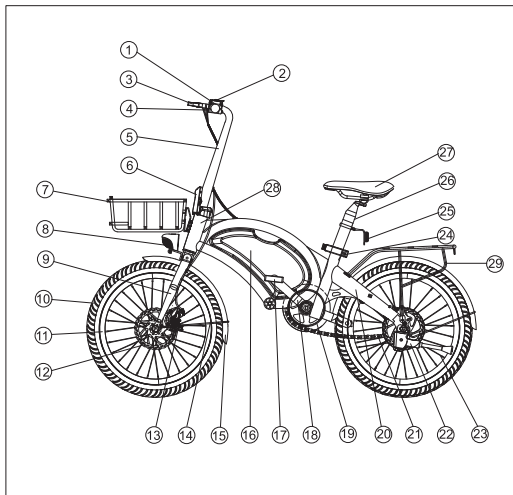

1. Acelerador
2. Mostrar
3. Palanca de freno
4. Manillar
5. Tubo
6. Hebilla de tubo
7. Estante frontal
8. Faro delantero
9. Frente para
10. Neumáticos
11. Cubo de rueda
12. Frant Rotor de freno de disco
13. Pinza de freno de disco delantero
14. Soporte guardabarros
15. Guardabarros
16. Controlador Caja
17. Pedal
18. Manivela Rueda
19. Chain
20. Cadena
21. Marco
22. Soporte
23. Spoke
24. Abrazadera de la tija del sillín
25. Luz trasera
26. Tubo de asiento
27. Silla de montar
28. Tubo de dirección (con número de cuadro)
29. Cremallera trasera

Nota: A medida que actualizamos nuestras eBikes, la que usted posee puede ser ligeramente diferente de la que se muestra arriba, pero la forma de utilizarla será la misma igual.

En el paquete

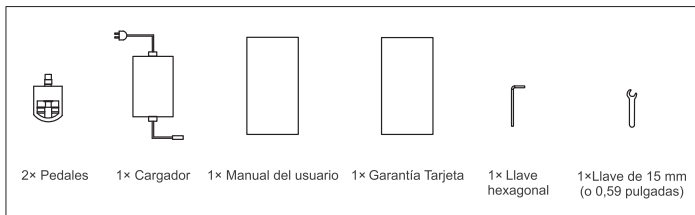

Inicio rápido
Desplegar el manillar

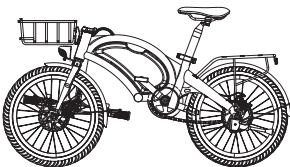

Instalación de los pedales

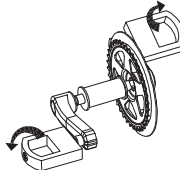

Enrosque el pedal nocturno en el sentido de las agujas del reloj, y la izquierda en sentido contrario a las agujas del reloj

Primeros pasos

1. Montaje: 1) Abra la caja, saque su eBike y retire el embalaje. 2) Monte la rueda delantera en la horquilla delantera y apriete los tornillos para fijarla en su sitio. 3) Monte y alinee el manillar sobre el elevador y fíjelo en su sitio. 4) Camine con la eBike para asegurarse de que no se produce ningún sonido anormal al girar las ruedas. Tire suavemente de las palancas de freno un par de veces para asegurarse de que tanto los frenos delanteros como los traseros funcionan con normalidad. 5) Ajuste el tubo del asiento a la altura deseada y bloquee el cierre rápido. 6) Instale los pedales y apriételos. (Por favor, lleve casco cuando monte en la eBike).
2. Carga: Conecte la clavija de CC del cargador original a la ranura de carga de su eBike, y el enchufe de CA a la red eléctrica. La luz del cargador cambia de rojo a verde cuando la carga se ha completado (no cargue su eBike en interiores. Para la carga en exteriores, evite la lluvia y el sol directo fuerte sobre el cargador).
3. Interruptor de encendido: Localice el interruptor en la empuñadura izquierda. Gírelo hacia delante para encenderlo y la pantalla se encenderá en consecuencia. Gire el interruptor hacia atrás para apagar.
4. Faro delantero: Localice el interruptor de la luz en la pantalla de la empuñadura izquierda. Cuando esté encendido, pulse y encienda y apague el faro.
5. Control de crucero: Al conducir, cuando alcance la velocidad deseada y la mantenga, mantenga la palanca de cambios en la misma posición durante cinco a ocho segundos para iniciar la velocidad de crucero. Durante la marcha de crucero, puede soltar la palanca de cambios. Para detener la velocidad de crucero, gire de nuevo la palanca de cambios para acelerar o tire de la palanca de cambios. palancas de freno.
6. Modo de cambio (velocidad del motor): Pulse "M" en la pantalla para cambiar la velocidad del motor. El modo 1/2/3 corresponde a la velocidad máxima del motor de 25 km/h (15.53 mph) y 35 km/h (21.74 mph) y 45 km/h (27.96 mph).
7. Pantalla: La pantalla situada a la derecha del manillar muestra el nivel de batería, la velocidad, el modo y el kilometraje.
8. Modos de conducción:
 - a. Modo deportivo: La alimentación está desconectada y no hay salida de motor. Pedalea y haz ejercicio.
 - b. Modo acelerador: Cuando el motor está encendido, gire el acelerador para acelerar e iniciar la marcha sin pedalear.
 - c. Modo de asistencia al pedaleo: Cuando la potencia está activada y mientras pedaleas, el motor también proporciona potencia para una conducción más fácil y eficiente energéticamente.
9. Frenos de corte de potencia: Cuando tires de las palancas de freno, el controlador corta la salida del motor. Los frenos de disco mecánicos también se activan. Mientras las palancas de freno no se suelten completamente, el Modo Pedal Assist o el Modo Throttle permanecen desactivados.

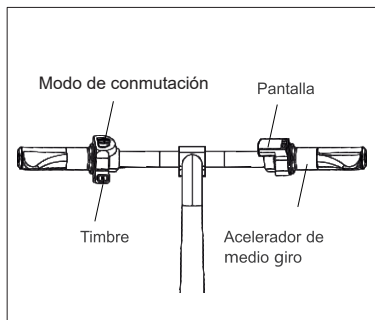
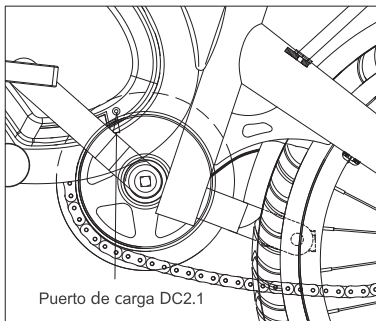

Instalación de la rueda delantera

I. Principio mecánico básico con el cubo y las tuercas de anclaje Gire las tuercas de anclaje en sentido horario para aumentar la sujeción y en sentido antihorario para disminuirla.

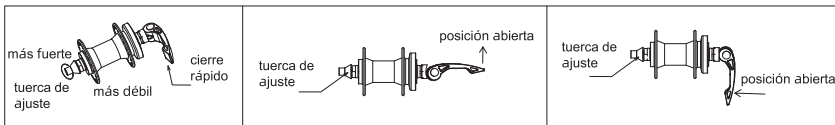

II. Cómo instalar

1. Gire manualmente las tuercas de anclaje en el sentido contrario a las agujas del reloj para aflojarlas e introduzca la rueda delantera hasta el fondo en las punteras de la parte delantera tenedor.

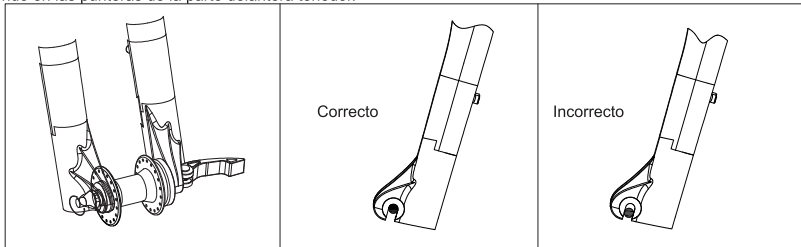

2. Gire manualmente las tuercas de anclaje en el sentido de las agujas del reloj para fijarlas. Asegúrese de que la rueda delantera está situada en el centro mismo de la horquilla delantera y que el rotor del freno de disco está paralelo a la pinza del freno de disco hacia el extremo de la horquilla delantera con espacio entre ambos. Mantenga algo de espacio a ambos lados, y apriételo en su sitio con una llave como se indica a continuación.

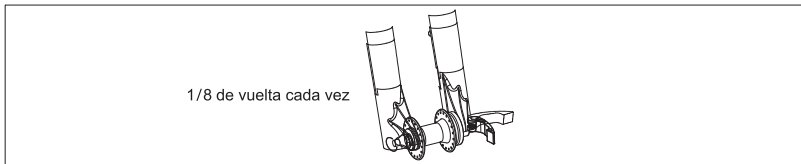

3. Cierre rápido



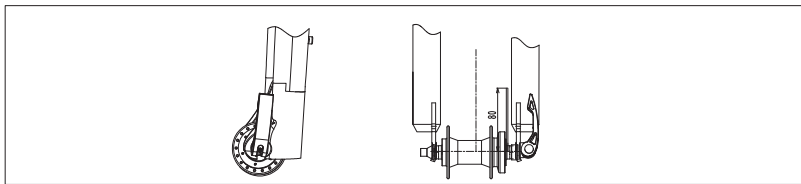

Mientras sujeta la pata de la horquilla, presione el cierre rápido hasta que quede fijado. La palabra "CLOSE" impresa en el cierre rápido debe mirar hacia fuera. El cierre rápido debe estar situado delante de la horquilla, y asegúrese de que está paralelo a la horquilla, como muestra la imagen siguiente.





Mostrar

Vea la pantalla del contador más abajo:







Item	Imagen	Descripción
Actual kilometraje		Se mostrará el kilometraje de un solo viaje (intervalo: 0.0-9999 km). Cuando el número sea inferior a 1000, el intervalo será: 0.0-999.9 km; cuando el número sea superior a 1000, el intervalo será 1000-9999 km.
Total kilometraje		Se mostrará el kilometraje total (intervalo: 0.0-9999 km) Si el número es inferior a 1000, el intervalo será: 0.0-999.9 km Si el número es superior a 1000, el intervalo será 1000-9999 km
Actual velocidad		Velocidad actual
Actual batería		Nivel actual de la batería

Botones

Artículo	Imagen	Descripción
Botón funcional		Modo de conducción por turnos y ahorro de energía
Ajustar Botón		ODO;TRIP; Tensión de alimentación; informe de fallos y pantalla de ajuste

Cuando la E-bike está en modo de crucero, las imágenes **ECO MID HIGH** parpadean y dan una notificación.
Cuando el modo de crucero se detiene, las imágenes dejan de parpadear.

Batería

Batería porcentaje	> 70%	50%~70%	30%~50%	< 30%
Mostrar				

Cuando el nivel de la batería desciende por debajo del 30%, aparece un aviso en la pantalla.

Código de fallo

El código de fallo parpadeará y se mostrará de la siguiente manera:

"EE-1" Fallo en la recepción del informe.

"EE-2" Error de visualización en el envío del informe El controlador

"EE-3" tiene un problema

"EE-4" El motor tiene un problema

"EE-5" Fallo del motor - problema de fase

"EE-6" Throttle tiene un problema

"EE-7" Palanca de freno con problemas

"EE-8" El sensor de pedaleo asistido tiene un problema

"EE-9" El motor tiene baja tensión

Especificación

Construya	Modelo	V1-Pro
	Material de la carrocería	Bastidor de aleación de aluminio
	Tamaño ampliado	1450*570*1130(o 57.08*22.44*44.49 pulgadas)
	Tamaño del embalaje	Tamaño interior:1220*250*630(o 44.09*9.84*24.80 pulgadas) Tamaño exterior:1235*260*650(o 48.62*10.23*25.59 pulgadas)
	Distancia entre ejes	915 mm (36.02 pulgadas)
	Distancia al suelo del pedal	160 mm (o 6.3 pulgadas)
	Cubo de rueda	20 pulgadas
	Color de la carrocería	Negro

Rendimiento	Carga	120 kg (o 264.55 lbs.)
	Velocidad media	35 km/h(o 21.74 mph)
	Velocidad máxima de diseño	45 km/h(o 27.96 mph)
	Consumo de energía por cien kilómetros	1.08 kWh
	Alcance en modo acelerador	26km±3(o 57.32±6.61 mi)
	Autonomía en modo pedaleo asistido	39km±3(o 85.98±6.61 mi)
	Capacidad de subida	15 grados
	Temperatura de funcionamiento	-10~45 grados Celsius (o 14-113 grados Fahrenheit)
	Grado de protección IP	IP54
Núcleo	Tipo de batería	18650 iones de litio
	Capacidad de la batería	7.5 Ah
	Tensión nominal de la batería	48V
	Tensión de carga	DC54.6V
	Tensión de entrada del cargador	AC100~220V
	Tiempo de carga	4-5 horas
	Potencia nominal del motor	350W
	Velocidad nominal del motor	450 r/min
	Tensión nominal del motor	48V
	Valor de subtensión del regulador	41±0.5V
	Controlador por encima del valor actual	15±1A
Características	Faro	Sí
	Cremallera trasera	Sí
	Crucero	Sí
	Sensor de velocidad	Sí
	Altura del asiento regulable	Sí
	Frenado	Frenos de disco delanteros y traseros
	Adhesivos personalizados	Opcional

Nota: La velocidad máxima puede variar en función del nivel de la batería, la carga, la presión de los neumáticos, el terreno, el estado de lubricación de la cadena y los cojinetes, etc. Los rangos se determinan en pruebas a una temperatura ambiente de 25°C(o 77°F), a una velocidad de 15 a 20 km/h(o 9.32 a 12.43 mph), en terreno liso y firme, con una carga de 75 kg(o 165.35 lbs.), y dentro de un periodo ininterrumpido desde nivel de batería lleno a cero. Los rangos pueden variar, dependiendo de su comportamiento de conducción, la temperatura ambiente, la carga, la presión de los neumáticos, el terreno, etc.

Diagrama del circuito

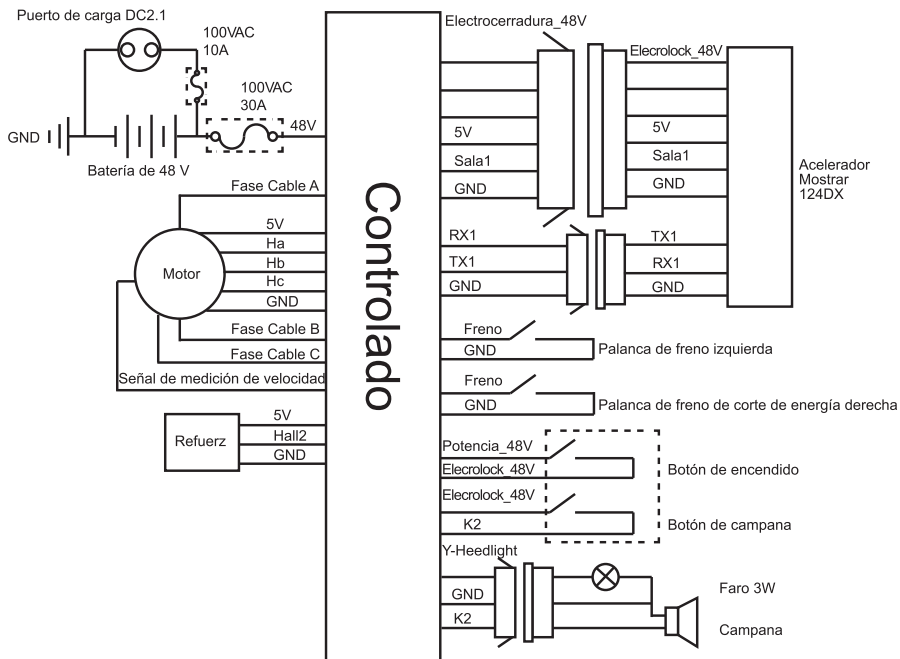

Atención

Batería y carga

- No conecte el positivo al negativo ni viceversa.No dañe, desmonte ni cortocircuite la batería. Evite la entrada de agua, otros líquidos u otras materias extrañas en el interior de la batería para evitar cortocircuitos.
- Las instrucciones de este manual deben seguirse al cargar la batería, de lo contrario el propietario será el único responsable de cualquier daño que se produzca consecuencias.
- Cargue la batería sólo a una temperatura comprendida entre 0°C(o 32°F)y 45°C(o 113°F),y descárguela a una temperatura comprendida entre - 20°C(o-4°F)y 60°C(o 140°F).La corriente de carga no debe superar los 2A. Cargue sólo en un área bien ventilada, lejos del sol y calor.
- Utilice el cargador original del paquete para cargar la batería. Conecte el cargador y la batería antes de enchufar el cargador a la red eléctrica. No cargue la batería durante más de 6 horas cada vez.
- Al cargar, si el indicador de carga aparece anormal, se desprende un olor o el cargador se sobrecalienta, detenga la carga inmediatamente. Repare o sustituya el cargador.
- Para detener la carga, desenchúfalo de la red eléctrica antes de desconectar el cargador y la batería.
- Cuando el indicador de carga se ponga verde, detenga la carga.
- No deje el cargador conectado a ninguna fuente de alimentación de CA cuando no se esté cargando.
- Cuando no esté en uso, guarde la batería en un lugar seco (humedad relativa del 65±20%) y fresco (temperatura de 10-35°C,o 50-95°F).Manténgala alejada del fuego, el calor y las altas temperaturas. No ponga la batería en líquido ácido o alcalino. Asegúrese de cargar la batería durante dos horas al mes.
- Antes de utilizar el cargador para cargar una batería diferente, tenga en cuenta el tipo de batería y el voltaje al que se puede aplicar el cargador.
- Es aconsejable no llevar el cargador con la eBike. Si no tiene más remedio, coloque el cargador en una caja de herramientas tras un tratamiento de absorción de impactos.
- No desmonte el cargador ni sustituya las piezas y componentes del mismo por su cuenta.
- No desmonte la batería por su cuenta. Debe ser recogida y reciclada adecuadamente.
- La batería de litio suministrada puede recargarse un mínimo de 800 veces, con una vida útil típica superior a 1.000 veces con un uso regular. La carga de la batería de litio en interiores puede resultar peligrosa. Por lo tanto, se recomienda encarecidamente realizar el proceso de carga al aire libre.

Montar en eBike

- No utilice la eBike antes de leer detenidamente este manual y conocer a fondo su eBike.
- **Esta eBike está diseñada para ciclistas de entre 16 y 45 años.Cualquier persona menor de 16 años tiene terminantemente prohibido conducir esta eBike.**
- **Por favor, lleve casco.**
- No preste su eBike a nadie que no sepa utilizarla, para evitar daños.
- Al ajustar el tubo de dirección y el tubo de sillín, no exponga las marcas de inserción mínima.
- Antes de circular, compruebe la presión de los neumáticos. Es aconsejable mantenerla entre 35 y 45 PSI.
- Antes de circular, asegúrese de que la potencia, las luces, las empuñaduras, los frenos, las ruedas, los reflectores y otros elementos están en buen estado. - Antes de transportar personas u objetos en su eBike, lea las leyes y normativas locales y cúmplalas.
- No supere la capacidad de carga de 120 kg (o 264.60 lbs.).
- Lleva casco y respeta las normas de tráfico.
- Obedezca las normas de tráfico locales para mantenerse a la derecha o a la izquierda.
- No circule por ningún carril motorizado ni entre la multitud de peatones.

Atención

- Es aconsejable no superar los 15 km/h (o 9,32 mph) al circular por cualquier carril no motorizado, descenso o carretera asfaltada. - Reduzca la velocidad con lluvia o nieve, ya que aumentan las distancias de frenado necesarias.
- Es aconsejable no circular en caso de tormenta o de condiciones meteorológicas extremas.
- Evite los golpes en el motor.
- Mantenga lubricados los rodamientos.
- No aparque su eBike en ningún vestíbulo, pasillo, escalera de evacuación o entrada/salida de emergencia.
- No cargue ni estacione la eBike en el interior de edificios residenciales. Manténgala alejada de combustibles durante la carga. La carga no debe superar las 6 horas cada vez.
- Los usuarios deben respetar estrictamente las leyes y normas de tráfico mientras circulan en bicicleta. Si existen leyes y reglamentos locales especiales, los usuarios deberán cumplirlos en consecuencia.

Mantenimiento

- Las ruedas delantera y trasera deben estar alineadas con el centro de la horquilla delantera y el cuadro.
- Apárcalo lejos de la luz solar directa y de la lluvia.
- No enjuague la eBike. Límpiela con un paño húmedo.
- Compruebe el motor y los frenos con frecuencia. No engrase el sistema de frenado.
- Compruebe regularmente todos los tornillos y manténgalos apretados.
- Par de apriete recomendado: tornillo del manillar 60-80 kgf.cm (o 52.08-69.44 lbf.in), tornillo de la pipa de dirección 175-200 kgf.cm (o 151.90-173.60 lbf.in), tornillo del sillín 175-250 kgf.cm (o 151.90-217.00 lbf.in), y tornillo de la rueda 320-450 kgf.cm (o 277.70-390.60 lbf.in).
- Compruebe regularmente la tensión de la cadena, que puede ajustarse mediante el regulador de cadena.
- Compruebe con frecuencia si los neumáticos presentan arañazos, grietas o un desgaste excesivo. La cámara y la válvula deben estar perpendiculares al cubo de la rueda. Las cámaras y neumáticos pinchados, dañados o excesivamente desgastados deben sustituirse inmediatamente. Póngase en contacto con un profesional técnico.
- Está prohibido modificar las piezas estructurales clave, incluidos el cuadro, la horquilla delantera y el tubo de dirección, así como cualquier pieza eléctrica. Si se daña, sustitúyala por piezas idénticas de nuestra fábrica. En caso contrario, la garantía quedará anulada y el propietario será el único responsable de las consecuencias.

Descargo de responsabilidad

- Nuestra empresa se reserva el derecho de modificar e interpretar en última instancia el modelo de producto, las especificaciones y demás información.
- contenidas en este manual.
- Las funciones del modelo específico a las que se hace referencia en este manual sólo se aplican a este modelo específico.
- El modelo de producto, las especificaciones y demás información contenida en este manual están sujetos a modificaciones o cambios sin previo aviso.
- Sin el permiso previo por escrito de la empresa, el contenido del manual no puede ser copiado, modificado, reimpresso, difundido o publicado de ninguna forma.
- Por favor, lea atentamente este manual antes de utilizar el producto, y opere de acuerdo con el manual. En caso contrario, la empresa no se hará responsable de los daños personales o materiales, incluidos los daños al producto, causados por un uso incorrecto o abusivo.

KUKirin V1 Pro

BETRIEBSANLEITUNG

DE



www.kukirin.net

Teile und Komponenten

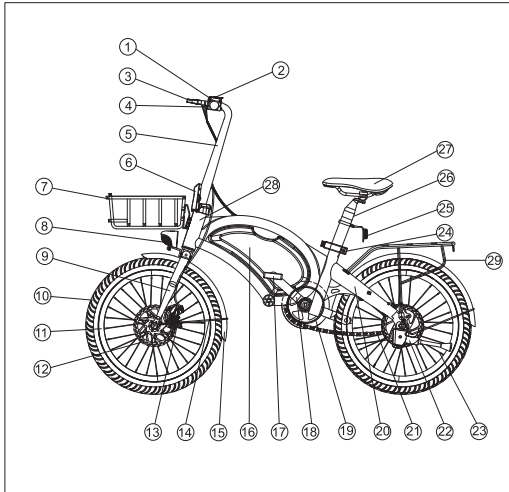

1. Beschleuniger
2. Anzeige
3. Bremshebel
4. der Lenker
5. Rohr
6. rohrförmige Schnalle
7. vorderes Gestell
8. Scheinwerfer
9. Front für
10. Reifen
11. die Radnabe
12. Front Scheibenbremscheibe
13. vorderer Scheibenbremsattel
14. Kotflügelhalterung
15. Kotflügel
16. Controller Box
17. Pedal
18. Kurbel
19. Kettenrad
20. Kette
21. Rahmen
22. Ständer
23. Speiche
24. Sattelstützenklemme
25. rückwärtiges Licht
26. Sitzrohr
27. Sattel
28. head tube (mit Rahmennummer)
29. hinteres Gestell

Hinweis: Da wir unsere eBikes aktualisieren, kann sich Ihr eBike leicht von dem oben gezeigten unterscheiden, aber die Art und Weise, wie Sie es benutzen, bleibt gleich dasselbe.

Im Paket

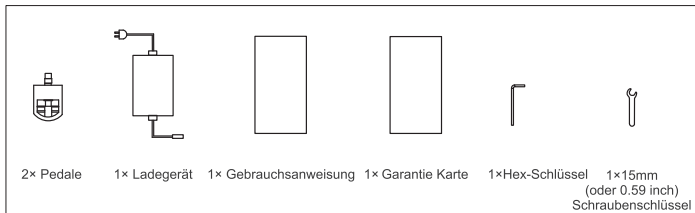

Schnellstart
Klappen Sie den Lenker aus

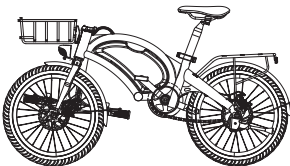

Einbau der Pedale

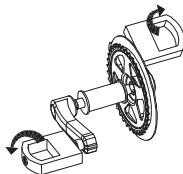

Schrauben Sie das Nachtpedal im Uhrzeigersinn ein,
und die linke gegen den Uhrzeigersinn

Erste Schritte

- zusammenbauen: 1) Öffnen Sie den Karton, nehmen Sie Ihr eBike heraus und entfernen Sie die Verpackung. 2) Montieren Sie das Vorderrad an der Vordergabel und ziehen Sie die Schrauben fest. 3) Montieren Sie den Lenker auf dem Tragegurt, richten Sie ihn aus und verriegeln Sie ihn. 4) Gehen Sie mit dem eBike, um sicherzustellen, dass die sich drehenden Räder keine ungewöhnlichen Geräusche verursachen. Ziehen Sie einige Male vorsichtig an den Bremshebeln, um sicherzustellen, dass sowohl die vordere als auch die hintere Bremse normal funktionieren. 5) Stellen Sie das Sitzrohr auf die gewünschte Höhe ein und verriegeln Sie den Schnellspanner. 6) Montieren Sie die Pedale und ziehen Sie sie fest (bitte tragen Sie einen Helm, wenn Sie mit dem eBike fahren).
- aufladen: Verbinden Sie die DC-Buchse des Original-Ladegeräts mit dem Ladeschacht Ihres eBikes und den AC-Stecker mit dem Stromnetz. Die Ladeanzeige wechselt von rot auf grün, wenn der Ladevorgang abgeschlossen ist. (Bitte laden Sie Ihr eBike nicht in Innenräumen auf. Wenn Sie Ihr eBike im Freien aufladen, vermeiden Sie bitte Regen und starke Sonneneinstrahlung auf das Ladegerät).
- der Netzschalter: Suchen Sie den Schalter am linken Griff. Kippen Sie den Schalter nach vorne, um das Gerät einzuschalten, und das Display schaltet sich entsprechend ein. Kippen Sie den Schalter zurück, um das Gerät auszuschalten.
- den Scheinwerfer: Suchen Sie den Lichtschalter auf dem Display am linken Griff. Wenn der Strom eingeschaltet ist, drücken Sie den Schalter und schalten Sie den Scheinwerfer ein und aus.
- die Geschwindigkeitsregelung: Wenn Sie während der Fahrt die gewünschte Geschwindigkeit erreichen und beibehalten, halten Sie den Schalthebel fünf bis acht Sekunden lang in der gleichen Position, um den Tempomat zu aktivieren. Während der Fahrt können Sie den Schalthebel loslassen. Um die Fahrt zu beenden, drehen Sie den Schalthebel erneut, um Gas zu geben, oder ziehen Sie den Bremshebel.
- der Schaltmodus (Motordrehzahl): Drücken Sie "M" im Display, um die Motorgeschwindigkeit zu ändern. Modus 1/2/3 entspricht der motorbetriebenen Höchstgeschwindigkeit von 25 km/h (oder 15.53 mph) und 35 km/h (oder 21.74 mph) und 45 km/h (27.96 mph)
- display: Das Display auf der rechten Seite des Lenkers zeigt Batteriestand, Geschwindigkeit, Modus und Kilometerstand an.
- Reitweisen:
 - Sportmodus: Der Strom ist ausgeschaltet und es gibt keine Motorleistung. Treten und trainieren.
 - Drosselmodus: Wenn der Strom eingeschaltet ist, drehen Sie den Gashebel, um zu beschleunigen und die Fahrt ohne Treten zu beginnen.
 - Tretunterstützungsmodus: Wenn der Strom eingeschaltet ist und Sie in die Pedale treten, liefert der Motor ebenfalls Energie für eine leichtere und energieeffizientere Fahrt.
- abschaltbare Bremsen: Solange die Bremshebel nicht vollständig losgelassen werden, bleibt der Pedal Assist Modus oder der Throttle Modus deaktiviert.

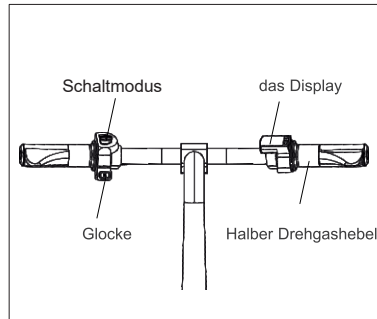
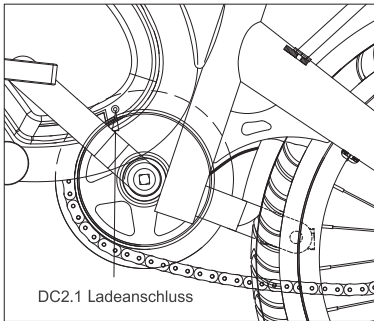

Einbau des Vorderrads

I. Grundlegendes mechanisches Prinzip mit der Nabe und den Ankermuttern Drehen Sie die Ankermutter im Uhrzeigersinn, um die Spannung zu erhöhen, und gegen den Uhrzeigersinn, um sie zu verringern.

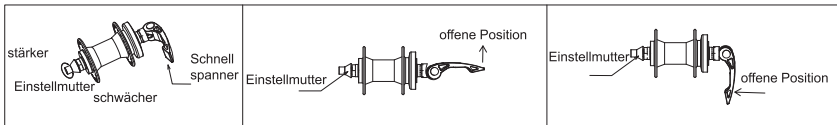

II. Wie man installiert

1. Drehen Sie die Verankerungsmutter von Hand gegen den Uhrzeigersinn, um sie zu lösen, und schieben Sie das Vorderrad bis zum Anschlag in die Ausfallenden des Vorderrads Gabelung.

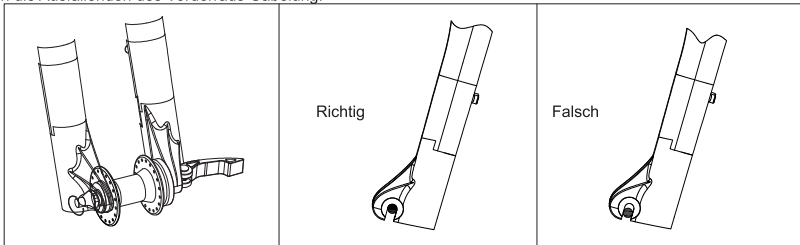

2. Drehen Sie die Verankerungsmuttern von Hand im Uhrzeigersinn, um sie zu befestigen. Vergewissern Sie sich, dass sich das Vorderrad genau in der Mitte der Vordergabel befindet und dass der Rotor der Scheibenbremse parallel zum Bremssattel am Ende der Vordergabel steht, mit etwas Abstand dazwischen. Lassen Sie auf beiden Seiten etwas Platz, und ziehen Sie die Schrauben mit einem Schraubenschlüssel wie unten angegeben fest.

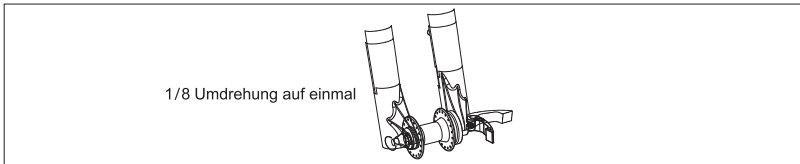

3. befestigen Sie den Schnellverschluss



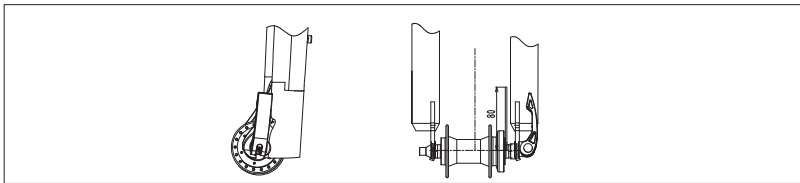

Halten Sie das Gabelbein fest und drücken Sie den Schnellspanner, bis er eingerastet ist. Das auf dem Schnellspanner aufgedruckte Wort "CLOSE" sollte nach außen gerichtet sein. Der Schnellspanner sollte sich vor der Gabel befinden, und stellen Sie sicher, dass er parallel zur Gabel ausgerichtet ist, wie in der Abbildung unten gezeigt.





Anzeige

Siehe Bildschirm unten:







Item	Bild	Beschreibung
Aktuell Kilometerstand		Der Kilometerstand einer einzelnen Fahrt wird angezeigt (Bereich: 0.0-9999 km) Wenn die Zahl unter 1000 liegt, ist der Bereich: 0.0-999.9 km; wenn die Zahl über 1000 liegt, ist der Bereich 1000-9999 km.
Insgesamt Kilometerstand		Der Gesamtkilometerstand wird angezeigt (Bereich: 0.0-9999 km) Wenn die Zahl kleiner als 1000 ist, beträgt die Reichweite:0.0-999.9 km Wenn die Zahl größer als 1000 ist, beträgt die Reichweite 1000-9999 km
Aktuell Geschwindigkeit		Aktuelle Geschwindigkeit
Aktuell Batterie		Aktueller Akkustand

Buttons

Artikel	Bild	Beschreibung
Funktionstaste		Fahrmodus und Energiesparen umschalten
Einstellen von Schaltfläche		ODO;TRIP; Netzspannung; Fehlerbericht und Einstellanzeige

Wenn sich das E-Bike im Fahrmodus befindet, blinken die Bilder **ECO** **MID** **HIGH** und geben einen Hinweis. Wenn der Fahrmodus endet, hören die Bilder auf zu blinken.

Batterie

Batterie Prozentsatz	> 70%	50%~70%	30%~50%	< 30%
Anzeige				

Wenn der Batteriestand unter 30 % fällt, wird eine Warnung auf dem Bildschirm angezeigt.

Fehlermeldung

Der Fehlercode blinkt und wird wie folgt angezeigt:

"EE-1" Die Anzeige ist beim Empfang des Berichts fehlgeschlagen.

"EE-2" Anzeige beim Senden des Berichts fehlgeschlagen

"EE-3" Controller hat Problem

"EE-4" Motor hat Problem

"EE-5" Motorfehler - Phasenproblem

"EE-6" Drossel hat Problem

"EE-7" Bremshebel hat Problem

"EE-8" Pedalunterstützungssensor hat Problem

"EE-9" Motor hat Unterspannung

Spezifikation

Bauen Sie	Modell	V1-Pro
	Material des Gehäuses	Rahmen aus Aluminiumlegierung
	Erweitertes Format	1450*570*1130(oder 57.08*22.44*44.49 Zoll)
	Packungsgröße	Innere Größe:1220*250*630(oder 44.09*9.84*24.80 Zoll) Äußere Größe:1235*260*650(oder 48.62*10.23*25.59 Zoll)
	Radstand	915 mm(36.02 Zoll)
	Bodenfreiheit der Pedale	160 mm (oder 6.3 Zoll)
	Radnabe	20 Zoll
	Körperfarbe	Schwarz

Leistung	Laden Sie	120 kg (oder 264.55 lbs.)
	Durchschnittliche Geschwindigkeit	35 km/h (oder 21.74 mph)
	Maximale Entwurfsgeschwindigkeit	45 km/h(oder 27.96 mph)
	Stromverbrauch pro hundert Kilometer	1.08 kWh
	Reichweite im Drosselmodus	26km±3(oder 57.32±6.61 mi)
	Reichweite im Tretunterstützungsmodus	39km±3(oder 85.98±6.61 mi)
	Steigfähigkeit	15 Grad
	Betriebstemperatur	-10~45 Grad Celsius(oder 14-113 Grad Fahrenheit)
	IP-Einstufung	IP54
Kern	Akku-Typ	18650 Lithium-Ionen
	Kapazität der Batterie	7.5Ah
	Nennspannung der Batterie	48V
	Ladespannung	DC54.6V
	Eingangsspannung des Ladegeräts	AC100~220V
	Aufladezeit	4-5 Stunden
	Nennleistung des Motors	350W
	Nenn Drehzahl des Motors	450 U/min
	Nennspannung des Motors	48V
	Regler unter Spannungswert	41±0.5V
Regler über Stromwert	15±1A	
Eigenschaften	Scheinwerfer	Ja
	Hinteres Gestell	Ja
	Kreuzfahrt	Ja
	Geschwindigkeitssensor	Ja
	Sitzhöhe einstellbar	Ja
	Bremsen	Scheibenbremsen vorne und hinten
	Kundenspezifische Aufkleber	Optional

Hinweis: Die Höchstgeschwindigkeit kann je nach Batteriestand, Last, Reifendruck, Gelände, Schmierzustand der Kette und Lager usw. variieren. Die Reichweiten wurden bei Tests bei einer Umgebungstemperatur von 25 °C, einer Geschwindigkeit von 15 bis 20 km/h, auf glattem und festem Untergrund, mit einer Last von 75 kg und innerhalb eines ununterbrochenen Zeitraums zwischen vollem und leerem Akku ermittelt. Die Reichweiten können je nach Fahrverhalten, Umgebungstemperatur, Beladung, Reifendruck, Terrain usw. variieren.

Stromlaufplan

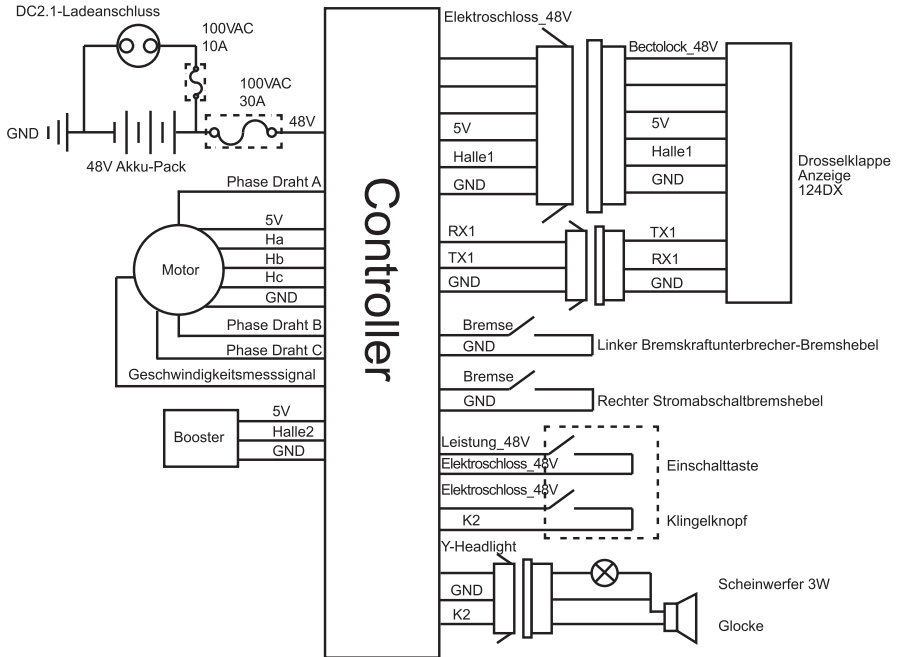

Achtung

Batterie & Aufladen

- Schließen Sie den Pluspol nicht an den Minuspol an oder umgekehrt, und beschädigen, zerlegen oder schließen Sie die Batterie nicht kurz. Vermeiden Sie Wasser, andere Flüssigkeiten oder andere Fremdkörper im Inneren der Batterie, um einen Kurzschluss zu vermeiden.
- Die Anweisungen in diesem Handbuch müssen beim Aufladen der Batterie befolgt werden, andernfalls trägt der Eigentümer die alleinige Verantwortung für jegliche Folgen.
- Laden Sie die Batterie nur bei einer Temperatur zwischen 0°C(oder 32°F)und 45°C(oder 113°F), und entladen Sie sie bei einer Temperatur zwischen - 20°C(oder-4°F)und 60°C(oder 140°F).Der Ladestrom sollte 2A nicht überschreiten. Laden Sie nur in einem gut belüfteten Bereich, weg von der Sonne und Wärme.
- Verwenden Sie zum Laden des Akkus das Original-Ladegerät aus der Verpackung. Verbinden Sie das Ladegerät und den Akku, bevor Sie das Ladegerät an das Stromnetz anschließen. Laden Sie den Akku nicht länger als 6 Stunden am Stück.
- Wenn beim Laden die Ladeanzeige abnormal erscheint, ein Geruch freigesetzt wird oder das Ladegerät überhitzt, beenden Sie sofort den Ladevorgang. Reparieren oder ersetzen Sie das Ladegerät.
- Um den Ladevorgang zu beenden, ziehen Sie den Netzstecker, bevor Sie das Ladegerät und den Akku abtrennen.
- Wenn die Ladeanzeige grün leuchtet, beenden Sie den Ladevorgang.
- Lassen Sie das Ladegerät nicht an einer Wechselstromquelle angeschlossen, wenn es nicht geladen wird.
- Lagern Sie die Batterie bei Nichtgebrauch an einem trockenen (relative Luftfeuchtigkeit 65±20%) und kühlen (Temperatur 10-35°C, bzw. 50-95°F) Ort und halten Sie sie von Feuer, Hitze und hohen Temperaturen fern. Legen Sie den Akku nicht in saure oder alkalische Flüssigkeiten. Achten Sie darauf, die Batterie zwei Jahre lang aufzuladen Stunden pro Monat.
- Bevor Sie das Ladegerät zum Laden eines anderen Akkus verwenden, notieren Sie sich den Akkutyp und die Spannung, für die das Ladegerät geeignet ist.
- Es ist nicht ratsam, das Ladegerät mit dem eBike zu transportieren. Wenn Sie es doch mitnehmen müssen, legen Sie das Ladegerät nach der Stoßdämpferbehandlung in einen Werkzeugkasten.
- Nehmen Sie das Ladegerät nicht auseinander und tauschen Sie die Teile und Komponenten des Ladegerätes nicht selbst aus.
- Die Altbatterie ist als gefährlich eingestuft und darf nicht selbst zerlegt werden. Sie sollte ordnungsgemäß gesammelt und recycelt werden.
- Die mitgelieferte Lithium-Batterie kann mindestens 800 Mal aufgeladen werden, bei regelmäßigem Gebrauch beträgt die typische Lebensdauer mehr als 1000 Mal. Beim Aufladen der Lithiumbatterie in Innenräumen besteht möglicherweise ein Gefahrenpotenzial. Es wird daher dringend empfohlen, den Ladevorgang im Freien durchzuführen.

Fahren mit dem eBike

- Benutzen Sie das eBike erst dann, wenn Sie diese Anleitung sorgfältig gelesen haben und Ihr eBike gut kennen.
- **Dieses eBike ist für Fahrer im Alter von 16-45 Jahren konzipiert. Personen unter 16 Jahren ist das Fahren mit diesem eBike strengstens untersagt.**
- **Bitte tragen Sie einen Helm.**
- Verleihen Sie Ihr eBike nicht an Personen, die nicht wissen, wie man es benutzt, um Schäden zu vermeiden.
- Beim Einstellen des Gabelschaffes und des Sitzrohrs dürfen die Markierungen für die Mindesteinstellung nicht freigelegt werden.
- Prüfen Sie vor der Fahrt den Reifendruck. Es ist ratsam, den Druck bei 35-45 PSI zu halten.
- Vergewissern Sie sich vor der Fahrt, dass die Stromversorgung, die Beleuchtung, die Griffe, die Bremsen, die Räder, die Reflektoren usw. in gutem Zustand sind. - Bevor Sie Personen oder Gegenstände auf Ihrem eBike transportieren, informieren Sie sich über die örtlichen Gesetze und Vorschriften und halten Sie diese ein.
- Überschreiten Sie nicht die Tragfähigkeit von 120 kg (oder 264.60 lbs.).
- Tragen Sie einen Helm und beachten Sie die Verkehrsregeln.
- Halten Sie sich an die örtlichen Verkehrsregeln und fahren Sie rechts oder links.
- Fahren Sie nicht auf einer Fahrspur für Motorräder oder in einer Fußgängermenge.

Achtung

- Es ist ratsam, nicht schneller als 15 km/h (oder 9,32 mph) zu fahren, wenn Sie auf einem nicht motorisierten Weg, bergab oder auf einer befestigtesten Straße unterwegs sind. -Fahren Sie bei Regen oder Schnee langsamer, da sich der erforderliche Bremsweg verlängert.
- Es ist ratsam, nicht bei Gewitter oder extremem Wetter zu fahren.
- Vermeiden Sie Stöße auf den Motor.
- Halten Sie die Lager geschmiert.
- Parken Sie Ihr eBike nicht in einer Lobby, einem Gehweg, einer Fluchttreppe oder einem Notausgang.
- Laden oder parken Sie Ihr eBike nicht innerhalb von Wohngebäuden. Halten Sie sich beim Laden von brennbaren Gegenständen fern. Das Aufladen sollte nicht jeweils mehr als 6 Stunden betragen.
- Die Benutzer sollten sich beim Radfahren strikt an die Verkehrsgesetze und -vorschriften halten. Wenn es spezielle lokale Gesetze und Vorschriften gibt, sollten die Benutzer diese entsprechend einhalten.

Wartung

- Die Vorder- und Hinterräder sollten auf die Mitte der Vordergabel und des Rahmens ausgerichtet sein.
- Vor direkter Sonneneinstrahlung und Regen geschützt abstellen.
- Spülen Sie das eBike nicht ab. Wischen Sie es zum Reinigen mit einem feuchten Tuch ab.
- Prüfen Sie den Motor und die Bremsen regelmäßig. Ölen Sie das Bremssystem nicht.
- Überprüfen Sie regelmäßig alle Schrauben und halten Sie sie fest.
- Empfohlene Drehmomente: Lenkerschraube 60-80 kgf.cm (oder 52.08-69.44 lbf.in), Lenkerschraube 175-200 kgf.cm (oder 151.90-173.60 lbf.in), Sattelschraube 175-250 kgf.cm (oder 151.90-217.00 lbf.in), und Radschraube 320-450 kgf.cm (oder 277.70-390.60 lbf.in).
- Überprüfen Sie regelmäßig die Spannung der Kette, die über den Kettenregler eingestellt werden kann.
- Prüfen Sie die Reifen regelmäßig auf Kratzer, Risse oder übermäßige Abnutzung. Der Schlauch und das Ventil sollten senkrecht zur Radnabe stehen. Ein durchstocheener, beschädigter oder übermäßig abgenutzter Schlauch und Reifen müssen sofort ersetzt werden. Bitte wenden Sie sich an einen Fachmann
- Techniker.
- Es ist verboten, wichtige Strukturteile wie den Rahmen, die Vordergabel und den Gabelschaft sowie alle elektrischen Teile zu verändern. Ersetzen Sie beschädigte Teile durch identische Teile aus unserem Werk. Andernfalls erlischt die Garantie, und der Eigentümer trägt die alleinige Verantwortung für alle Folgen.

Haftungsausschluss

- Unser Unternehmen behält sich das Recht vor, das Produktmodell, die Spezifikation und andere Informationen zu ändern und endgültig zu interpretieren. die in diesem Handbuch enthalten sind.
- Die in diesem Handbuch erwähnten Funktionen des jeweiligen Modells gelten nur für dieses spezielle Modell.
- Das Produktmodell, die Spezifikationen und andere in diesem Handbuch enthaltene Informationen können ohne Vorankündigung geändert werden Hinweis.
- Ohne die vorherige schriftliche Genehmigung des Unternehmens darf der Inhalt des Handbuchs nicht kopiert, verändert, nachgedruckt, verbreitet oder in irgendeiner Form veröffentlicht werden.
- Bitte lesen Sie dieses Handbuch sorgfältig durch, bevor Sie das Produkt verwenden, und bedienen Sie es in Übereinstimmung mit diesem Handbuch. Andernfalls haftet das Unternehmen nicht für Personen- oder Sachschäden, einschließlich Schäden am Produkt, die durch unsachgemäßen Gebrauch oder Missbrauch verursacht werden.

KUKirin V1 Pro

MANUEL D'UTILISATION

FR



www.kukirin.net

Pièces et composants

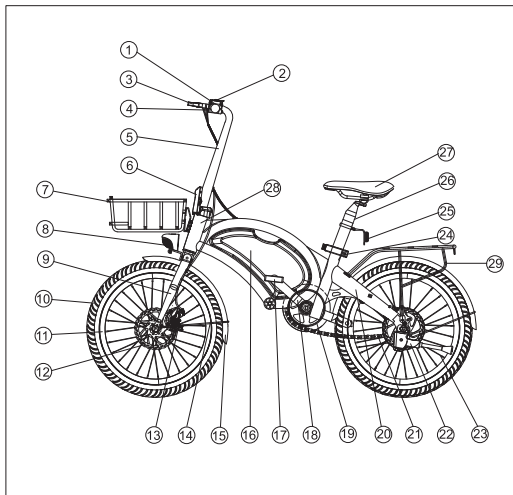

1. accélérateur
2. Affichage
3. levier de frein
4. guidon
5. Tube
6. Boucle de tube
7. le rack frontal
8. phare
9. Front pour
10. Tire
11. moyeu de roue
12. Front Rotor de frein à disque
13. étrier de frein à disque avant
14. support de garde-boue
15. garde-boue
16. Boîte de contrôle
17. pédale
18. Manivelle
19. Chaîne Roue
20. Chaîne
21. Cadre
22. béquille
23. Spoke
24. Collier de serrage de la tige de selle
25. Feu arrière
26. Tube de selle
27. Selle
28. Tube de direction (avec numéro de cadre) Porte-bagages
29. arrière

Remarque : comme nous améliorons nos vélos électriques, celui que vous possédez peut être légèrement différent de celui illustré ci-dessus, mais la façon dont vous l'utiliserez sera la même même.

Dans le paquet

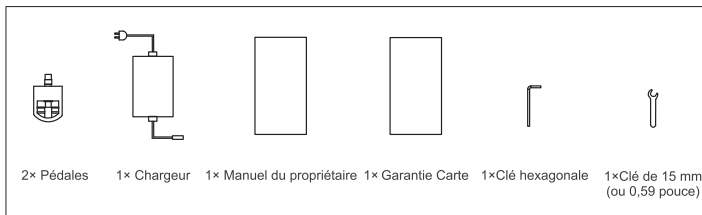

Démarrage rapide
Déplier le guidon

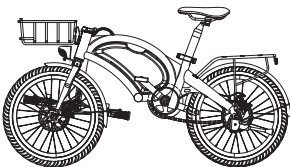

Installation des pédales

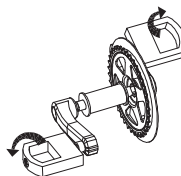

Visser la pédale de nuit dans le sens des aiguilles d'une montre, et la gauche dans le sens inverse des aiguilles d'une montre

Pour commencer

- 1) Assemblage : 1) Ouvrez la boîte, sortez votre eBike et retirez l'emballage. 2) Montez la roue avant sur la fourche avant et serrez les vis pour la bloquer en place. 3) Assemblez et alignez le guidon sur l'élévateur et bloquez-le en place. 4) Marchez sur l'eBike pour vous assurer qu'aucun bruit anormal ne provient des roues qui tournent. Tirez doucement sur les leviers de frein pour vous assurer que les freins avant et arrière fonctionnent normalement. 5) Ajustez le tube de selle à la hauteur désirée et verrouillez le blocage rapide. 6) Installez les pédales et serrez-les (veuillez porter un casque lorsque vous utilisez le vélo électrique).
2. chargement : Connectez la prise DC du chargeur d'origine à la fente de chargement de votre eBike, et la prise AC au secteur. Le voyant du chargeur passe du rouge au vert lorsque la charge est terminée. (Ne chargez pas votre eBike à l'intérieur. Pour la charge à l'extérieur, évitez la pluie et le soleil direct sur le chargeur).
3. interrupteur d'alimentation : L'interrupteur se trouve sur la poignée gauche. Basculer vers l'avant pour mettre l'appareil sous tension et l'écran s'allume en conséquence. Basculer l'interrupteur vers l'arrière pour éteindre l'appareil.
4. phare : Localisez l'interrupteur d'éclairage sur l'écran de la poignée gauche. Lorsque l'appareil est sous tension, appuyez sur l'interrupteur et allumez ou éteignez le phare.
5. le régulateur de vitesse : En conduite, lorsque vous atteignez la vitesse souhaitée et que vous la maintenez, maintenez le levier de vitesse dans la même position pendant cinq à huit secondes pour commencer à rouler en vitesse de croisière. Pendant la croisière, vous pouvez relâcher le levier de vitesses. Pour arrêter la vitesse de croisière, tournez à nouveau le levier de vitesse pour accélérer, ou tirez sur le levier de vitesses. leviers de frein.
6. mode de changement de vitesse (vitesse du moteur) : Appuyez sur "M" à l'écran pour changer la vitesse du moteur. Le mode 1/2/3 correspond à la vitesse maximale du moteur de 25 km/h (ou 15.53 mph) et 35 km/h (ou 21.74 mph) et 45 km/h (27.96 mph).
7. affichage : l'écran situé à droite du guidon indique le niveau de la batterie, la vitesse, le mode et le kilométrage.
8. Modes de conduite :
 - a. Mode sport : L'alimentation est coupée et il n'y a pas de sortie du moteur.
 - b. Mode Throttle : Lorsque l'appareil est en marche, il suffit de tourner l'accélérateur pour accélérer et commencer à rouler sans pédaler.
 - c. Mode d'assistance au pédalage : Lorsque l'appareil est en marche et que vous pédalez, le moteur fournit également de l'énergie pour une conduite plus facile et plus efficace sur le plan énergétique.
9. freins à coupure de courant : Lorsque vous tirez sur les leviers de frein, le contrôleur coupe la sortie du moteur. Les freins à disque mécaniques sont également engagés. Tant que les leviers de frein ne sont pas complètement relâchés, le mode d'assistance au pédalage ou le mode d'accélération reste désactivé.

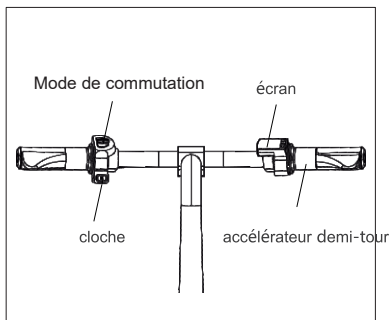
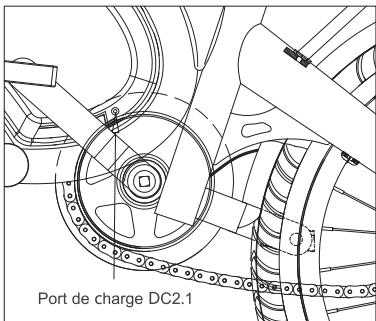

Installation de la roue avant

1.Principe mécanique de base avec le moyeu et les écrous d'ancrage Tourner les écrous d'ancrage dans le sens des aiguilles d'une montre pour augmenter le serrage, et dans le sens inverse des aiguilles d'une montre pour le diminuer.

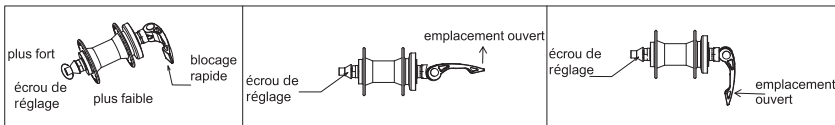

II. Comment installer

1.tourner manuellement les écrous d'ancrage dans le sens inverse des aiguilles d'une montre pour les desserrer et insérer la roue avant à fond dans les pattes de fixation de la roue avant fourchette.

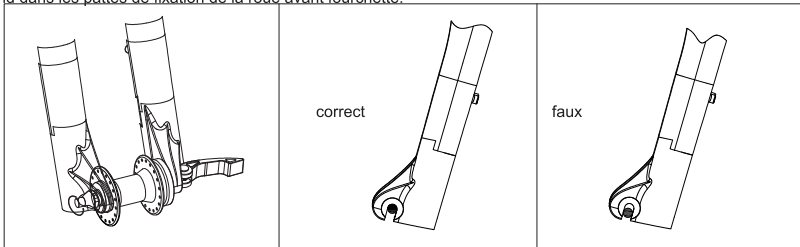

2. tourner manuellement les écrous d'ancrage dans le sens des aiguilles d'une montre pour les fixer. Veillez à ce que la roue avant soit placée au centre de la fourche avant et que le rotor du frein à disque soit parallèle à l'étrier du frein à disque vers l'extrémité de la fourche avant, avec de l'espace entre les deux. Laissez un peu d'espace de chaque côté et serrez à l'aide d'une clé comme indiqué ci-dessous.

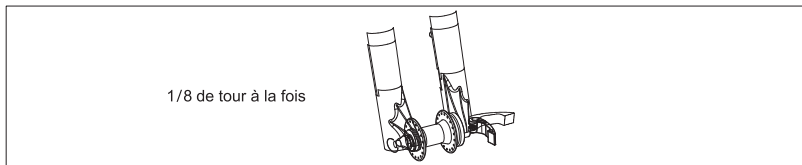

3. fixer l'attache rapide



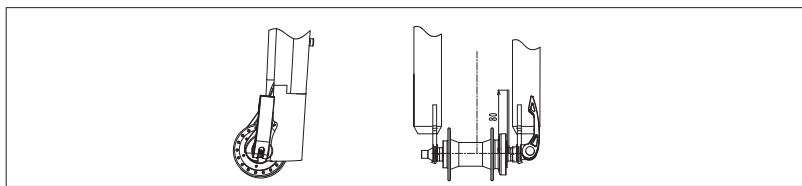

Tout en tenant la jambe de fourche, appuyez sur le déclencheur rapide jusqu'à ce qu'il soit fixé. Le mot "CLOSE" imprimé sur le déclencheur rapide doit être orienté vers l'extérieur. Le blocage rapide doit être situé à l'avant de la fourche, et s'assurer qu'il est parallèle à la fourche, comme le montre l'image ci-dessous.





Affichage

Voir l'écran du compteur ci-dessous :







Item	Image	Description
Actuel kilométrage		Le kilométrage d'un trajet unique est affiché (plage : 0.0-9999 km). Si le nombre est inférieur à 1000, la plage est : 0.0-999.9 km ; si le nombre est supérieur à 1000, la plage est : 1000-9999 km.
Total kilométrage		Le kilométrage total s'affiche (plage : 0.0-9999 km). Si le nombre est inférieur à 1000, l'intervalle sera de:0.0-999.9 km Si le nombre est supérieur à 1000, l'intervalle sera de 1000-9999 km
Actuel vitesse		Vitesse actuelle
Actuel batterie		Niveau actuel de la batterie

Boutons

Objet	Image	Description
Bouton fonctionnel		Changement de mode de conduite et économie d'énergie
Ajustement Bouton		ODO ; TRIP ; tension d'alimentation ; rapport de panne et affichage des réglages

Lorsque l'E-bike est en mode croisière, les images **ODO** **MD** **MI&H** clignotent et émettent une notification.
Lorsque le mode croisière s'arrête, les images cessent de clignoter.

Batterie

Batterie pourcentage	> 70%	50%~70%	30%~50%	< 30%
Affichage				

Lorsque le niveau de la batterie est inférieur à 30 %, un avertissement s'affiche à l'écran.

Code de défaillance

Le code d'erreur clignote et s'affiche comme suit :

"EE-1" L'affichage a échoué lors de la réception du rapport.

"EE-2" Échec de l'affichage lors de l'envoi du rapport Le contrôleur

"EE-3" a un problème

"EE-4" Le moteur a un problème

"EE-5" Défaut du moteur - problème de phase

"EE-6" Throttle a un problème

"EE-7" Levier de frein défectueux

"EE-8" Le capteur d'assistance au pédalage est défectueux

"EE-9" Le moteur a une faible tension

Spécifications

Construire	Modèle	V1-Pro
	Matériau du corps	Cadre en alliage d'aluminium
	Taille élargie	1450*570*1130(ou 57.08*22.44*44.49 pouces)
	Taille de l'emballage	Dimensions intérieures : 1220*250*630 (ou 44.09*9.84*24.80 pouces) Taille extérieure : 1235*260*650 (ou 48.62*10.23*25.59 pouces)
	Empattement	915 mm(36.02 pouces)
	Garde au sol de la pédale	160 mm (ou 6.3 pouces)
	Moyeu de roue	20 pouces
	Couleur du corps	Noir

Performance	Chargement	120 kg (ou 264.55 lbs.)
	Vitesse moyenne	35 km/h (ou 21.74 mph)
	Vitesse de conception maximale	45 km/h (ou 27.96 mph)
	Consommation électrique par cent kilomètres	1.08 kWh
	Portée en mode accélérateur	26km±3(ou 57.32±6.61 mi)
	Autonomie en mode d'assistance au pédalage	39km±3(ou 85.98±6.61 mi)
	Capacité de franchissement des pentes	15 degrés
	Température de fonctionnement	-10~45 degrés Celsius (ou 14-113 degrés Fahrenheit)
	Indice de protection IP	IP54
Cœur de métier	Type de batterie	18650 lithium-ion
	Capacité de la batterie	7.5Ah
	Tension nominale de la batterie	48V
	Tension de charge	DC54.6V
	Tension d'entrée du chargeur	AC100~220V
	Temps de charge	4-5 heures
	Puissance nominale du moteur	350W
	Vitesse nominale du moteur	450 r/min
	Tension nominale du moteur	48V
	Valeur de sous tension du contrôleur	41±0.5V
	Contrôleur au-dessus de la valeur actuelle	15±1A
Caractéristiques	Phare	Oui
	Porte-bagages arrière	Oui
	Croisière	Oui
	Capteur de vitesse	Oui
	Hauteur d'assise réglable	Oui
	Freinage	Freins à disque à l'avant et à l'arrière
	Autocollants personnalisés	En option

Remarque : La vitesse maximale peut varier en fonction du niveau de la batterie, de la charge, de la pression des pneus, du terrain, de l'état de lubrification de la chaîne et des roulements, etc. Les plages sont déterminées lors d'essais à une température ambiante de 25°C(ou 77°F), à une vitesse de 15 à 20 km/h(ou 9.32 à 12.43 mph), sur un terrain lisse et ferme, avec une charge de 75 kg(ou 165.35 lbs.), et au cours d'une période ininterrompue entre le niveau plein et le niveau zéro de la batterie. Les plages peuvent varier en fonction du comportement de conduite, de la température ambiante, de la charge, de la pression des pneus, du terrain, etc.

Schéma du circuit

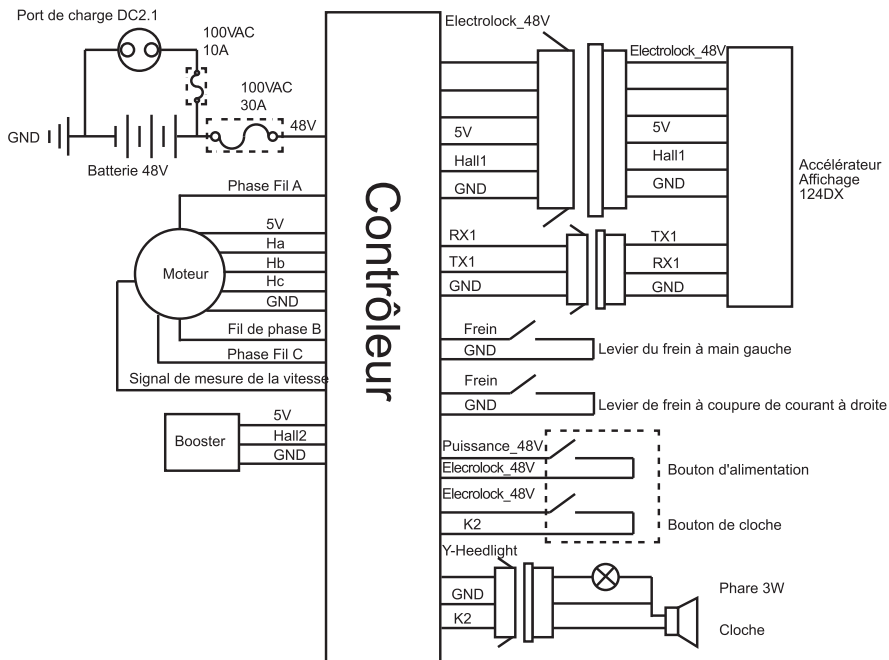

Attention

Batterie et charge

- Ne pas connecter le positif au négatif, ou vice versa. Ne pas endommager, démonter ou court-circuiter la batterie. Évitez de mettre de l'eau, un autre liquide ou un autre corps étranger à l'intérieur de la batterie afin d'éviter les courts-circuits.
- Les instructions de ce manuel doivent être suivies lors de la charge de la batterie, sinon le propriétaire sera seul responsable de tout dommage causé par la charge de la batterie conséquences.
- Charger la batterie uniquement à une température comprise entre 0°C(ou 32°F)et 45°C(ou 113°F),et la décharger à une température comprise entre - 20°C(ou-4°F)et 60°C(ou 140°F).Le courant de charge ne doit pas dépasser 2A. Chargez uniquement dans un endroit bien ventilé, à l'abri du soleil et la chaleur.
- Utilisez le chargeur d'origine de l'emballage pour charger la batterie. Connectez le chargeur et la batterie avant de brancher le chargeur sur le secteur. Ne chargez pas la batterie pendant plus de 6 heures à chaque fois.
- Lors de la charge, si l'indicateur de charge apparaît anormal, si une odeur se dégage ou si le chargeur surchauffe, arrêtez immédiatement la charge. Faites réparer ou remplacer le chargeur.
- Pour arrêter la charge, débranchez la prise secteur avant de déconnecter le chargeur et la batterie.
- Lorsque l'indicateur de charge devient vert, arrêtez la charge.
- Ne laissez pas le chargeur connecté à une source d'alimentation CA lorsqu'il n'est pas en charge.
- Lorsqu'elle n'est pas utilisée, la batterie doit être stockée dans un endroit sec (humidité relative de 65±20%) et frais (température de 10-35°C, ou 50-95°F), à l'abri du feu, de la chaleur et des températures élevées. Ne pas mettre la batterie dans un liquide acide ou alcalin. Veuillez à charger la batterie pendant deux heures par mois.
- Avant d'utiliser le chargeur pour charger une autre batterie, notez le type de batterie et la tension auxquels le chargeur peut s'appliquer.
- Il est conseillé de ne pas transporter le chargeur avec votre vélo électrique. Si vous devez le faire, placez le chargeur dans une boîte à outils après l'avoir soumis à un traitement d'absorption des chocs.
- Ne démontez pas le chargeur et ne remplacez pas les pièces et les composants du chargeur par vous-même.
- La batterie usagée est classée comme dangereuse. Ne démontez pas la batterie usagée vous-même. Elle doit être collectée et recyclée de manière appropriée.
- La batterie au lithium fournie peut être rechargée au minimum 800 fois, avec une durée de vie typique supérieure à 1000 fois en cas d'utilisation régulière. Le chargement de la batterie au lithium à l'intérieur peut présenter un risque potentiel. Il est donc fortement conseillé d'effectuer le chargement à l'extérieur.

Rouler en vélo électrique

- N'utilisez pas l'eBike avant d'avoir lu attentivement ce manuel et de connaître parfaitement votre eBike.
- **Cet eBike est conçu pour les conducteurs âgés de 16 à 45 ans. Il est strictement interdit aux personnes âgées de moins de 16 ans de conduire cet eBike.**
 - **Veuillez porter un casque.**
- Ne prêtez pas votre eBike à une personne qui ne sait pas comment l'utiliser, afin d'éviter tout dommage.
- Lors du réglage du pivot de fourche et du tube de selle, ne pas exposer les marques d'insertion minimales.
- Avant de rouler, vérifiez la pression des pneus. Il est conseillé de la maintenir à 35-45 PSI.
- Avant de rouler, assurez-vous que l'alimentation, les lumières, les poignées, les freins, les roues, les réflecteurs et autres sont en bon état.
- Avant de transporter des personnes ou des objets sur votre vélo électrique, renseignez-vous sur les lois et réglementations locales et respectez-les.
- Ne pas dépasser la capacité de charge de 120 kg (ou 264.60 lbs.).
- Porter un casque et respecter le code de la route.

Attention

- Respectez les règles de circulation locales et restez à droite ou à gauche.
- Ne pas rouler sur une voie motorisée ou dans une foule de piétons.
- Il est conseillé de ne pas dépasser 15 km/h (ou 9,32 mph) lorsque vous roulez sur une voie non motorisée, une descente ou une route pavée.
- Ralentissez sous la pluie ou la neige, car les distances de freinage nécessaires augmentent.
- Il est conseillé de ne pas rouler en cas d'orage ou de conditions météorologiques extrêmes.
- Éviter les chocs sur le moteur.
- Maintenir les roulements lubrifiés.
- Ne garez pas votre eBike dans un hall, une allée, un escalier d'évacuation ou une entrée/sortie de secours.
- Ne chargez pas et ne garez pas votre vélo électrique à l'intérieur d'un bâtiment résidentiel. Tenez-le éloigné des combustibles lors de la charge. La charge ne doit pas dépasser 6 heures à chaque fois.
- Les utilisateurs doivent se conformer strictement au code de la route et aux réglementations en vigueur lorsqu'ils font du vélo. S'il existe des lois et des réglementations locales particulières, les utilisateurs doivent s'y conformer.

Maintenance

- Les roues avant et arrière doivent être alignées sur le centre de la fourche avant et du cadre.
- Le mettre à l'abri de la lumière directe du soleil et de la pluie.
- Ne rincez pas l'eBike. Nettoyez-le avec un chiffon humide.
- Vérifier fréquemment le moteur et les freins. Ne pas huiler le système de freinage.
- Vérifiez régulièrement toutes les vis et veillez à ce qu'elles soient bien fixées.
- Couple de serrage recommandé : vis de guidon 60-80 kgf.cm (ou 52.08-69.44 lbf.in), vis de potence 175-200 kgf.cm (ou 151.90-173.60 lbf.in), vis de selle 175-250 kgf.cm (ou 151.90-217.00 lbf.in), et vis de roue 320-450 kgf.cm (ou 277.70-390.60 lbf.in).
- Vérifiez régulièrement la tension de la chaîne, qui peut être réglée à l'aide du régulateur de chaîne.
- Vérifiez fréquemment que les pneus ne présentent pas d'éraflures, de fissures ou d'usure excessive. La chambre à air et la valve doivent être perpendiculaires au moyeu de la roue. La chambre à air et le pneu crevés, endommagés ou excessivement usés doivent être remplacés immédiatement. Veuillez contacter un professionnel techniciens.
- Il est interdit de modifier les pièces structurelles essentielles, notamment le cadre, la fourche avant et le pivot de fourche, ainsi que les pièces électriques. En cas de dommage, remplacer par des pièces identiques provenant de notre usine. Dans le cas contraire, la garantie sera annulée et le propriétaire sera seul responsable des conséquences.

Clause de non-responsabilité

- Notre société se réserve le droit de modifier et d'interpréter de manière définitive le modèle, les spécifications et les autres informations relatives au produit contenues dans ce manuel.
- Les fonctions du modèle spécifique mentionnées dans ce manuel ne s'appliquent qu'à ce modèle spécifique.
- Le modèle du produit, les spécifications et les autres informations contenues dans ce manuel peuvent être modifiés ou changés sans préavis avis.
- Sans l'autorisation écrite préalable de la société, le contenu du manuel ne peut être copié, modifié, réimprimé, diffusé ou publié sous quelque forme que ce soit.
- Veuillez lire attentivement ce manuel avant d'utiliser le produit, et l'utiliser conformément au manuel. Dans le cas contraire, la société ne sera pas responsable des dommages personnels ou matériels, y compris les dommages au produit, causés par une mauvaise utilisation ou un usage abusif.

