



# Kraftfahrt-Bundesamt

DE-24932 Flensburg

---

## Allgemeine Betriebserlaubnis (ABE) National Type Approval

ausgestellt von:

**Kraftfahrt-Bundesamt (KBA)**

nach § 20 der Straßenverkehrs-Zulassungsordnung (StVZO) in der Fassung vom 26.04.2012 (BGBl I S. 679) für einen Typ des folgenden Genehmigungsobjektes

**Elektrokleinstfahrzeug**

issued by:

**Kraftfahrt-Bundesamt (KBA)**

according to § 20 Straßenverkehrs-Zulassungs-Ordnung (StVZO) in the version of April 26, 2012 (BGBl I S. 679) for a type of the following approval object

**Small electric vehicle**

Genehmigungsnummer: **P319\*01**

Approval number:

1. Genehmigungsinhaber:  
Holder of the approval:  
**ZAMELUX GREEN, S.L.**  
**ES-08030 Barcelona**
2. Name und Anschrift des Bevollmächtigten (gegebenenfalls):  
Name and address of representative (if any):  
**Entfällt**  
**Not applicable**
3. Name und Anschrift des Herstellers:  
Manufacturer's name and address:  
**ZAMELUX GREEN, S.L.**  
**ES-08030 Barcelona**
4. Typbezeichnung:  
Type:  
**E9-2**
5. Zuständiger Technischer Dienst:  
Responsible Technical Service:  
**Technischer Dienst der TÜV Rheinland Kraftfahrt GmbH**  
**DE-51105 Köln**



# Kraftfahrt-Bundesamt

DE-24932 Flensburg

2

Genehmigungsnummer: **P319\*01**

Approval number:

6. Datum des Gutachtens des Technischen Dienstes:  
Date of test report issued by the Technical Service:  
**26.10.2023**
7. Nummer des Gutachtens des Technischen Dienstes:  
Number of test report issued by that Technical Service:  
**87-ekfv-1115/21-01**
8. Ausnahmegenehmigungen nach § 70 StVZO:  
Exceptions according to § 70 StVZO:  
**Entfällt**  
**Not applicable**
9. Auflagen:  
Conditions:  
**Für jedes Fahrzeug, das dem genehmigten Typ entspricht, ist eine Datenbestätigung gemäß Muster 2d der StVZO auszustellen und dem Fahrzeug mitzugeben.**  
**A data confirmation in accordance with model 2d of the StVZO has to be issued for each vehicle that corresponds to the approved type and has to be given with the vehicle.**  
  
**Siehe Typbeschreibung zum Gutachten, Punkt 13.2.**  
**See type description of the test report, point 13.2.**
10. Die Genehmigung wird **erweitert**  
Approval is **extended**
11. Grund (Gründe) für die Erweiterung der Genehmigung (gegebenenfalls):  
Reason(s) for the extension (if any):  
**Siehe Typbeschreibung zum Gutachten, Punkt 1.1.**  
**See type description of the test report, point 1.1.**
12. Bemerkungen:  
Remarks:  
**Das Fahrzeug ist ein Elektrokleinstfahrzeug gemäß § 1 der Elektrokleinstfahrzeuge-Verordnung (eKFV).**  
**The vehicle is a small electric vehicle according to § 1 of Elektrokleinstfahrzeuge-Verordnung (eKFV).**



# Kraftfahrt-Bundesamt

DE-24932 Flensburg

3

Genehmigungsnummer: **P319\*01**

Approval number:

13. Ort: **DE-24932 Flensburg**  
Place:
14. Datum: **24.11.2023**  
Date:
15. Unterschrift: **Im Auftrag**  
Signature:

Matthias Mügge



Anlagen:

Enclosures:

**Gemäß Inhaltsverzeichnis**

**According to index**



# Kraftfahrt-Bundesamt

DE-24932 Flensburg

---

## Inhaltsverzeichnis zu den Beschreibungsunterlagen Index to the information package

Nummer der Genehmigung: **P319\*01**  
Approval No.

Ausgabedatum: **22.03.2022**  
Date of issue:

letztes Änderungsdatum: **24.11.2023**  
last date of amendment:

Nebenbestimmungen und Rechtsbehelfsbelehrung  
Collateral clauses and instruction on right to appeal

Prüfbericht(e) Nr.:  
Test report(s) No.:  
**87-ekfv-1115/21-00**  
**87-ekfv-1115/21-01**

Datum:  
Date  
**04.03.2022**  
**26.10.2023**

Beschreibungsbogen Nr.:  
Information document No.:  
**Entfällt**  
**Not applicable**

Datum:  
Date

Liste der Änderungen:  
List of modifications:  
**Siehe Typbeschreibung zum Gutachten, Punkt 1.1.**  
**See type description of the test report, point 1.1.**

Datum:  
Date  
**26.09.2023**



# Kraftfahrt-Bundesamt

DE-24932 Flensburg

---

Nummer der Genehmigung: **P319\*01**

- Anlage -

## Nebenbestimmungen und Rechtsbehelfsbelehrung

### Nebenbestimmungen

Jede Einrichtung, die dem genehmigten Typ entspricht, ist gemäß der angewendeten Vorschrift zu kennzeichnen.

Die Einzelerzeugnisse der reihenweisen Fertigung müssen mit den Genehmigungsunterlagen genau übereinstimmen. Änderungen an den Einzelerzeugnissen sind nur mit ausdrücklicher Zustimmung des Kraftfahrt-Bundesamtes gestattet.

Änderungen der Firmenbezeichnung, der Anschrift und der Fertigungsstätten sowie eines bei der Erteilung der Genehmigung benannten Zustellungsbevollmächtigten oder bevollmächtigten Vertreters sind dem Kraftfahrt-Bundesamt unverzüglich mitzuteilen.

Verstöße gegen diese Bestimmungen können zum Widerruf der Genehmigung führen und können überdies strafrechtlich verfolgt werden.

Die Genehmigung erlischt, wenn sie zurückgegeben oder entzogen wird, oder der genehmigte Typ den Rechtsvorschriften nicht mehr entspricht. Der Widerruf kann ausgesprochen werden, wenn die für die Erteilung und den Bestand der Genehmigung geforderten Voraussetzungen nicht mehr bestehen, wenn der Genehmigungsinhaber gegen die mit der Genehmigung verbundenen Pflichten - auch soweit sie sich aus den zu dieser Genehmigung zugeordneten besonderen Auflagen ergeben - verstößt oder wenn sich herausstellt, dass der genehmigte Typ den Erfordernissen der Verkehrssicherheit oder des Umweltschutzes nicht entspricht.

Das Kraftfahrt-Bundesamt kann jederzeit die ordnungsgemäße Ausübung der durch diese Genehmigung verliehenen Befugnisse, insbesondere die genehmigungsgerechte Fertigung sowie die Maßnahmen zur Übereinstimmung der Produktion, nachprüfen. Es kann zu diesem Zweck Proben entnehmen oder entnehmen lassen. Dem Kraftfahrt-Bundesamt und/oder seinen Beauftragten ist ungehinderter Zutritt zu Produktions- und Lagerstätten zu gewähren.

Die mit der Erteilung der Genehmigung verliehenen Befugnisse sind nicht übertragbar. Schutzrechte Dritter werden durch diese Genehmigung nicht berührt.

### Rechtsbehelfsbelehrung

Gegen diese Genehmigung kann innerhalb eines Monats nach Bekanntgabe Widerspruch erhoben werden. Der Widerspruch ist beim **Kraftfahrt-Bundesamt, Fördestraße 16, DE-24944 Flensburg**, schriftlich oder zur Niederschrift einzulegen.



# Kraftfahrt-Bundesamt

DE-24932 Flensburg

---

2

Approval No.: **P319\*01**

- Attachment -

## **Collateral clauses and instruction on right to appeal**

### **Collateral clauses**

All equipment which corresponds to the approved type is to be identified according to the applied regulation.

The individual production of serial fabrication must be in exact accordance with the approval documents. Changes in the individual production are only allowed with express consent of the Kraftfahrt-Bundesamt.

Changes in the name of the company, the address and the manufacturing plant as well as one of the parties given the authority to delivery or authorised representative named when the approval was granted is to be immediately disclosed to the Kraftfahrt-Bundesamt.

Breach of this regulation can lead to recall of the approval and moreover can be legally prosecuted.

The approval expires if it is returned or withdrawn or if the type approved no longer complies with the legal requirements. The revocation can be made if the demanded requirements for issuance and the continuance of the approval no longer exist, if the holder of the approval violates the duties involved in the approval, also to the extent that they result from the assigned conditions to this approval, or if it is determined that the approved type does not comply with the requirements of traffic safety or environmental protection.

The Kraftfahrt-Bundesamt may check the proper exercise of the conferred authority taken from this approval at any time. In particular this means the compliant production as well as the measures for conformity of production. For this purpose samples can be taken or have taken. The employees or the representatives of the Kraftfahrt-Bundesamt may get unhindered access to the production and storage facilities.

The conferred authority contained with issuance of this approval is not transferable. Trade mark rights of third parties are not affected with this approval.

### **Instruction on right to appeal**

This approval can be appealed within one month after notification. The appeal is to be filed in writing or as a transcript at the **Kraftfahrt-Bundesamt, Fördestraße 16, DE-24944 Flensburg.**

zur Erteilung ( ) einer Allgemeinen Betriebserlaubnis (ABE)  
( **x** ) eines Nachtrags zur ABE Nr. P319  
nach § 20 Straßenverkehrs-Zulassungs-Ordnung (StVZO)

---

**Fahrzeugart / category** : **Elektrokleinstfahrzeug bis max. 500 Watt**  
**Typ / type** : **E9-2**  
**Antragsteller / applicant** : **ZAMELUX GREEN, S.L.**  
c/ Sant Adrià, 89-91 Nave C, 08030, BARCELONA, Spanien

---

1. Der genannte Fahrzeugtyp wird von der Fa. *WUYI JINYUE ENGINE SCIENCE AND TECHNOLOGY CO., LTD* mit Sitz in *Phase 2 E-commerce Park, Guanhu Industry Zone, Tongqin Town, Wuyi County, Jinhua City, Zhejiang Province, China*. gefertigt.
2. ( **x** ) Der Antragsteller ermöglicht aufgrund
  - ( **x** ) von technischen Fachkräften, Fertigungsanlagen und Kontrolleinrichtungen eine gleichmäßige, reihenweise Fertigung von
  - ( ) eigener Fachkunde, von technischen Fachkräften und Kontrolleinrichtungen eine erlaubnisgerechte Auslieferung von gleichmäßig und reihenweise gefertigten Fahrzeugen des in der Typbeschreibung festgelegten Fahrzeugtyps.
  - ( ) Die Eignung des Antragstellers konnte noch nicht beurteilt werden.

Tatsachen, die die Zuverlässigkeit des Antragstellers im Sinne des § 20 StVZO in Frage stellen, sind

  - ( **x** ) hier nicht bekannt.
  - ( ) dem beigefügten Schreiben vom zu entnehmen.
3. Die beigefügte Typbeschreibung besteht aus Blatt 1 bis 13. und ist
  - ( **x** ) mit den darin unter Nr. 13.3. angegebenen Anlagen Bestandteil des Gutachtens.
4. Der Fahrzeugtyp entspricht der vollständigen Typbeschreibung und genügt den heute gültigen Bestimmungen
  - ( **x** ) der StVZO in Verbindung mit eKFV.
  - ( ) der Verordnung über den Betrieb von Kraftfahrunternehmen im Personenverkehr (BOKraft).
  - ( **x** ) den hierzu vom Bundesminister für Verkehr erlassenen heute gültigen Anweisungen und Richtlinien.
  - ( ) den in den herangezogenen ABG und ABE für Fahrzeugteile ggf. enthaltenen Auflagen.
  - ( ) bis auf die unter Nr. 13.1. der Typbeschreibung beschriebene(n) Abweichung(en).
5. Der Erteilung ( ) einer ABE  
( **x** ) eines Nachtrags zur o.a. ABE
  - ( ) und der Genehmigung der aufgrund der unter Nr. 13.1. der beigefügten Typbeschreibung beschriebenen Abweichung(en) ggf. erforderlichen Ausnahme(n)
  - ( **x** ) bei Einhaltung der unter Nr. 13.2. der beigefügten Typbeschreibung vorgeschlagenen Auflage(n) stehen technische Bedenken nicht entgegen.

Der technische Dienst ist für die angewendeten Prüfverfahren vom Kraftfahrt-Bundesamt für das nationale Typgenehmigungsverfahren anerkannt.

Shanghai, 2023-11-23



B.Eng. Liangjun Zhang  
Sachverständiger Technischer Dienst  
*Expert Technical Service*

Fahrzeugtyp / *vehicle type* : E9-2  
 Hersteller / *manufacturer* : ZAMELUX GREEN, S.L.

**0. Allgemeines / general**

- 0.1. Fahrzeughersteller / *vehicle manufacturer* : ZAMELUX GREEN, S.L.  
c/ Sant Adrià, 89-91 Nave C, 08030, BARCELONA, Spanien
  
- 0.2. Fahrzeug- und Aufbauart / *kind of vehicle and structure* : Elektrokleinstfahrzeug bis max. 500 Watt /  
*Small electric vehicle up to max. 500 Watt*  
  
Fahrzeugklasse / *vehicle category*: 27  
Art des Aufbaus / *kind of structure*: 0003
  
- 0.3. Typ / *type* : E9-2
  
- 0.4. Handelsbezeichnung / *commercial description* : ZAMELUX, ZWHEEL
  
- 0.5. Ort und Art der Anbringung des Fabriksschildes und der Fahrzeug-Identifizierungsnummer / *location and method of affixing the identification plate and vehicle identification no.*

  - 0.5.0. Genehmigung oder Prüfung / *approval or test* : Prüfung gem. / *test acc. to* § 2 (1) Nr. 3 eKFV i.V.m. § 59 StVZO  
  
Anforderungen erfüllt / *requirements fulfilled*
  - 0.5.1. Fabriksschild / *identification plate* : vorne rechts am Rahmen, gelasert /  
*front right on the frame, lasered*
  - 0.5.2. Fahrzeug-Identifizierungsnummer / *vehicle identification number* : vorne rechts am Rahmen, gelasert /  
*front right on frame, lasered*

- 0.6. Fahrzeug-Identifizierungsnummer und deren Aufbau / *vehicle identification number and its structure* : J E92 S 85 1 L 0001

Stelle / <i>digit</i>	Beschreibung / <i>description</i>	Wert / <i>value</i>
1	Hersteller / <i>manufacturer</i>	J: ZAMELUXGREEN.S.L
2 - 4	Typ / <i>type</i>	E92: TYPE E9-2
5	Tachometer/ <i>Speedometer</i>	S: Square speedometer R: Rhombus speedometer
6 - 7	Reifen typ/ <i>Tyre type</i>	85: 8.5 inch 10: 10 inch
8	Batterie kapazität/ <i>Battery capacity</i>	1: 7.5 Ah 2: 10 Ah
9	Jahr / <i>year</i>	M=2021,N=2022, ...
10 - 14	Rahmennr. / <i>frame number</i>	00001

§20 P319\*01



Fahrzeugtyp / *vehicle type* : E9-2  
 Hersteller / *manufacturer* : ZAMELUX GREEN, S.L.

- 0.7. Ort der Anbringung der Kennzeichnung der Antriebsmaschine / *location of affixing of the engine code* : auf Motorgehäuse, rechts / *on motor housing, right*
- 0.8. Ort der Anbringung der ECE-Genehmigungszeichen / *location of affixing the ECE approval mark* : entfällt / *not applicable*
- 1. Änderungen, Ausführungen, wahlweise Ausrüstungen, Rüstzustände / *changes, versions, options, equipments***
- 1.1. Änderungen / *changes***
- Es wird berichtigt / *correction of* : [1. brake lever length at brake, see 8.1.20. and drawing 13.3./8.](#)  
[2. firmware version of the Battery Management System according to manufacturer, see 3.6.4.7.](#)  
[3. firmware version of control according to manufacturer, see 3.6.5.3.](#)  
[4. versions to variants, see 1.2. and 1.3.](#)
- Es wird geändert / *modification of* : [1. the headlamp, see 10.1. and drawing No. 13.3./10.](#)  
[2. the rear lamp and rear retro reflector, see 10.3. and 10.5., drawing No. 13.3./10.](#)  
[3. the side reflector, see 10.11. and drawing No. 13.3./10.](#)  
[4. the white retro reflector, see 10.22. and drawing No. 13.3./10.](#)  
[5. the license plate, see 9.11. and drawing No. 13.3./2.1.](#)
- Es wird hinzugefügt / *addition of* : [1. an optional battery charger, see report No. 87-R10-1561/23-00](#)  
[2. an optional instrument with the bluetooth module see 12.9. and drawing 13.3./2.1.](#)
- Es entfällt / *deletion of* : entfällt / *not applicable*
- 1.2. Ausführungen (Varianten) / *models (variants)*** : [1: 8.5 inch tyre, 7.5 Ah battery, square speedometer](#)  
[2: 10 inch tyre, 10 Ah battery, rhombus speedometer](#)
- 1.3. wahlweise Ausrüstungen (Versionen) / *optional equipment (versions)*** : [entfällt / not applicable](#)
- 2. Hauptabmessungen und Gewichte / *main dimensions and weights***
- 2.1. Hauptabmessung in mm / *main dimensions in mm***
- 2.1.0. Genehmigung oder Prüfung / *approval or test* : Prüfung gem. / *test acc. to* § 1 (1) Nr. 4 eKFV Anforderungen erfüllt / *requirements fulfilled*
- 2.1.1. Länge / *length* : [\\*1: 1098 mm](#)  
[\\*2: 1107 mm](#)

Fahrzeugtyp / *vehicle type* : E9-2Hersteller / *manufacturer* : ZAMELUX GREEN, S.L.

- 
- 2.1.2. Breite / *width* : \*1: 435 mm  
\*2: 570 mm
- 2.1.3. Höhe / *height* : \*1: 1110 mm  
\*2: 1158 mm
- 2.1.4. Radstand / *wheelbase* : \*1: 845 mm  
\*2: 823 mm
- 2.1.5. Höhe der Lenkstange / *height of steering rod* : \*1: 920 mm  
\*2: 940 mm
- 2.1.9. Weitere Angaben / *further informations* : keine / *none*
- 2.2. Gewichte in kg / *weights in kg***
- 2.2.0. Genehmigung oder Prüfung / *approval or test* : Prüfung gem. / *test acc. to* § 1 (1) Nr. 5 eKFV  
Anforderungen erfüllt / *requirements fulfilled*
- 2.2.3. Leergewicht / *unladen weight* : \*1: 13,0 kg  
\*2: 15,3 kg
- 2.2.4. Achslasten bzw. Radlasten bei  
Leergewicht / *axle load or wheel load at unladen weight*  
Achse / *axle 1* : \*1: 8,0 kg  
\*2: 9,2 kg
- Achse / *axle 2* : \*1: 5,0 kg  
\*2: 6,1 kg
- 2.2.5. Nutzlast / *load capacity* : \*1: 107 kg  
\*2: 104,7 kg
- 2.2.7. Zul. Gesamtgewicht / *technically permissible maximum weight as stated by manufacturer* : 120 kg
- 2.2.8. Zul. Achslast bzw. zul. Radlast / *permissible axle load or permissible wheel load*  
Achse / *axle 1* : 68 kg  
Achse / *axle 2* : 70 kg
- 2.2.9. Zul. Anhängelast / *permissible towing mass* : entfällt / *not applicable*
- 2.2.11. Zul. Stützlast / *permissible bear load* : entfällt / *not applicable*
- 2.2.12. Weitere Angaben / *further informations* : keine / *none*

### 3. Antriebsmaschine / *propulsion engine*

Fahrzeugtyp / *vehicle type* : E9-2Hersteller / *manufacturer* : ZAMELUX GREEN, S.L.

<b>3.1.</b>	<b>Identifizierungsmerkmal / <i>identification code</i></b>	:	JY36VXXXXXXXXXXXX
<b>3.2.</b>	<b>Hersteller / <i>manufacturer</i></b>	:	Zhejiang Weite Motor Manufacture Co., Ltd.
<b>3.6.</b>	<b>Elektromotor / <i>electric motor</i></b>		
3.6.0.	Genehmigung oder Prüfung / <i>approval or test</i>	:	Prüfung der Nenndauerleistung gem. / <i>test of continuous rated power acc. to UN-Regelung Nr. 85 / UN-Regulation no. 85</i> Prüfbericht Nr. / <i>test report no.:</i> <i>87-R85-1117/21-00</i> Refer to the test data of vehicle E9 Anforderungen erfüllt / <i>requirements fulfilled</i>
3.6.1.	Bauart / <i>type of construction</i>	:	Radnabenmotor / <i>wheel hub motor</i>
3.6.2.	Nennspannung / <i>nominal voltage</i>	:	36 V
3.6.3.	Leistung / <i>power</i>	:	*1: 0,33 kW *2: 0,35 kW
3.6.4.	Energiequelle bzw. Batterie / <i>energy source or battery</i>		
3.6.4.1.	Nennspannung / <i>nominal voltage</i>	:	36 V
3.6.4.2.	Nennkapazität / <i>nominal capacity</i>	:	*1: 7.50 Ah *2: 10.0 Ah
3.6.4.3.	Anzahl / <i>quantity</i>	:	1
3.6.4.4.	Maximaler Strom / <i>maximum electric current</i>	:	16 A
3.6.4.5.	Hersteller / <i>manufacturer</i>	:	Dongguan CHY Battery Technology Co., Ltd.
3.6.4.6.	Identifizierungsmerkmal / <i>identifica- tion code</i>	:	*1: CHY3675 *2: CHY3610
3.6.4.7.	Softwarestand des Batteriemanagementsystems nach Herstellerangabe/ <i>firmware version of the Battery Management System according to manufacturer</i>	:	<u>entfällt / not applicable</u> <u>(Without software, controlled by IC)</u>
3.6.5.	Steuerung / <i>control</i>		
3.6.5.1.	Identifizierungsmerkmal / <i>identifica- tion code</i>	:	*1: HW9027-ZYD009-E9 *2: HW9027-ZYD009-E9T
3.6.5.2.	Hersteller / <i>manufacturer</i>	:	SHENZHEN ZYDTECH INTELLIGENT TECHNOLOGY CO., LTD.

Fahrzeugtyp / *vehicle type* : E9-2Hersteller / *manufacturer* : ZAMELUX GREEN, S.L.

- 3.6.5.3 Softwarestand nach Herstellerangabe / : [\\*1: 83.2.8\(0616015f\)](#)  
*firmware version according to* [\\*2: 83.5.e\(06160416\)](#)  
*manufacturer*
- 3.6.6. Weitere Angaben / *further informations* : Prüfung der EMV gem. / *test of EMC acc. to*  
 UN-Regelung Nr. 10 / *UN-Regulation no. 10*  
 Prüfbericht Nr. / *test report no.:*  
[Components optional 1: 87-R10-1116/21-00](#)  
[Components optional 2: 87-R10-1561/23-00](#)  
 Refer to the test data of vehicle E9  
 Prüfung der Batteriesicherheit gem. / *test of battery*  
*safety acc. to*  
 DIN EN 15194:2018-11 Kap. 4.2.3  
 Prüfbericht Nr. / *test report no.:*  
 \*1: 87- EN15194-1118/21-00  
 \*2: 87- EN15194-1119/21-00  
 Refer to the test data of vehicle E9  
 Anforderungen erfüllt / *requirements fulfilled*

**3.8. Geräusch in dB(A) / noise in dB(A)**

- 3.8.2. Standgeräusch / *static noise* : entfällt / *not applicable*
- 3.8.2.1. Drehzahl / *Engine speed* : entfällt / *not applicable*
- 3.8.3. Fahrgeräusch / *drive by noise* : entfällt / *not applicable*

**3.9. Maßnahmen gegen Verunreinigung der Luft / measures against air pollution**

- 3.9.0. Genehmigung oder Prüfung / *approval or test* : entfällt / *not applicable*

**4. Kraftübertragung / power transmission**

- 4.1. Art / *kind* : mechanisch / ~~hydraulisch~~ / ~~elektrisch~~  
*mechanical / ~~hydraulic~~ / ~~electrical~~*

**4.3. Getriebe / gearbox**

- 4.3.1. Bauart / *construction* : entfällt / *not applicable*  
 (Radnabenmotor / *wheel hub motor*)

- 4.3.4. Übersetzungen / *ratio* : 1 : 1

- 4.5. Höchstgeschwindigkeit / *maximum design speed* : 20 km/h

- 4.5.0. Genehmigung oder Prüfung / *approval or test* : Prüfung gem. / *test acc. to*  
 § 1 (1) eKFV i.V.m. Anlage (zu § 7 Nummer 1)  
 Nr. 2.1 eKFV

Anforderungen erfüllt / *requirements fulfilled*

Fahrzeugtyp / *vehicle type* : E9-2Hersteller / *manufacturer* : ZAMELUX GREEN, S.L.

- 4.5.1. Geschwindigkeitsbegrenzer / *speed limiter* : siehe Abschnitt / *see section* 3.6.5.
- 4.5.1.0. Genehmigung oder Prüfung / *approval or test* : Herstellerbescheinigung zur Manipulationssicherheit gem. / *manufacturers declaration for manipulation security acc. to* DIN EN 15194:2018-11 Kap. 4.2.17 liegt vor / *is available*.  
  
Anforderungen erfüllt / *requirements fulfilled*
- 4.6. Geschwindigkeitsmesser bzw. Tachometer / *speedometer*** : ja / *yes*
- 4.6.0. Genehmigung oder Prüfung / *approval or test* : Prüfung gem. / *test acc. to* Anlage (zu § 7 Nummer 1) Nr. 2.1.4 eKfV  
  
Anforderungen erfüllt / *requirements fulfilled*
- 4.6.1. Weitere Angaben / *further informations* : Die Abweichung der angezeigten Geschwindigkeit zur tatsächlichen beträgt max. + 10 %. / *The deviation of the displayed speed from the actual speed is max. + 10 %.*
- 4.9. Antrieb auf / *traction on*** : Achse / *axle* 1
- 5. Achsen, Radführungen / *axles, wheel control***
- 5.1. Bauart / *construction*** : Achse / *axle* 1: Kraftradgabel, ungefedert / *motorcycle fork, non-suspended*  
Achse / *axle* 2: starre Radführung, ungefedert/ *fixed wheel guidance, non-suspended*
- 5.2. Anzahl / *number*** : 2
- 5.3. Anzahl angetriebener Achsen / *number of driven axles*** : 1
- 6. Federn, Dämpfer, Räder, Bereifung / *suspension, shock absorber, wheels, tyres***
- 6.1. Federung / *suspension*** : Achse / *axle* 1: entfällt / *not applicable*  
Achse / *axle* 2: entfällt / *not applicable*
- 6.2. Dämpfung / *shock absorber*** : Achse / *axle* 1: entfällt / *not applicable*  
Achse / *axle* 2: entfällt / *not applicable*
- 6.3. Räder und Bereifung / *wheels and tyres***
- 6.3.1. Bauart / *construction* : Achse / *axle* 1: Radnabenmotor / *wheel hub motor*  
Achse / *axle* 2: einteiliges Scheibenrad / *one-piece disc wheel*
- 6.3.2. Hersteller / *manufacturer* : Achse / *axle* 1: siehe / *see* 3.2.

Fahrzeugtyp / *vehicle type* : E9-2  
 Hersteller / *manufacturer* : ZAMELUX GREEN, S.L.

Achse / *axle* 2: Jiangxi Deyou Technology Co., Ltd

- 6.3.4. Kennzeichnung / *marking* : Achse / *axle* 1: siehe / *see* 3.1.  
 Achse / *axle* 2: ohne / *without*
- 6.3.5. Ort der Kennzeichnung / *location of marking* : Achse / *axle* 1: siehe / *see* 0.7.  
 Achse / *axle* 2: entfällt / *not applicable*
- 6.3.6. Werkstoff / *material* : Leichtmetall / *light metal*
- 6.3.7. Anzahl / *quantity* : 2
- 6.3.8. Einpresstiefe / *offset* : entfällt / *not applicable*
- 6.3.9. Felgenreöße / *rim size* : Achse / *axle* 1: 169 x 46 mm  
 Achse / *axle* 2: 170 x 46 mm
- 6.3.10. Größenbezeichnung der Bereifung / *tyre size* : \*1:  
 Achse / *axle* 1: 219 \*50 mm  
 Achse / *axle* 2: 219 \*50 mm  
 \*2:  
 Achse / *axle* 1: 254 \*50 mm  
 Achse / *axle* 2: 254 \*50 mm
- 6.3.11. Art der Bereifung / *kind of tyres* : einfach, Vollgummi-Wabenreifen / *single formation, honeycomb rubber tyre*

## 7. Lenkanlage / *steering system*

- 7.1. Bauart / *construction* : Kraftrad-/Steuerkopflenkung, mechanisch / *motorcycle or head tube steering, mechanic*
- 7.4. Lenkrad bzw. Lenker / *steering wheel or handlebar*
- 7.4.0. Genehmigung oder Prüfung / *approval or test* : entfällt / *not applicable*
- 7.4.2. Identifizierungsmerkmal und Ort / *identifier and location* : entfällt / *not applicable*
- 7.4.4. Durchmesser des Lenkrades bzw. Lenkerbreite in mm / ~~*diameter of the steering wheel or width of handlebar*~~ : \*1: 435 mm  
 \*2: 570 mm
- 7.7. möglicher Lenkeinschlag / *maximum steering angle*  
 links / *left* : 50 °  
 rechts / *right* : 50 °
- 7.9. Weitere Angaben / *further informations* : Lenkstange, klappbar / *steering rod, foldable*

Fahrzeugtyp / *vehicle type* : E9-2Hersteller / *manufacturer* : ZAMELUX GREEN, S.L.**8. Bremsanlagen / *brake system***

**8.0. Genehmigung oder Prüfung / *approval or test*** : Prüfung gem. / *test acc. to*  
 § 4 (1) eKfV i.V.m. Anlage (zu § 7 Nummer 1)  
 Nr. 2.2 eKfV

Anforderungen erfüllt / *requirements fulfilled***8.1. Betriebsbremsanlage / *service brake***

8.1.1. Art / *kind*  
 Achse / *axle* 1 : Elektrische Bremsanlage, handbetätigt, mit elektrischer Übertragungseinrichtung / *electrical brake system, operated by hand, with electric transmission device*  
 Achse / *axle* 2 : Muskelkraftbremsanlage, handbetätigt, mit mechanischer Übertragungseinrichtung / *muscle power brake system, operated by hand, with mechanic transmission device*

8.1.4. Bremse / *brake*

8.1.4.1. Art / *kind*  
 Achse / *axle* 1 : Elektrische Bremse / *electrical brake*  
 Achse / *axle* 2 : Scheibenbremse / *disc brake*

8.1.4.2. Typ / *type*  
 Achse / *axle* 1 : siehe / *see* 3.1.  
 Achse / *axle* 2 : JAK-23

8.1.4.3. Hersteller / *manufacturer*  
 Achse / *axle* 1 : siehe / *see* 3.2.  
 Achse / *axle* 2 : LANXI JIEKE SPORTS APPARATUS MANUFACTURING CO., LTD.

8.1.4.5. Trommel- bzw. Scheibendurchmesser / *drum or disc diameter*  
 Effektiver Bremsscheiben- / Trommeldurchmesser / *effective diameter of brake disc or drum*  
 Achse / *axle* 1 : entfällt / *not applicable*  
 Achse / *axle* 2 : 81 mm

Außendurchmesser / *outer diameter*  
 Achse / *axle* 1 : entfällt / *not applicable*  
 Achse / *axle* 2 : 110 mm

Anzahl der Scheiben je Bremse / *number of discs for each brake*  
 Achse / *axle* 1 : entfällt / *not applicable*  
 Achse / *axle* 2 : 1

Fahrzeugtyp / *vehicle type* : E9-2Hersteller / *manufacturer* : ZAMELUX GREEN, S.L.

- 8.1.5. Bremsbelag / *brake lining*
- 8.1.5.3. Hersteller / *manufacturer*  
 Achse / *axle* 1 : entfällt / *not applicable*  
 Achse / *axle* 2 : LANXI JIEKE SPORTS APPARATUS  
 MANUFACTURING CO., LTD.
- Kennzeichnung / *marking*  
 Achse / *axle* 1 : entfällt / *not applicable*  
 Achse / *axle* 2 : JAK
- 8.1.5.5. wirksame Bremsbelagfläche / *total friction area*  
 Achse / *axle* 1 : entfällt / *not applicable*  
 Achse / *axle* 2 : 11,3 cm<sup>2</sup>
- 8.1.6. Übersetzung bis Zuspaltung / *transformation ratio until disc or drum*  
 Achse / *axle* 1 : entfällt / *not applicable*  
 Achse / *axle* 2 : Handhebel / *hand lever*: 33 / 115mm
- 8.1.20. Bremshebellänge an der Bremse / *brake lever length at brake*  
 Achse / *axle* 1 : entfällt / *not applicable*  
 Achse / *axle* 2 : [32 mm](#)
- 8.1.21. Hauptzylinder-Durchmesser / *brake master cylinder diameter*  
 Achse / *axle* 1 : entfällt / *not applicable*  
 Achse / *axle* 2 : entfällt / *not applicable*
- 8.1.22. Radzylinder- bzw. Bremszylinder-Durchmesser / *diameter of wheel-brake cylinder or brake cylinder*  
 Achse / *axle* 1 : entfällt / *not applicable*  
 Achse / *axle* 2 : entfällt / *not applicable*
- 8.1.23. Weitere Angaben / *further informations* : Elektrische Bremse / *electrical brake*:  
 Die elektrische Bremse an Achse 1 wird über einen kombinierten Handhebel gemeinsam mit der mechanischen Bremse an Achse 2 betätigt und erfüllt die Anforderungen von § 4 Absatz 1 eKFV. / *The electrical brake on axle x is operated by a combined handlever together with the mechanical brake on axle 2 and meets the requirements of § 4 para. 1 eKFV.*
- 8.2. **Hilfsbremsanlage / *secondary brake system*** : Bei Ausfall einer von zwei unabhängigen Betriebsbremsen gem. Nr. 8.1 werden nach Vorgabe § 4 Absatz 1, Nr. 4 noch mindestens 44 % der Bremswirkung erreicht. / *In the event of failure of one of two independent service brakes in accordance with No. 8.1, at least 44 % of the braking effect is still achieved in accordance with § 4 para. 1, No. 4.*



Fahrzeugtyp / *vehicle type* : E9-2Hersteller / *manufacturer* : ZAMELUX GREEN, S.L.

- 8.10. Weitere Angaben / further information** : keine / none
- 9. Aufbau / body**
- 9.0. Genehmigung oder Prüfung für vorstehende Außenkanten / approval or test for preceding outer edges** : Prüfung gem. / *test acc. to* § 7 Nr. 6 eKFV  
Anforderungen erfüllt / *requirements fulfilled*
- 9.1. Art / kind** : siehe / *see* 0.2.
- 9.2. Werkstoff / material** : Leichtmetall, Stahl / *light metal, steel*
- 9.3. Hersteller / manufacturer** : siehe / *see* 0.1.
- 9.4. Sitze / seats**
- 9.4.1. Art und Anordnung / *kind and placement* : entfällt / *not applicable*
- 9.4.2. Anzahl der Plätze / *number of places*
- 9.4.2.1. Sitzplätze / *seats available* : entfällt / *not applicable*
- 9.4.2.2. Stehplätze / *standing place available* : 1
- 9.9. Rückspiegel / rearview mirror**
- 9.9.2.1. Art / *kind* : entfällt / *not applicable*
- 9.9.2.2. Anzahl / *quantity* : entfällt / *not applicable*
- 9.9.2.3. Ort und Art der Anbringung / *location and method of mounting* : entfällt / *not applicable*
- 9.9.2.4. Weitere Angaben / *further informations* : keine / none
- 9.11. Kennzeichen, Abmessungen / licence plate, dimensions**
- 9.11.0. Genehmigung oder Prüfung / *approval or test* : Prüfung gem. / *test acc. to* § 2 (1) Nr. 2 eKFV i.V.m. § 29a (3) FZV  
Anforderungen erfüllt / *requirements fulfilled*
- 9.11.3. Abmessungen hinten / *rear plate dimensions* : 53 x 69 mm
- 9.11.4. Höhe des oberen bzw. unteren Randes hinten / *height of the upper or lower edge in the rear* : \*1: 128 mm  
\*2: 147 mm
- 9.11.5. Anbringungswinkel / *mounting angle* : 28°  
vertikal in Fahrtrichtung / *vertical in direction of travel*

Fahrzeugtyp / *vehicle type* : E9-2Hersteller / *manufacturer* : ZAMELUX GREEN, S.L.

- 9.13. Kraftradverkleidung / *motor cycle cover*** : entfällt / *not applicable*
- 9.14. Zentralständer, Seitenständer / *central stand, side stand*** : Zentralständer / *central stand*: nein / *no*  
Seitenständer / *side stand*: ja / *yes*
- 10. Lichttechnische Einrichtungen, Abmessungen / *lighting devices, dimensions***
- 10.0. Genehmigung oder Prüfung hinsichtl. : Prüfung gem. / *test acc. to*  
Anbau / *approval or test regarding* § 5 eKFV i.V.m. § 67 StVZO u. UNECE-R 74  
*mounting*  
Anforderungen erfüllt / *requirements fulfilled*
- 10.1. Scheinwerfer für Abblendlicht und Fernlicht / *headlamps for dipped beam and main beam***
- 10.1.1. Anzahl / *quantity* : 1
- 10.1.2. Scheinwerfer für Abblend- und Fernlicht / *headlamps for dipped and main beam*
- 10.1.2.0 Prüfzeichen / *approval mark* : [K 1874](#)
- 10.1.2.4. Leistungsaufnahme der Glühlampe / *power consumption of light bulb* : <1 W
- 10.2. Begrenzungsleuchten / *clearance lamps***
- 10.2.0. Prüfzeichen / *approval mark* : entfällt / *not applicable*
- 10.2.1. Anzahl / *quantity* : entfällt / *not applicable*
- 10.3. Schlussleuchten / *rear lamps***
- 10.3.0. Prüfzeichen / *approval mark* : [K 1860](#)
- 10.3.1. Anzahl / *quantity* : 1
- 10.4. Bremsleuchten / *stop lights***
- 10.4.0. Prüfzeichen / *approval mark* : entfällt / *not applicable*
- 10.4.1. Anzahl / *quantity* : entfällt / *not applicable*

Fahrzeugtyp / *vehicle type* : E9-2Hersteller / *manufacturer* : ZAMELUX GREEN, S.L.**10.5. Rote Rückstrahler / red retro reflectors**10.5.0. Prüfzeichen / *approval mark* : [K 1860](#)10.5.1. Anzahl / *quantity* : 1**10.7. Kennzeichenbeleuchtung / licence plate illumination**10.7.0. Prüfzeichen / *approval mark* : entfällt / *not applicable***10.11. Lichttechnische Einrichtungen zur seitlichen Kenntlichmachung / light-technical devices for side marking**10.11.1. Seitliche rückstrahlende Mittel / *side reflector devices*10.11.1.0. Prüfzeichen / *approval mark* : [IA E32 020016](#)10.11.1.1. Anzahl / *quantity* : 2 (einer je Seite) / *(one on each side)***10.22. Weiße Rückstrahler / white retro reflectors**10.22.1. Prüfzeichen / *approval mark* : [K 1881](#)10.22.2. Anzahl / *quantity* : 1**12. Verschiedenes / miscellaneous****12.1. Schallzeichen / audible warning device**12.1.0. Genehmigung oder Prüfung und Prüfzeichen / *approval or test and approval mark* : Prüfung gem. / *test acc. to* § 6 eKFV  
Anforderungen erfüllt / *requirements fulfilled*12.1.1. Bauart / *construction* : helltönende Glocke gem. / *bright sounding bell acc. to* § 64a StVZO12.4. Sicherungseinrichtung gegen unbefugte Benutzung / *protection against unauthorized use* : entfällt / *not applicable*12.8. Akustische Kontrolle der Fahrtrichtungsanzeiger / *acoustic check of direction indicators* : entfällt / *not applicable*

Fahrzeugtyp / *vehicle type* : E9-2  
 Hersteller / *manufacturer* : ZAMELUX GREEN, S.L.

**12.9 Weitere Angaben / further information**

- 12.9.1. Prüfung der Fahrdynamik / *testing of driving dynamics* : Prüfung gem. / *test acc. to* § 7 Nr. 1 eKFV i.V.m. Anlage (zu § 7 Nummer 1) Nr. 2.3 eKFV  
 Anforderungen erfüllt / *requirements fulfilled*
- 12.9.2. Schutz gegen Berühren spannungsführender Teile / *protection against contact to electrical parts* : Prüfung gem. / *test acc. to* § 7 Nr. 4 eKFV  
 Anforderungen erfüllt / *requirements fulfilled*
- 12.9.3. Funktionsschnittstellen / *interface features* : Bluetooth
- 12.9.3.1. Verschlüsselung / *encryption* : AES 128 Bit
- 12.9.3.2. Funktionen / *features*
- 12.9.3.2.1. Übersicht / *overview*
- Eingabe / *input* : - [Unlock/Lock](#)  
 - [Unit settings](#)
- Ausgabe / *output* : - [Speed](#)  
 - [Battery level \(%\)](#)  
 - [Remaining mileage](#)  
 - [Current mileage](#)  
 - [Total mileage](#)  
 - [Scooter temperature](#)  
 - [Riding mode](#)  
 - [Headlight status](#)  
 - [Cruise](#)  
 - [Battery capacity](#)  
 - [Information](#)
- 12.9.3.2.2. Eingabe Beschreibung/ *input description* : [Pictures see 13.3./12.9.1., description of Bluetooth interface](#)
- Unlock/Lock : [Click the button, the display will switch between Lock off and Lock on.](#)  
[When this function is on, the scooter will have rolling resistance to lock the vehicle.](#)  
[Note: this function only can be activated when vehicle is in static status](#)
- Unit settings : [Click the button, the speedometer will switch the display between MPH and KPH.](#)
- 12.9.3.2.3. Ausgabe Beschreibung / *output description* : [Pictures see 13.3./12.9.1., description of Bluetooth interface](#)
- Speed : [It shows the current speed of vehicle.](#)

§20 P319\*01

Fahrzeugtyp / *vehicle type* : E9-2

Hersteller / *manufacturer* : ZAMELUX GREEN, S.L.

- Battery level (%) : [It shows the current battery percentage.](#)
- Remaining mileage : [It shows the remaining mileage.](#)
- Current mileage : [It shows the Current mileage of vehicle](#)
- Total mileage : [It shows the total mileage of vehicle](#)
- Scooter temperature : [It shows the scooter temperature.](#)
- Riding mode : [It shows the current riding mode of vehicle.](#)
- Headlight status : [It shows the current headlight status](#)
- Cruise : [It shows the cruise mode status of vehicle.](#)  
[Note: the vehicle sold to Germany without this function, . its status will always be off.](#)
- Battery capacity : [It shows the battery capacity.](#)
- Information : [Click the Information button to get to the second page.](#)  
[It shows the following information:](#)
  - [1.Estimated remaining mileage](#)
  - [2.Mileage for this journey](#)
  - [3.Total mileage](#)
  - [4.Scooter temperature](#)
  - [5.Total driving time](#)
  - [6.Percentage of electricity](#)
  - [7.Battery capacity](#)
  - [8.Current](#)
  - [9.Voltage](#)
  - [10.Power](#)
  - [11.Error code](#)
  - [12.Warning code](#)
  - [13.Electronic control version](#)
  - [14.Bluetooth version](#)
  - [15.App version number](#)

§20 P319\*01

Fahrzeugtyp / *vehicle type* : E9-2Hersteller / *manufacturer* : ZAMELUX GREEN, S.L.

- 12.9.3.3. Manipulationssicherheit / Rückwirkungsfreiheit / *anti-tampering / feedback protection* : Der Hersteller bescheinigt die Manipulationssicherheit, sowie Rückwirkungsfreiheit der beschriebenen Schnittstellen. / *The manufacturer confirms that the mentioned interface is tamper-proof and feedback protected.*
- Das Rückwirkungsverhalten und die Manipulationssicherheit wurde durch den technischen Dienst im Rahmen der technischen Möglichkeiten empirisch überprüft, bspw. durch Betätigen verschiedener Tasten-/Schaltflächenkombinationen am Fahrzeug, sowie der mitgelieferten Smartphone-App (z.B. EIN-AUS-Taster am Fahrzeug für 3-5 Sekunden halten und/oder Betätigen vorhandener Schaltflächen der Smartphone-App für eine Dauer von >1-5 Sekunden) um eine Erhöhung der Höchstgeschwindigkeit und/oder das Aktivieren einer ggf. vorhandenen Geschwindigkeitsregelanlage zu provozieren./  
*The feedback behaviour and the manipulation safety as well was tested by the technical service empirically within the scope of the technical possibilities, for example by operating different key or button combinations at the vehicle and the provided smartphone-app (e.g. operate the ON-OFF-switch at the vehicle for a period of 3-5 seconds and/or operate available buttons in the smartphone-app for a period of >1-5 seconds) to provoke an increase of maximum speed and/or the activation of a cruise control if applicable.*
- Es konnte keine negative Beeinflussung festgestellt werden./ *No negative influence could be detected*
- 12.9.3.4. Softwarestand der Schnittstelle nach Herstellerangabe / *firmware version of the interface according to manufacturer* : [\\*1: 6.9.1\(0003\)](#)  
[\\*2: 9.3.8\(0026\)](#)
- 12.9.3.5. Bemerkung / *remark* : Der Hersteller bestätigt, dass ein Zugriff durch Drittanbieter-Apps nicht vorgesehen ist. / *The manufacturer confirms that access by third-party apps is not intended*
- 13. Abweichungen, Auflagen, Anlagen / *deviations, additional requirements, enclosures***
- 13.1. Abweichungen / *deviations*** : entfällt / *not applicable*

Fahrzeugtyp / *vehicle type* : E9-2Hersteller / *manufacturer* : ZAMELUX GREEN, S.L.

- 13.2. Auflagen / additional requirements** :
- \*Das Bedienen des Smartphones während der Fahrt ist nicht gestattet.
  - \*Der Fahrzeugführer hat sich vor Fahrtantritt mithilfe der Betriebsanleitung mit dem Fahrzeug vertraut zu machen. Dies gilt insbesondere für erschwerte Fahrsituationen (beispielsweise Bordsteine, steile Rampen, Quer- und Längsrillen etc.). /
  - \* *Operating the mobile phone while driving is not permitted.*
  - \**Before driving, the driver must familiarise himself with the vehicle using the operating instructions. This applies in particular to difficult driving situations (e.g. curbs, steep ramps, transverse and longitudinal grooves, etc.).*

<b>Anlage Nr. / Encls. no.</b>	<b>Zeichnungs-/ Berichtsnr. / Drawing or report no.</b>	<b>Bezeichnung / Description</b>	<b>Seiten / pages</b>
13.3./2.1.	13.3./2.1.	Zeichnung des gesamten Fahrzeugs / <i>drawing of the whole vehicle</i>	<u>2</u>
13.3./3.	13.3./3	Zeichnung der Antriebsmaschine / <i>drawing of propulsion engine</i>	2
13.3./8.	13.3./8.	Schematische Darstellung der Bremsanlage / <i>schematic diagram of the brake system</i>	<u>1</u>
13.3./9.1.	13.3./9.1	Fotos einer repräsentativen Fahrzeugausführung / <i>photos of a representative vehicle</i>	<u>2</u>
13.3./10.	13.3./10.	Schematische Darstellung des gesamten Fahrzeugs mit Angaben zur Beleuchtung / <i>drawing of the whole vehicle with details of lighting devices</i>	<u>2</u>
13.3./12.1.	87- EN15194-1118/21-00 87- EN15194-1119/21-00	Nachweis der Batteriesicherheit / <i>confirmation of battery safety</i>	9 9
13.3./12.2.	87-R85-1117/21-00	Nachweis der Nenndauerleistung / <i>confirmation of continuous rated power</i>	10
13.3./12.3.	87-R10-1116/21-00 <a href="#">87-R10-1561/23-00</a>	Nachweis der elektromagnetischen Verträglichkeit / <i>confirmation of electromagnetic compatibility</i>	15 <u>15</u>

Fahrzeugtyp / *vehicle type* : E9-2

Hersteller / *manufacturer* : ZAMELUX GREEN, S.L.

13.3./12.4.		Erklärung des Genehmigungsinhabers über Maßnahmen zur Verhinderung unbefugter Eingriffe in den Antriebsstrang und andere genehmigungsrelevante Bauteile oder Systeme / <i>Approval holder's declaration on measures to prevent tampering on powertrain and other approval relevant components or systems</i>	2
<a href="#">13.3./12.9.</a>	-	Erklärung des Genehmigungsinhabers hinsichtlich Manipulationssicherheit und Rückwirkungsverhalten der integrierten Bluetooth-Schnittstelle / <i>approval holder's declaration regarding tampering protection and feedback behavior of the integrated Bluetooth interface</i>	<a href="#">1</a>
<a href="#">13.3./12.9.1.</a>	-	Beschreibung der Bluetooth-Schnittstelle / <i>description of Bluetooth interface</i>	<a href="#">14</a>
<a href="#">13.3./12.5.</a>		Datenbestätigung gem. Muster 2d § 20 StVZO / <i>data conformity sheet acc. to sample 2d § 20 StVZO</i>	<a href="#">2</a>

§20 P319\*01



### REVISION(S) HISTORY

Rev. Date	Rev. No.	Description
2023.09.20	01	<p>Modification of the headlamp, see 10.1. and drawing No. 13.3./10.</p> <p>Modification of the rear lamp and rear retro reflector, see 10.3. and 10.5., drawing No. 13.3./10.</p> <p>Modification of the side reflector, see 10.11. and drawing No. 13.3./10.</p> <p>Modification of the white retro reflector, see 10.22. and drawing No. 13.3./10.</p> <p>Modification of the license plate, see 9.11. and drawing No. 13.3./2.1.</p> <p>Corrected the brake lever length at brake, see 8.1.20. and drawing 13.3./8.</p> <p>Corrected firmware version of the Battery Management System according to manufacturer, see 3.6.4.7.</p> <p>Corrected firmware version of control according to manufacturer, see 3.6.5.3.</p> <p>Corrected versions to variants, see 1.2. and 1.3.</p> <p>Add an optional instrument with the bluetooth module see 12.9. and drawing 13.3./2.1.</p> <p>Add an optional battery charger, see report No. 87-R10-1561/23-00</p>

S20 P319\*01

S20 P319\*01

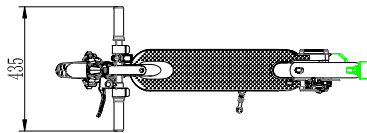
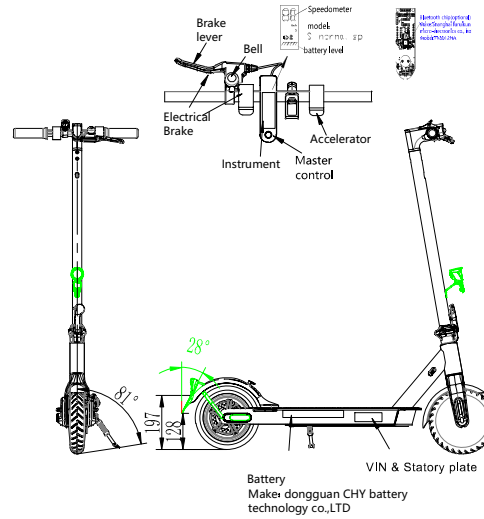
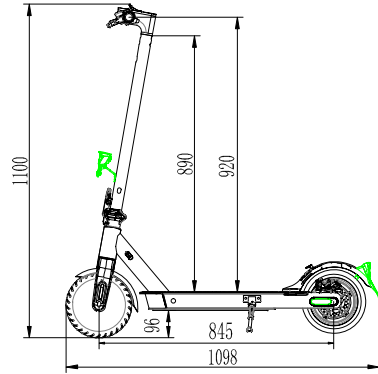
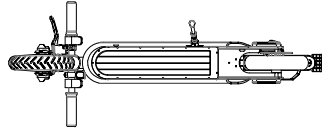

Make: Dongguan CHY Battery  
Technology Co., Ltd.  
Type: CHY3675  
Capacity: 36V7.5Ah

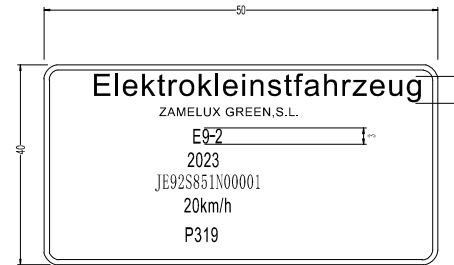
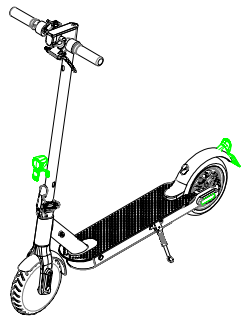
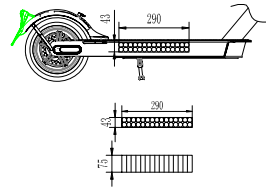

Version 1:  
8.5 inch tyre  
7.5ah battery  
square speedometer

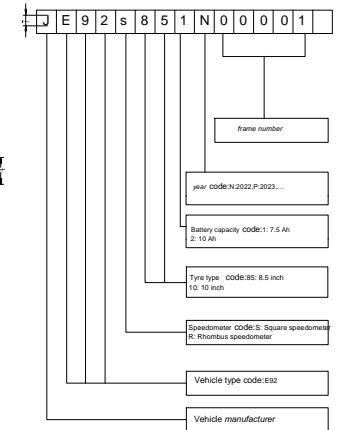

Hersteller / manufacturer:  ZAMELUX GREEN S.L.	Verantwortlicher / responsible: XuKai	Zeichnungsnr. / drawing no.: 13.3./2.1.	
	Titel / title: 13.3./2.1. Zeichnung des gesamten Fahrzeugs / drawing of the whole vehicle	Material / material:	
		Maßstab / scale: 1:10	Blatt / page: 1/2

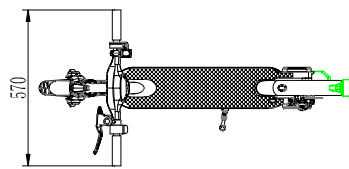
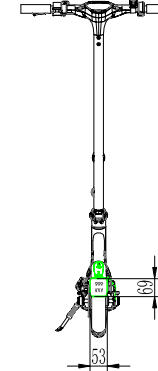
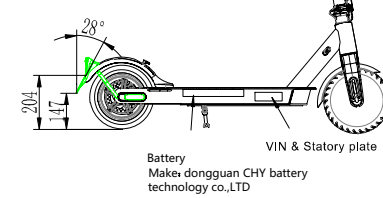
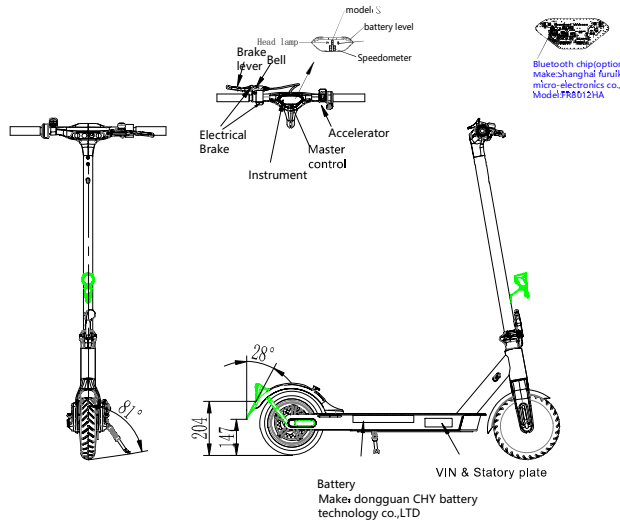
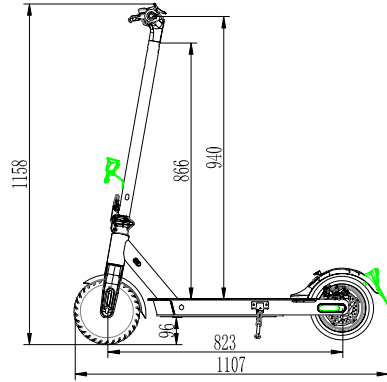
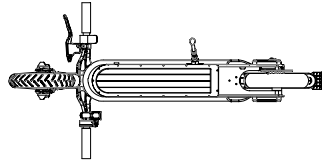

Version 2:  
10 inch tyre  
10ah battery  
rhombus speedometer

Make: Dongguan CHY Battery  
Technology Co., Ltd.  
Type: CHY3610  
Capacity: 36V10Ah

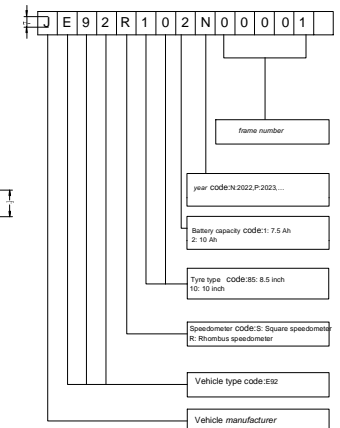
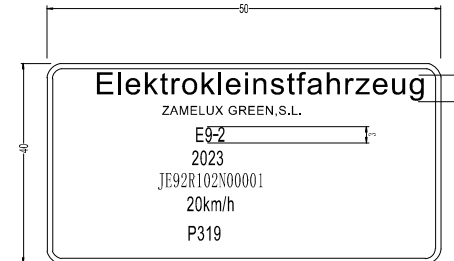
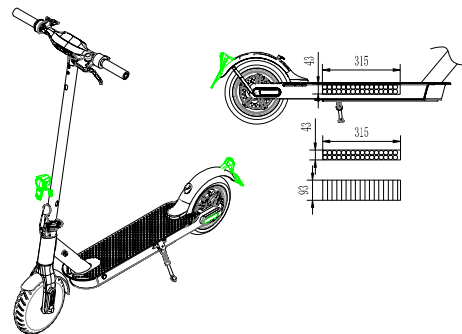

Hersteller / manufacturer:  ZAMELUX GREEN S.L.	Verantwortlicher / responsible: XuKai	Zeichnungsnr. / drawing no.: 13.3./2.1.	
	Titel / title: 13.3./2.1. Zeichnung des gesamten Fahrzeugs / drawing of the whole vehicle		Material / material:
		Maßstab / scale: 1:10	Blatt / page: 2/2

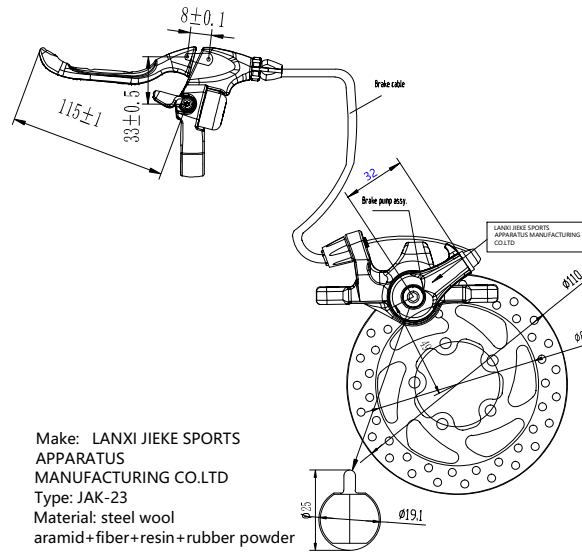
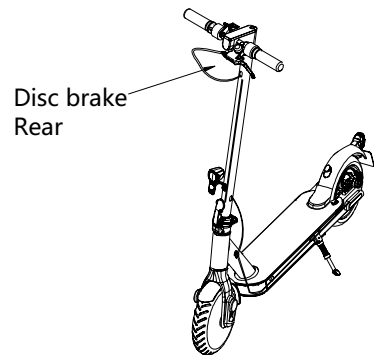
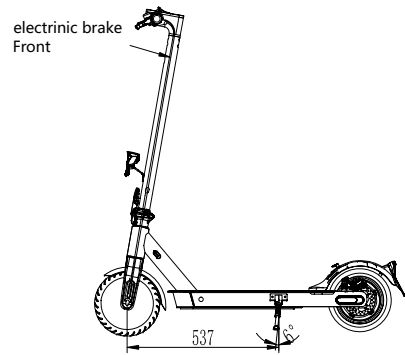

Make: LANXI JIEKE SPORTS  
APPARATUS  
MANUFACTURING CO.LTD  
Type: JAK-23  
Material: steel wool  
aramid+fiber+resin+rubber powder  
Brake lining area: 525 mm<sup>2</sup>

Hersteller / manufacturer:  ZAMELUX GREEN S.L.	Verantwortlicher / responsible: XuKai	Zeichnungsnr. / drawing no.: 13.3./8.	
	Titel / title: 13.3./8. Schematische Darstellung der Bremsanlage / schematic diagram of the brake system		Material / material:
		Maßstab / scale: 1:4	Blatt / page: 1/1

S20 P319\*01



<i>Hersteller / manufacturer:</i>	<i>Verantwortlicher / responsible:</i> XuKai	<i>Zeichnungsnr. / drawing no.:</i> 13.3./9.1.	
ZAMELUX GREEN S.L.	Titel/titel: 13.3./9.1. Fotos einer repräsentativen Fahrzeugausführung / photos of a representative vehicle	<i>Material / material:</i>	
		<i>Maßstab / scale:</i>	<i>Blatt / page:</i> 1/2

S20 P319\*01



<i>Hersteller / manufacturer:</i>	<i>Verantwortlicher / responsible:</i> XuKai	<i>Zeichnungsnr. / drawing no.:</i> 13.3./9.1.	
ZAMELUX GREEN S.L.	Titel/titel: 13.3./9.1. Fotos einer repräsentativen Fahrzeugausführung / photos of a representative vehicle	<i>Material / material:</i>	
		<i>Maßstab / scale:</i>	<i>Blatt / page:</i> 2/2

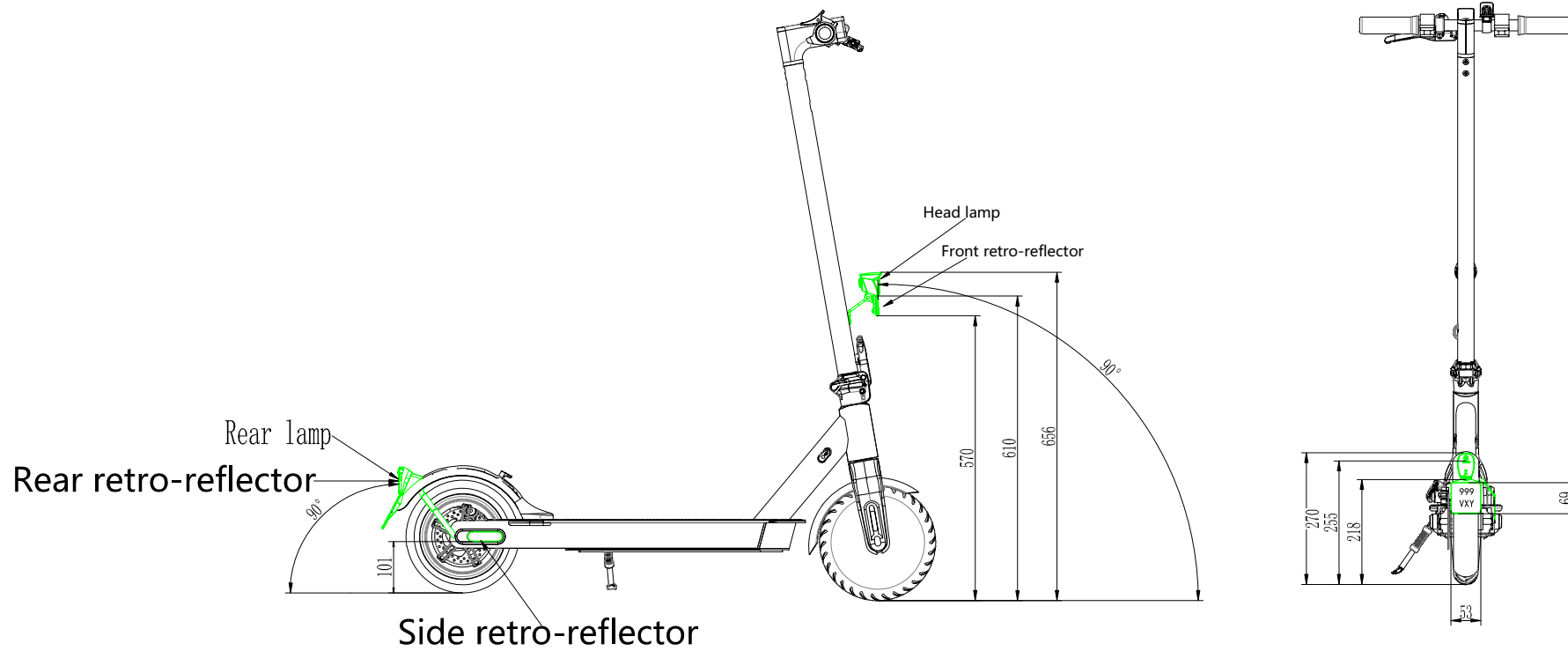

S20 P319\*01

Head lamp  
make: Timyo B.V. ; type: DH001; Approval No.: K 1874

Rear lamp  
make: FOSHAN CITY SHUNDE DISTRICT CHENGDI ELECTRONIC TECHNOLOGY CO., LTD ; type: DR004; Approval No.: K 1860

Front retro-reflector  
make: Timyo B.V. ; type: DF004; Approval No.: K 1881

Rear retro-reflector  
make: FOSHAN CITY SHUNDE DISTRICT CHENGDI ELECTRONIC TECHNOLOGY CO., LTD ; type: DR004; Approval No.: K 1860

Side retro-reflector  
make: YanTai Changhong Plastic Co., Ltd.; type: CHP-PC-762; Approval No.: E32\*3R02/17\*0016\*01

Version 1:  
8.5 inch tyre  
7.5ah battery  
square speedometer

<i>Hersteller / manufacturer:</i>	<i>Verantwortlicher / responsible:</i> XuKai	<i>Zeichnungsnr. / drawing no.:</i> 13.3./10.	
ZAMELUX GREEN S.L.	<i>Titel / title:</i> 13.3./10. Schematische Darstellung des gesamten Fahrzeugs mit Angaben der Abmessungen und Maßangaben zur Beleuchtung / Drawing of the whole vehicle with dimension of the vehicle and the lighting devices	<i>Material / material:</i>	
		<i>Maßstab / scale:</i> 1:20	<i>Blatt / page:</i> 1/2

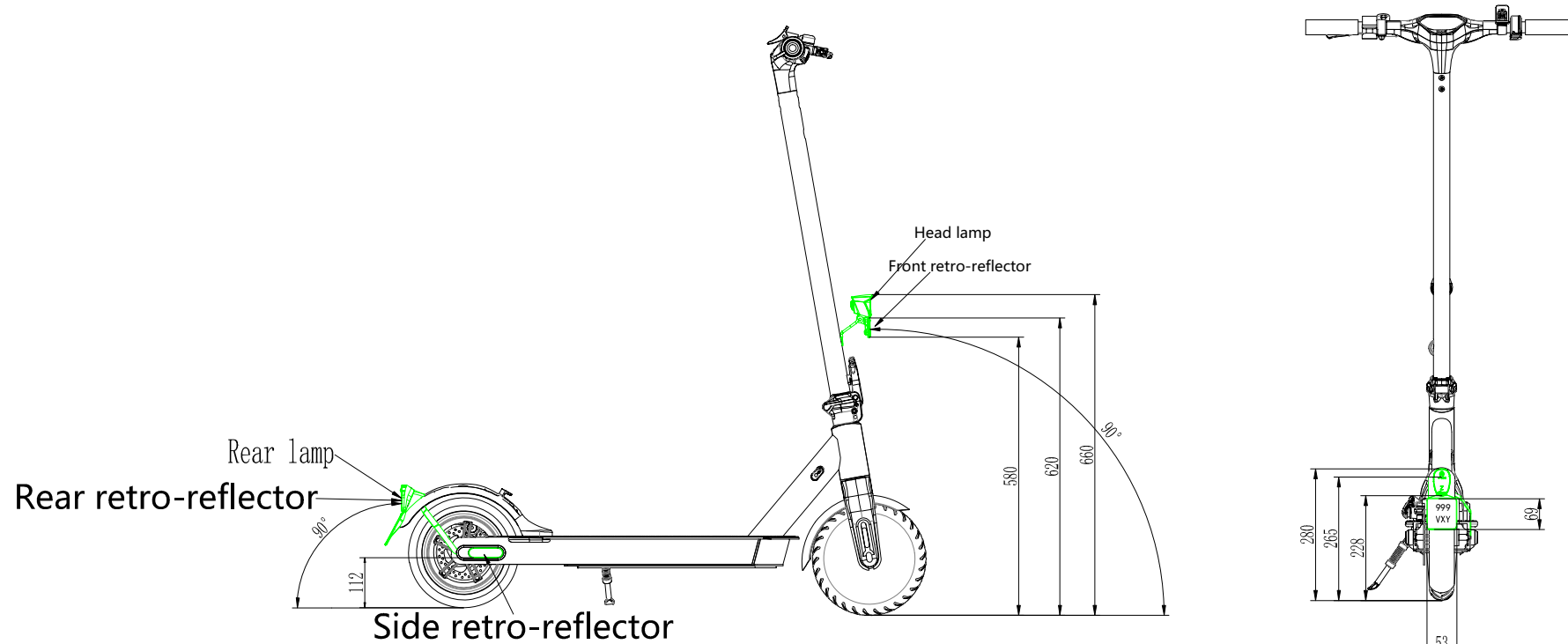

S20 P319\*01

Head lamp  
make: Timyo B.V. ; type: DH001; Approval No.: K 1874

Rear lamp  
make: FOSHAN CITY SHUNDE DISTRICT CHENGDI ELECTRONIC TECHNOLOGY CO., LTD ; type: DR004; Approval No.: K 1860

Front retro-reflector  
make: Timyo B.V. ; type: DF004; Approval No.: K 1881

Rear retro-reflector  
make: FOSHAN CITY SHUNDE DISTRICT CHENGDI ELECTRONIC TECHNOLOGY CO., LTD ; type: DR004; Approval No.: K 1860

Side retro-reflector  
make: YanTai Changhong Plastic Co., Ltd.; type: CHP-PC-762;  
Approval No.: E32\*3R02/17\*0016\*01

Version 2:  
10 inch tyre  
10ah battery  
rhombus speedometer

<i>Hersteller / manufacturer:</i>	<i>Verantwortlicher / responsible:</i> XuKai	<i>Zeichnungsnr. / drawing no.:</i> 13.3./10.	
ZAMELUX GREEN S.L.	<i>Titel / title:</i> 13.3./10. Schematische Darstellung des gesamten Fahrzeugs mit Angaben der Abmessungen und Maßangaben zur Beleuchtung / Drawing of the whole vehicle with dimension of the vehicle and the lighting devices	<i>Material / material:</i>	
		<i>Maßstab / scale:</i> 1:20	<i>Blatt / page:</i> 2/2



Vehicle Type : E9-2  
Manufacturer : ZAMELUXGREEN,S.L

---

## TEST REPORT

according to UN-Regulation  
**UNIFORM PROVISIONS CONCERNING THE APPROVAL OF VEHICLES  
WITH REGARD TO  
ELECTROMAGNETIC COMPATIBILITY**

### UN R10

including all amendments until

**Series of Amendments: 06**

**Supplement: 01**

applicable for vehicles according to  
**Elektrokleinstfahrzeuge-Verordnung (eKFV)**  
**(§ 7 No. 2)**

Structure of the Test Report

Item No.

0. General information
1. Tested vehicle(s) / ~~object(s)~~
2. Test record
3. List of appendices
4. Statement of conformity

The Test Report shall be reproduced and published in full by the client only. It shall however be reproduced partially with the written permission of the Testing Service only.

**Vehicle Type** : E9-2  
**Manufacturer** : ZAMELUXGREEN,S.L

---

**0. General information**

- 0.1. Make (trade name of the manufacturer) : ZAMELUXGREEN,S.L
- 0.2. Type : E9-2
- 0.3. Category of vehicle : Elektrokleinstfahrzeug
- 0.4. Name and address of the manufacturer : ZAMELUXGREEN,S.L  
c/ Sant Adrià, 89-91 Nave C,  
08030 Barcelona Spain
- 0.5. No. of the information document : ---  
-Date of issue : ---  
-Date of last change : ---

**1. Tested vehicle(s)**

1.1. Description

- 1.1.1. Vehicle : Elektrokleinstfahrzeug
- Commercial description : ---
- Type / variant(s) / version(s) : E9-2/ --- / 1/2
- Identification number : 1\* JE91S851M02980, Prototype  
2\* JE91S851M02753, Prototype
- 1.1.2. Condition of vehicle(s) : new
- 1.2. Worst case selection : All versions had been tested.
- 1.3. Remark : The Bluetooth interface was active and checked during the measurement.

**Vehicle Type** : E9-2  
**Manufacturer** : ZAMELUXGREEN,S.L

---

## 2. Test record

- 2.1. Equipment for measuring and testing : The test facilities / measurement equipment used were in compliance with the test requirements.
- 2.1.1. Specifications for the test site : Not applicable
- 2.1.2. Subcontracting : Not applicable
- 2.2. Test results : See Appendix 1
- 2.2.1. Test results referring to measurements : All measurement results are listed and referred to the respective limit(s) with judgment.
- 2.2.2. Attributive tests : Not applicable
- 2.2.3. Alternative test provisions : Not applicable
- 2.3. Additional information : The results of the test refer exclusively to the object(s) mentioned under point 1. of this report.
- Test site : Jiangsu TEM-Wave Testing Service Ltd.  
Wuxi, P.R. China  
Shanghai Inspection and Testing Institute of Instruments and Automatic Systems Co., Ltd.  
Shanghai, P.R. China
- Test date : September 22, 2022  
July 20, 2023
- 2.4. Remarks : ---

**Vehicle Type** : E9-2  
**Manufacturer** : ZAMELUXGREEN,S.L

---

**3. List of Appendices**

- 0 List of modifications : Page 5  
1 Test minutes : Pages 6 - 15

**4. Statement of conformity**

The in point 0.5. mentioned information document and the type described in that comply with the requirements mentioned on page 1.

With regard to the required level of performance to be achieved, the tested items were representative for the type to be approved (see point 1.2).

The mentioned test results refer to the vehicle(s)/object(s) described under point 1.1 of this report.

Engineering Center, Shanghai, October 08, 2023  
LJZ/LS

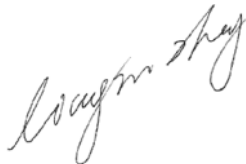

Liangjun Zhang  
Expert Technical Service

Vehicle Type : E9-2  
Manufacturer : ZAMELUXGREEN,S.L

---

List of modifications

Appendix 0

Correction of : - ---

Modification of : - ---

Addition of : - ---

Deletion of : - ---

§20 P319\*01

**Vehicle Type** : E9-2  
**Manufacturer** : ZAMELUXGREEN,S.L

---

**Test minutes of EMC measuring**

**Appendix 1**

- 0. Test condition
  - 0.1. Test date : September 22, 2022  
July 20, 2023
  - 0.2. Test site : Wuxi, P.R.China  
Shanghai, P.R.China
- 1. Test facilities : The test equipment used was in compliance with the requirements of the regulation.
- 2. Test vehicle(s)
  - 2.1. Type : E9-2
    - variant : ---
    - version : 1; 2
  - 2.2. Identification number : 1\* JE91S851M02980, Prototype  
2\* JE91S851M02753, Prototype
  - 2.3. Motor
    - 2.3.1 Motor maker : Zhejiang Weite Motor Manufacture Co., Ltd.
    - 2.3.2. Motor type : JY36V
    - 2.3.3. Motor number : 1\* JY36V30A230180003B 03  
2\* JY36V30A220104339A 03
  - 2.4. Controller
    - 2.4.1. Controller maker : SHENZHEN ZYDTECH INTELLIGENT TECHNOLOGY CO., LTD.
    - 2.4.2. Controller type : 1\* HW9027-ZYD009-E9  
2\* HW9027-ZYD009-E9T
  - 2.5. Battery
    - 2.5.1. Battery maker : Dongguan CHY Battery Technology Co., Ltd.
    - 2.5.2. Battery type : 1\* CHY3675  
36VDC, 7.50Ah  
2\* CHY3610  
36.5VDC, 10.0Ah

§20 P319\*01

**Vehicle Type** : E9-2  
**Manufacturer** : ZAMELUXGREEN,S.L

---

2.6. Headlamp

2.6.1. Headlamp maker : Timyo B.V.

2.6.2. Headlamp type : DH001

2.6.3. Approval number : K 1874

2.7. Rear position lamp

2.7.1. Rear position lamp maker : FOSHAN CITY SHUNDE DISTRICT CHENGDI  
ELECTRONIC TECHNOLOGY CO., LTD

2.7.2. Rear position lamp type : DR004

2.7.3. Approval number : K 1860

2.8. Charger

2.7.1. Charger maker : DONGGUAN GREEN POWER ONE CO., LTD.

2.7.2. Charger type : GA20-4201500T  
Input 100-240VAC, 1.8A, 50/60Hz; Output 42VDC  
1.5A, 63.0W

\$20 P319\*01

**Vehicle Type : E9-2**  
**Manufacturer : ZAMELUXGREEN,S.L**

**3. Test results of broadband electromagnetic emissions from vehicle(Annex 4)**  
(Other than REESS in charging mode coupled to the power grid)

- 3.1. Test condition : Closed installation
- 3.2. Distance of the antenna (m) : 3
- 3.3. Height of the antenna (m) : 1.8
- 3.4. Engine / Motor revolution for radiated broadband emissions : 20 km/h (Maximum speed)

Version 1:

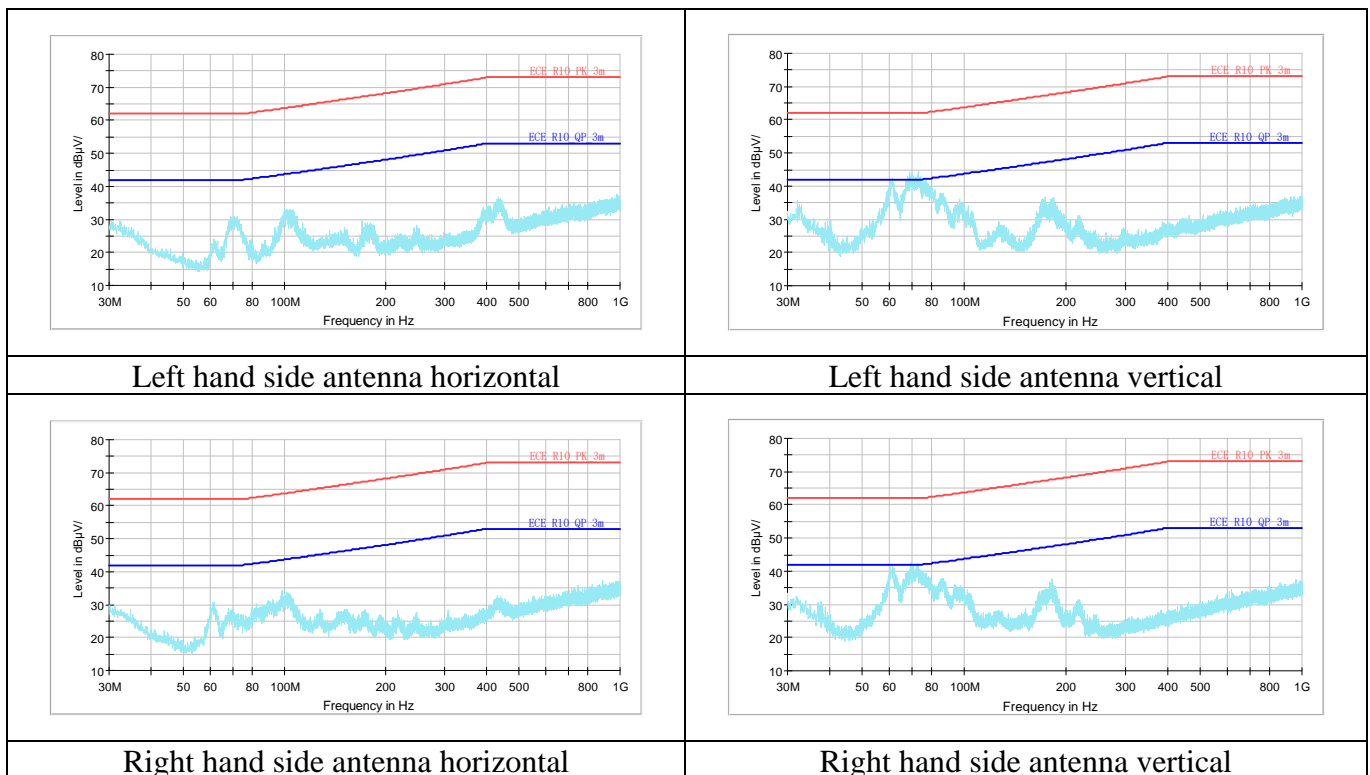

S20 P319\*01



Vehicle Type : E9-2  
Manufacturer : ZAMELUXGREEN,S.L

Version 2:

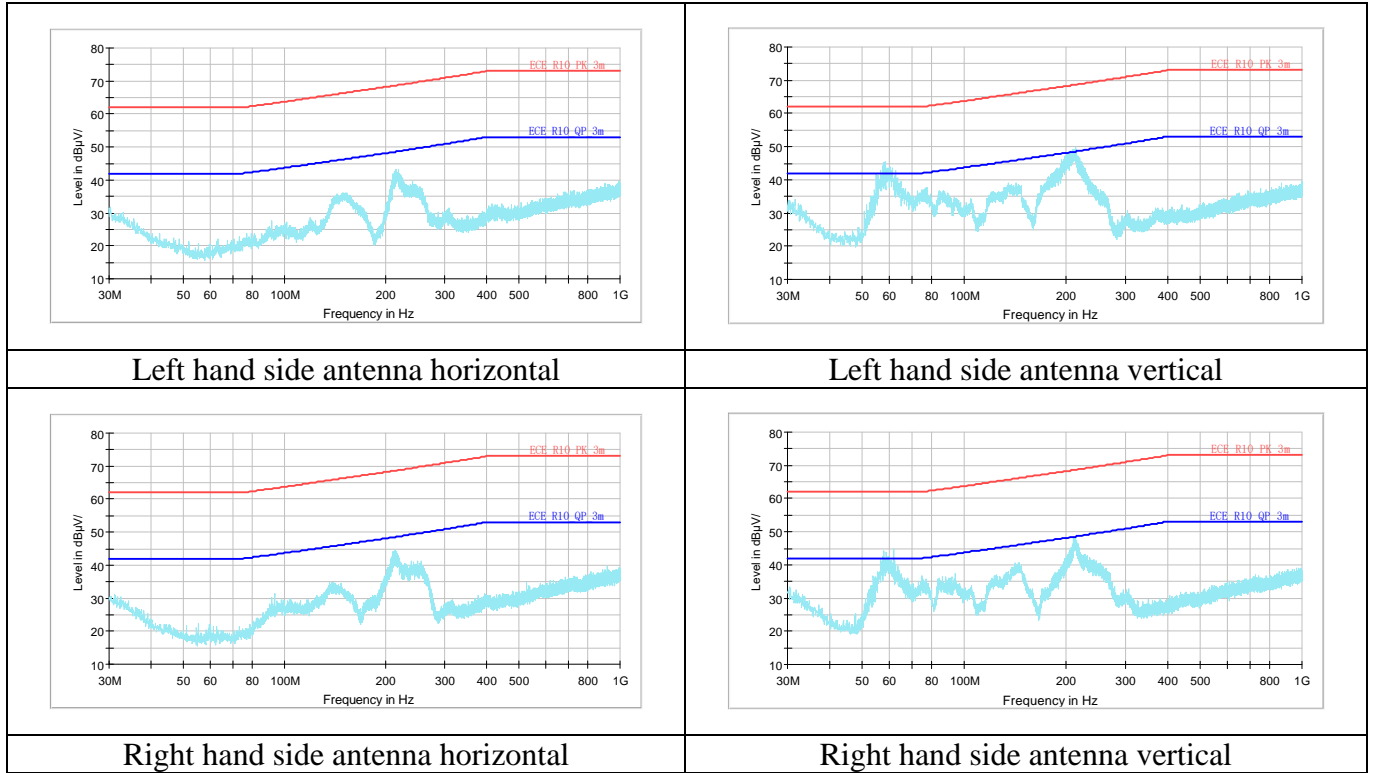

The measurement has been taken over the range of frequencies from 30 to 1000 MHz

**Vehicle Type : E9-2**  
**Manufacturer : ZAMELUXGREEN,S.L**

**4. Test results of broadband electromagnetic emissions from vehicle (Annex 4)**  
(REESS in charging mode coupled to the power grid)

- 4.1. Test condition : Closed installation
- 4.2. Distance of the antenna (m) : 3
- 4.3. Height of the antenna (m) : 1.8

Version 1:

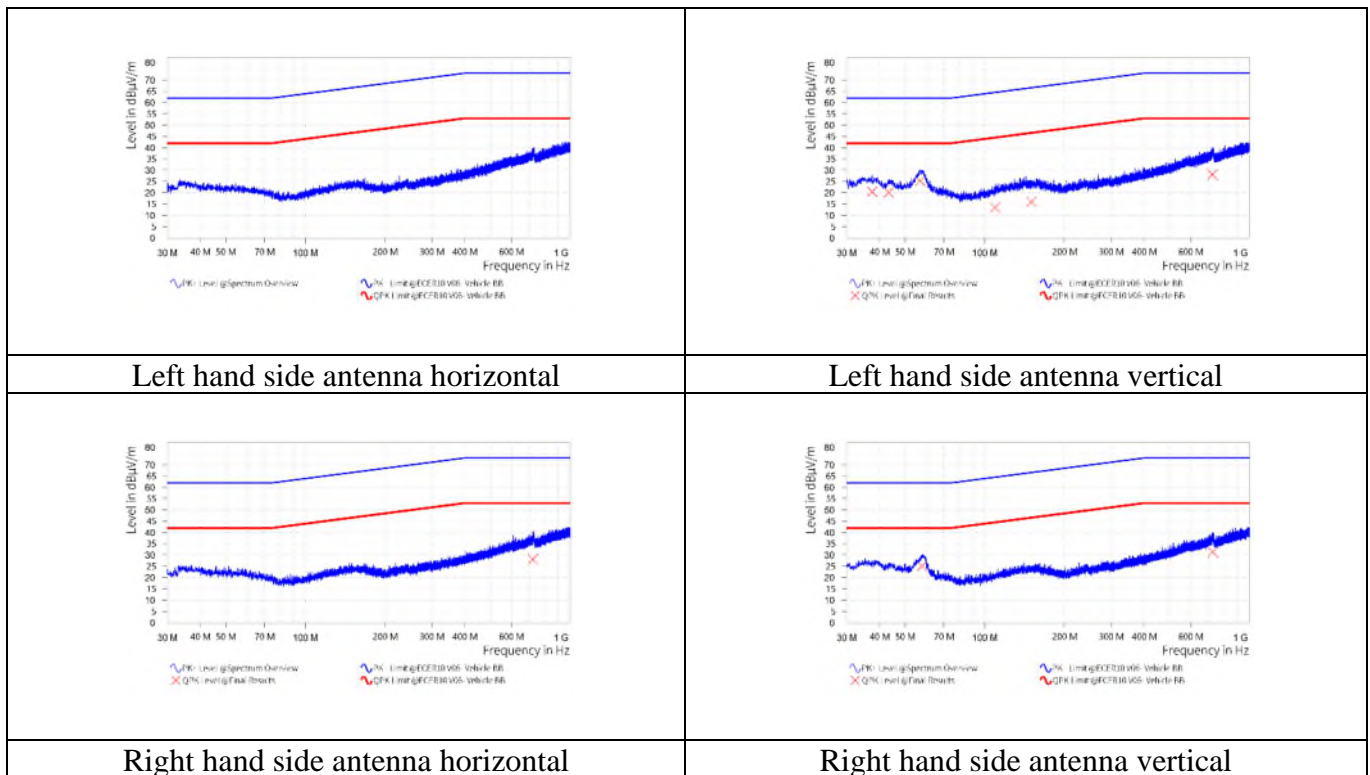

S20\_P319\*01

**Vehicle Type : E9-2**  
**Manufacturer : ZAMELUXGREEN,S.L**

Version 2:

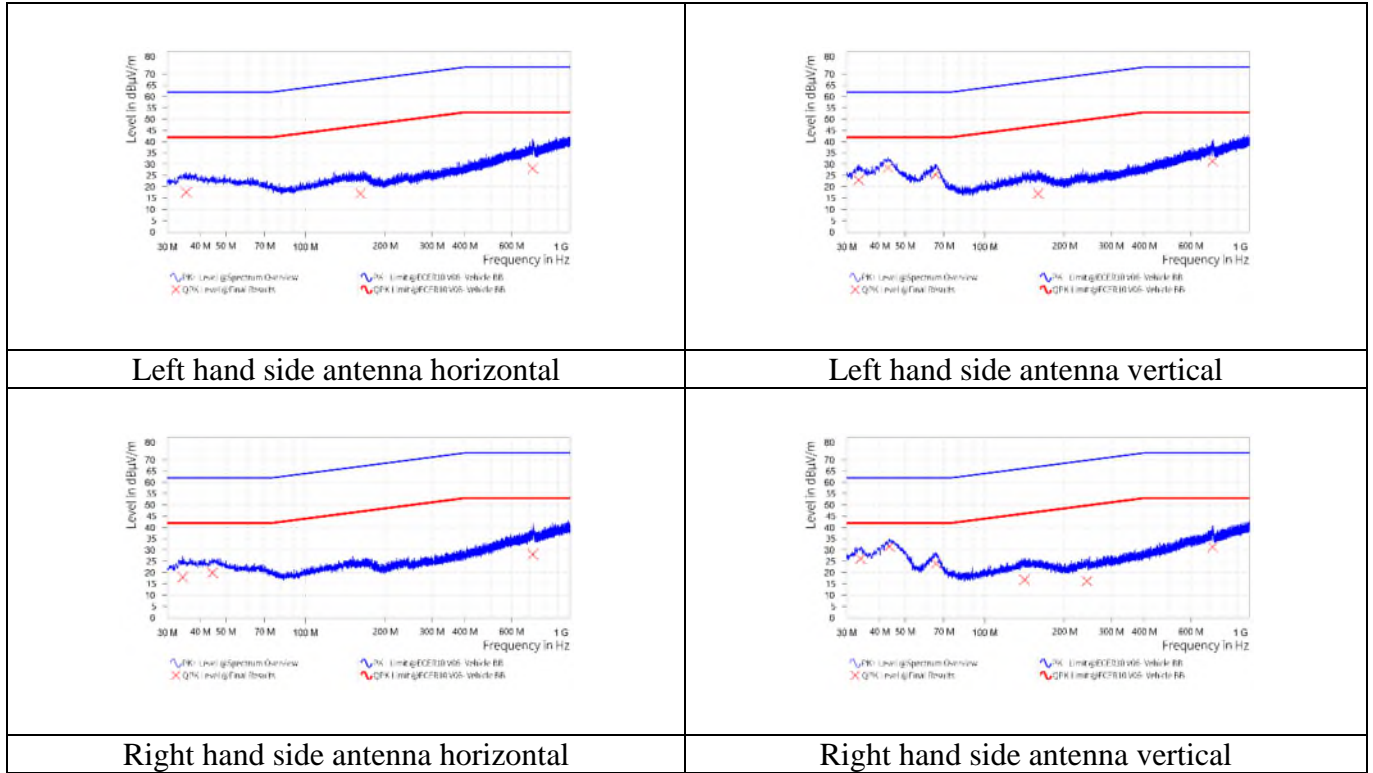

The measurement has been taken over the range of frequencies from 30 to 1000 MHz

**Vehicle Type : E9-2**  
**Manufacturer : ZAMELUXGREEN,S.L**

**5. Test results of narrowband electromagnetic emissions from vehicle (Annex 5)**  
(Other than REESS in charging mode coupled to the power grid)

5.1. Test condition : Closed installation

5.2. Distance of the antenna (m) : 3

5.3. Height of the antenna (m) : 1.8

Version 1:

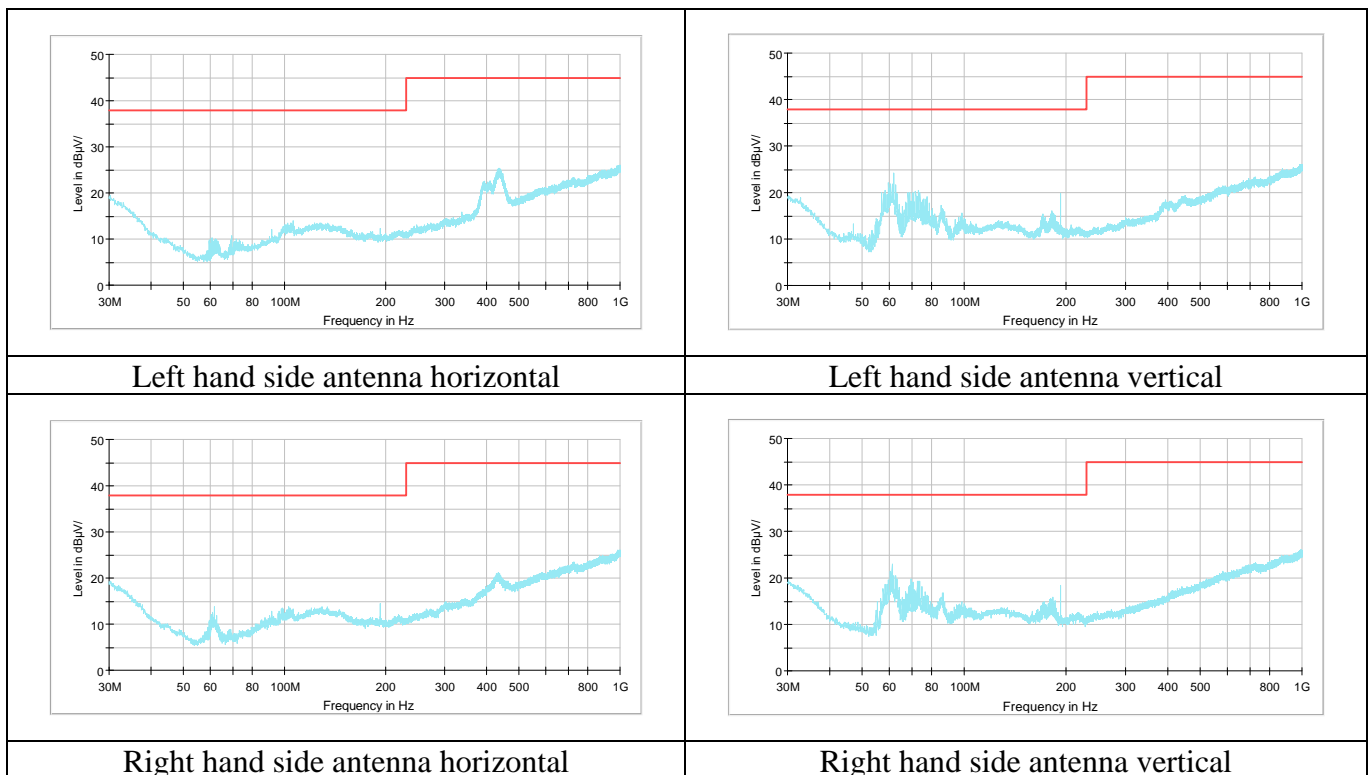

\$20 P319\*01

**Vehicle Type : E9-2**  
**Manufacturer : ZAMELUXGREEN,S.L**

Version 2:

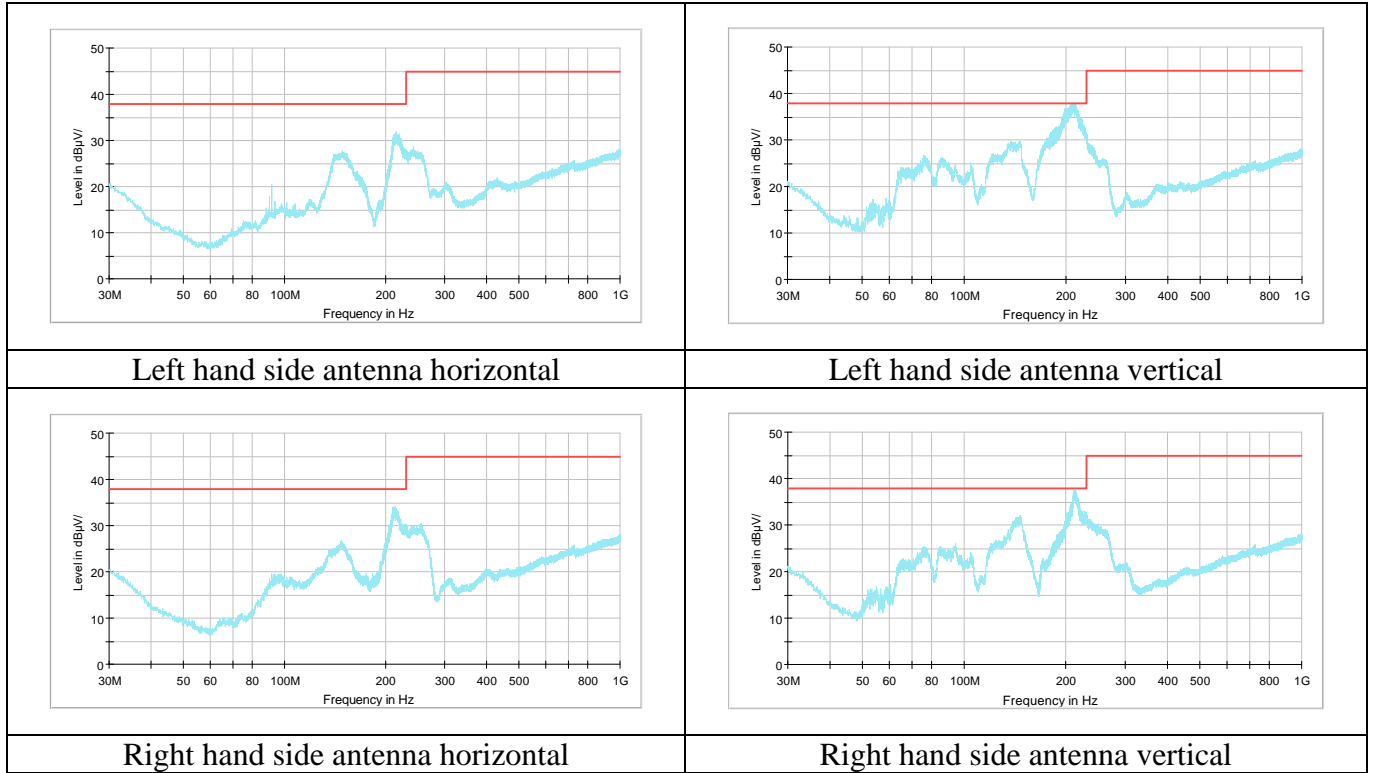

The measurement has been taken over the range of frequencies from 30 to 1000 MHz

**Vehicle Type : E9-2**  
**Manufacturer : ZAMELUXGREEN,S.L**

**6. Test results of immunity to electromagnetic radiation (Annex 6)**

(Other than REESS in charging mode coupled to the power grid)

- 6.1. Test method : Free field
- 6.2. Specified frequency range : 20 ~ 2000 MHz in vertical polarization
- 6.3. ~~Alternatively spot frequencies~~ : ~~27, 45, 65, 90, 120, 150, 190, 230, 280, 380, 450, 600, 750, 900, 1300 and 1800 MHz~~
- 6.4. Field strength : 30 V/m rms (over 90% of 20~2000 MHz)
- 6.5. Vehicle speed : 20 km/h (Maximum speed)

During the tests performed in accordance with Annex 6, there was no any degradation of performance of “immunity related functions” listed below.

<i>"50 km/h cycle" vehicle test conditions</i>	<i>Failure criteria</i>
Vehicle speed 50 km/h (respectively 25 km/h for L <sub>1</sub> , L <sub>2</sub> vehicles) ±20 per cent (vehicle driving the rollers). If the vehicle is equipped with a cruise control system, it shall be operational.	Speed variation greater than ±10 per cent of the nominal speed. In case of automatic gearbox: change of gear ratio inducing a speed variation greater than ±10 per cent of the nominal speed.
Dipped beams ON (manual mode)	Lighting OFF
<del>Direction indicator on driver's side ON</del>	<del>Frequency change (lower than 0.75 Hz or greater than 2.25 Hz). Duty cycle change (lower than 25 per cent or greater than 75 per cent).</del>
<del>Horn OFF</del>	<del>Unexpected activation of horn</del>

**7. Test results of immunity to electromagnetic radiation (Annex 6)**

(REESS in charging mode coupled to the power grid)

All other equipment which can be switched on permanently by the driver or passenger should be OFF. : Pass

Only non-perturbing equipment shall be used while monitoring the vehicle. The vehicle exterior and the passenger compartment shall be monitored to determine whether the requirements of this annex are met (e.g. by using (a) video camera(s), a microphone, etc.) : Pass

There was no any degradation of performance of “immunity related functions” listed below

<i>"REESS in charging mode" vehicle test conditions</i>	<i>Failure criteria</i>
The REESS shall be in charging mode (engine OFF). The REESS state of charge shall be agreed in between the manufacturer and the Technical Service.	Vehicle sets in motion

**8. Test result : Fulfil the requirements**

S20 P319\*01

Vehicle Type : E9-2  
Manufacturer : ZAMELUXGREEN,S.L

Test photos:

Version 1:



Version 2:



\$20 P319\*01

**Erklärung des Genehmigungsinhabers hinsichtlich Manipulationssicherheit und  
Rückwirkungsverhalten der integrierten Bluetooth-Schnittstelle**  
*Approval holder's declaration regarding tampering protection and feedback behavior of the integrated  
Bluetooth interface*

**Der Unterzeichner** : Shujing Zhang/ Administrator  
*The undersigned*

(vollständiger Name und Position)  
*(full name and position)*

**Firmenname und Anschrift des  
Genehmigungsinhabers** : ZAMELUX GREEN, S.L.  
*company and address of the approval holder* c/ Sant Adrià, 89-91 Nave C, 08030,  
BARCELONA, Spanien

**Name und Anschrift des Bevollmächtigten des  
Genehmigungsinhabers** : --  
*name and address of the approval holder's  
representative*

**erklärt hiermit, dass für das nachfolgend bezeichnete Fahrzeug**  
*hereby certifies, that for the below mentioned vehicle*

- 0.1. Fabrikmarke** : ZAMELUX  
*make*
- 0.2. Typ** : E9-2  
*type*
- 0.2.1. Variante / Version** : 1; 2  
*variant / version*
- 0.2.2. Handelsname** : ZAMELUX, ZWHEEL  
*commercial name*
- 0.3. Klasse des Fahrzeugs** : Elektrokleinstfahrzeug  
*class of the vehicle*
- 0.4. Verschlüsselungsmethode der Schnittstelle** : AES 128 Bit  
*encryption method of interface*

**die integrierte Bluetooth-Schnittstelle keine Gefährdung ermöglicht, welche durch unbefugte  
Zugriffe Dritter, die Unterbrechung der Verbindung oder eine Fehlfunktion hervorgerufen  
werden könnte**

*the integrated Bluetooth interface doesn't enable danger by unauthorized access of third,  
interruption of connection or failure*

**und  
and**

**mit den Anforderungen aus Kapitel 4.2.17 der DIN EN 15194:2018-11 übereinstimmt.**  
*comply with the requirements set out in Chapter 4.2.17 of DIN EN 15194:2018-11.*

Ort, Datum

Unterschrift: Shujing Zhang/ Administrator

place, date: 2023.10.10

signature: Shujing Zhang



13.3./12.9.1. Beschreibung der Bluetooth-Schnittstelle /  
*description of Bluetooth interface*

**Übersicht / overview**

Eingabe / <i>input</i>	:	<ol style="list-style-type: none"><li>1. Unlock/Lock</li><li>2. Unit settings</li></ol>
Ausgabe / <i>output</i>	:	<ol style="list-style-type: none"><li>1. Speed</li><li>2. Battery level (%)</li><li>3. Remaining mileage</li><li>4. Current mileage</li><li>5. Total mileage</li><li>6. Scooter temperature</li><li>7. Riding mode</li><li>8. Headlight status</li><li>9. Cruise</li><li>10. Battery capacity</li><li>11. Information</li></ol>

### 13.3./12.9.1. Beschreibung der Bluetooth-Schnittstelle / *description of Bluetooth interface*

## Beschreibung / *description*

### Eingabe / *input*

### : **Unlock/Lock**

Click the button, the display will switch between Lock off and Lock on.

When this function is on, the scooter will have rolling resistance to lock the vehicle.

Note: this function only can be activated when vehicle is in static status.

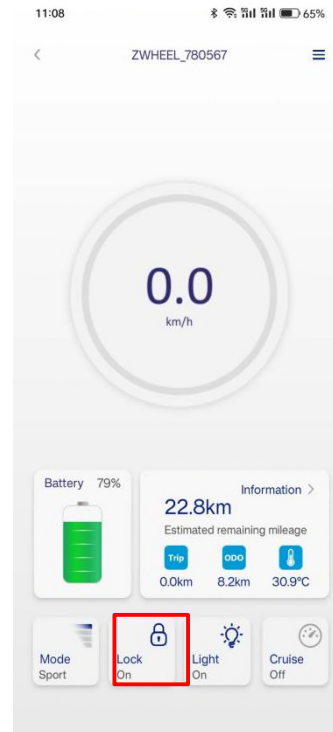
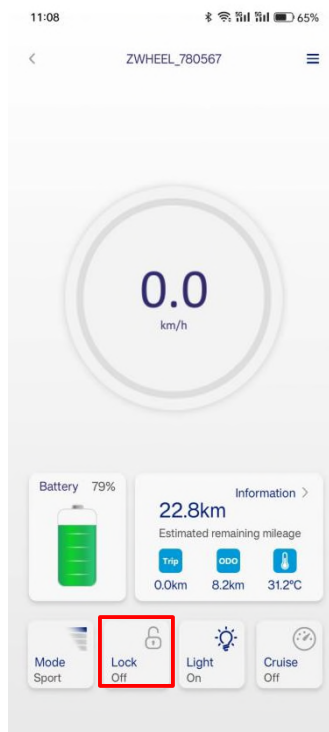

### 13.3./12.9.1. Beschreibung der Bluetooth-Schnittstelle / *description of Bluetooth interface*

## Beschreibung / *description*

### Eingabe / *input*

### : Unit settings

Click the round shape button, the display will switch between MPG and KPH.

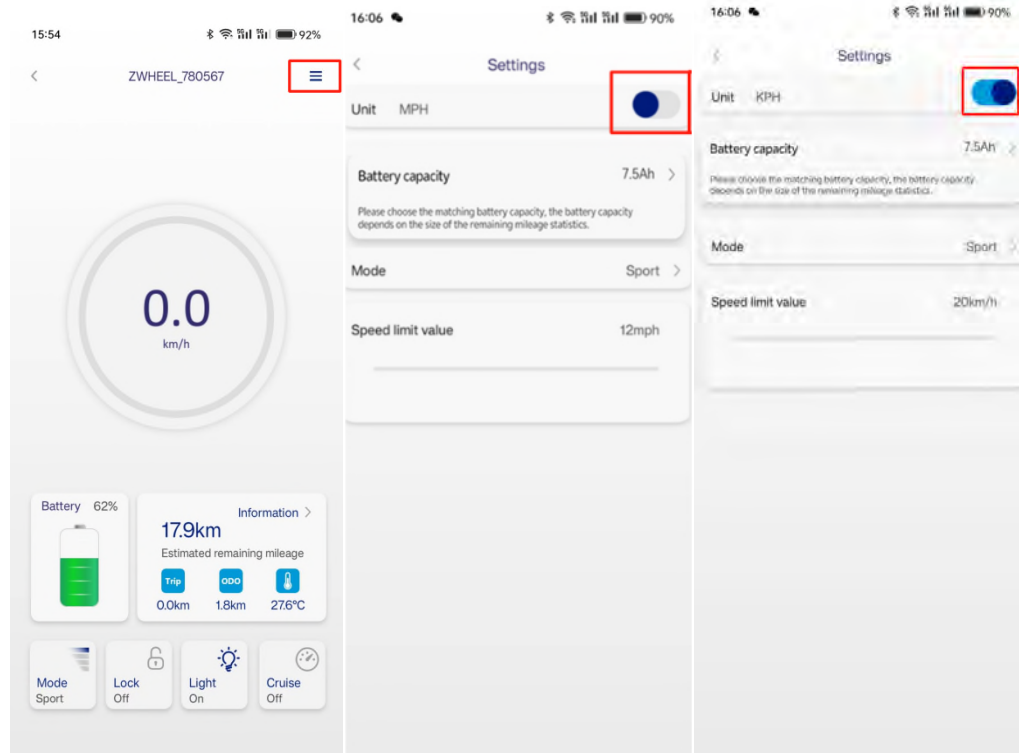

### 13.3./12.9.1. Beschreibung der Bluetooth-Schnittstelle / *description of Bluetooth interface*

## Beschreibung / *description*

**Ausgabe / output**

**: Speed**

It shows the current speed of vehicle.

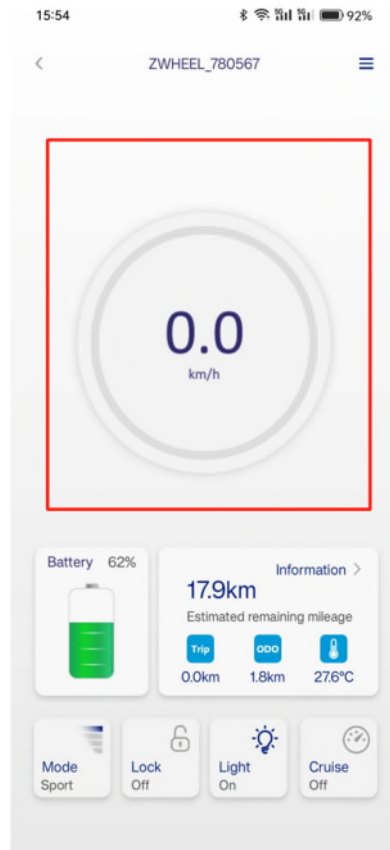

\$20 P319\*01

### 13.3./12.9.1. Beschreibung der Bluetooth-Schnittstelle / *description of Bluetooth interface*

## Beschreibung / *description*

**Ausgabe / *output***

**: Battery level (%)**

It shows the current battery percentage.

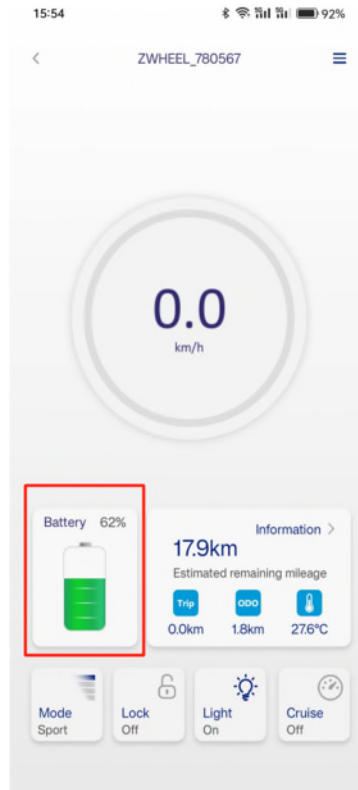

### 13.3./12.9.1. Beschreibung der Bluetooth-Schnittstelle / *description of Bluetooth interface*

## **Beschreibung / *description***

**Ausgabe / *output***

**: Remaining mileage**

It shows the remaining mileage.

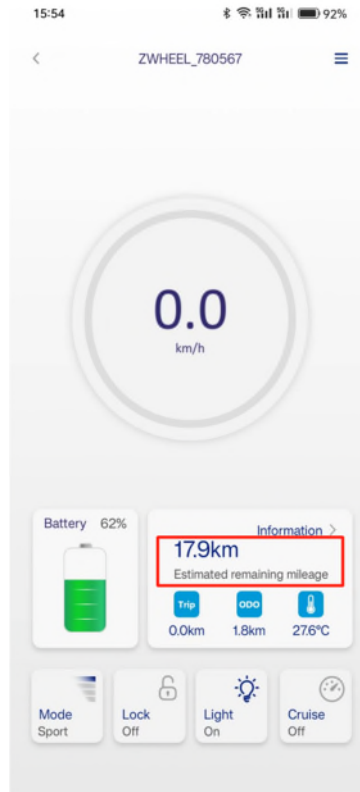

### 13.3./12.9.1. Beschreibung der Bluetooth-Schnittstelle / *description of Bluetooth interface*

## Beschreibung / *description*

**Ausgabe / *output***

**: Current mileage**

It shows the Current mileage of vehicle.

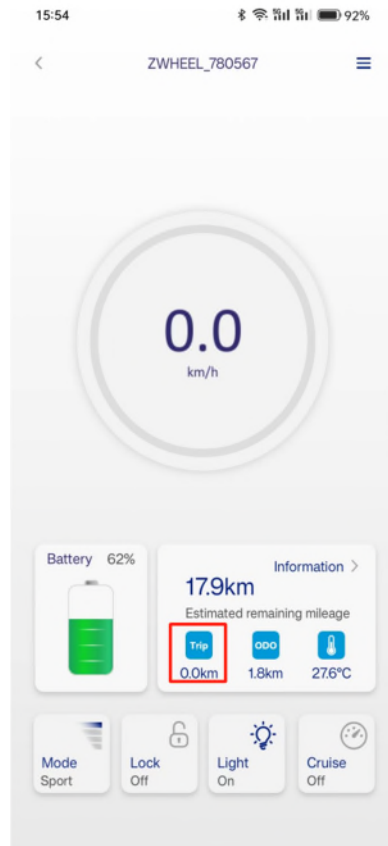

### 13.3./12.9.1. Beschreibung der Bluetooth-Schnittstelle / *description of Bluetooth interface*

## Beschreibung / *description*

**Ausgabe / *output***

**:** **Total mileage**

It shows the total mileage of vehicle.

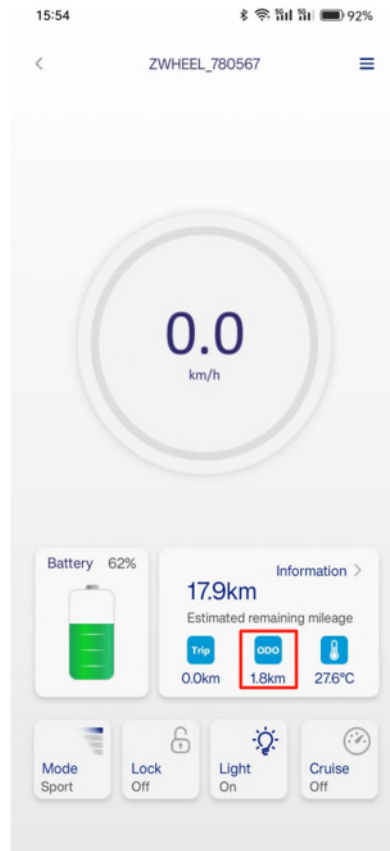



13.3./12.9.1. Beschreibung der Bluetooth-Schnittstelle /  
*description of Bluetooth interface*

**Beschreibung / description**

**Ausgabe / output**

**: Scooter temperature**

It shows the scooter temperatur.

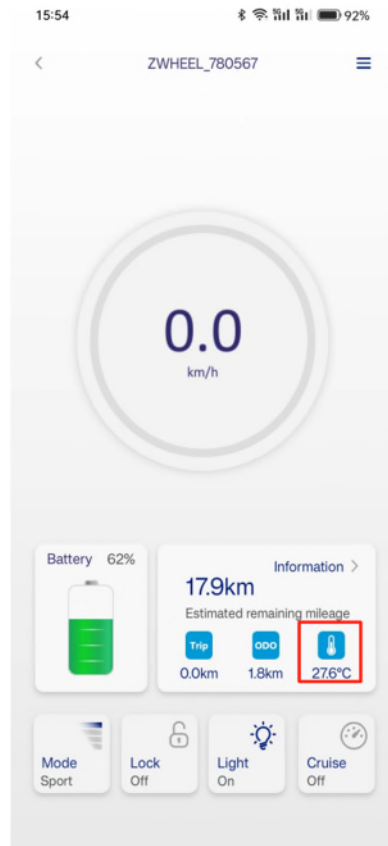

### 13.3./12.9.1. Beschreibung der Bluetooth-Schnittstelle / *description of Bluetooth interface*

## **Beschreibung / *description***

**Ausgabe / *output***

**: Riding mode**

It shows the riding mode of vehicle.

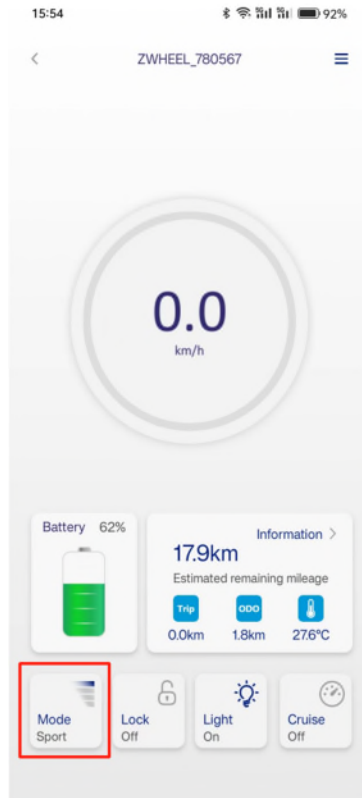

### 13.3./12.9.1. Beschreibung der Bluetooth-Schnittstelle / *description of Bluetooth interface*

## Beschreibung / *description*

**Ausgabe / *output***

**: Headlight condition**

It shows the headlight condition.

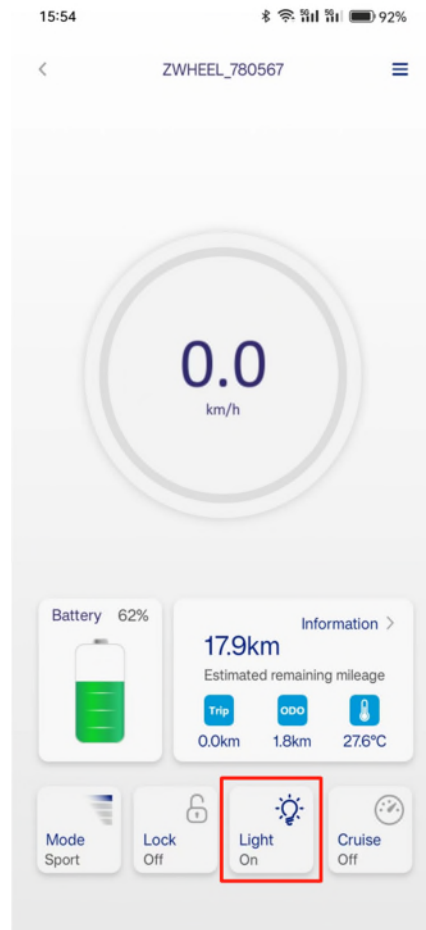

### 13.3./12.9.1. Beschreibung der Bluetooth-Schnittstelle / *description of Bluetooth interface*

## Beschreibung / *description*

**Ausgabe / *output***

**: Cruise condition**

It shows the cruise mode status of vehicle.  
Note: the vehicle sold to Germany without this  
function, its status will always be off.

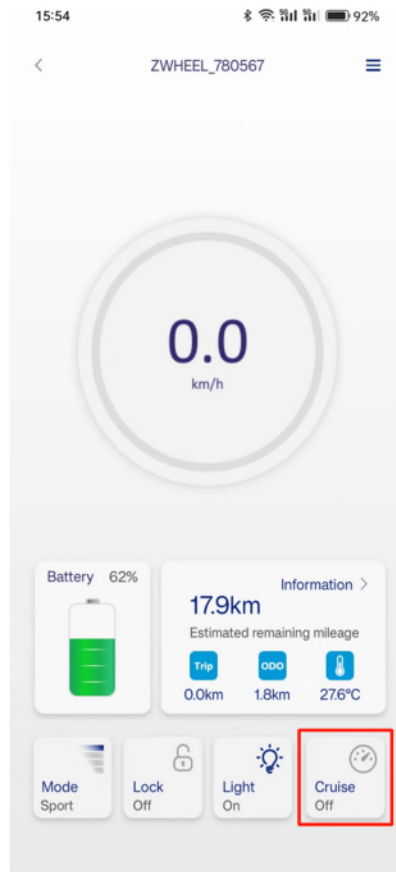

13.3./12.9.1. Beschreibung der Bluetooth-Schnittstelle /  
*description of Bluetooth interface*

**Beschreibung / description**

**Ausgabe / output**

**: Battery capacity**

It shows the battery capacity.

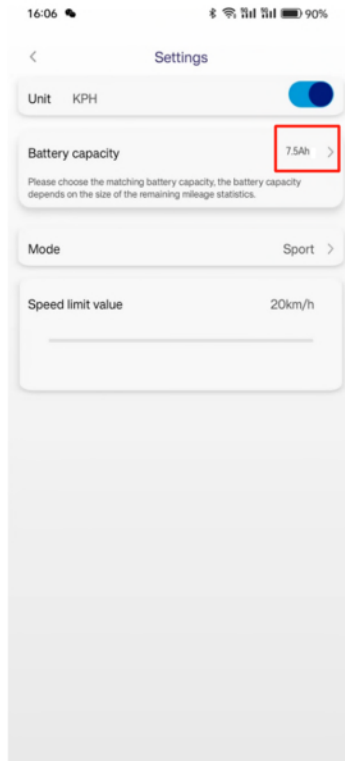

\$20 P319\*01

### 13.3./12.9.1. Beschreibung der Bluetooth-Schnittstelle / *description of Bluetooth interface*

## Beschreibung / description

### Ausgabe / output

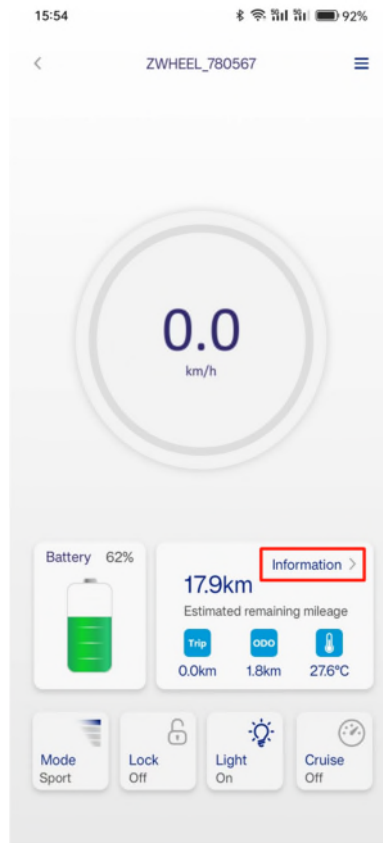

17:02

Information	
Estimated remaining mileage	14.8ml
Mileage for this journey	0.0ml
Total mileage	1.1ml
Scooter temperature	27.7°C
Total driving time	1h 32m 12s
Percentage of electricity	62%
Battery capacity	10Ah
Current	0.0A
Voltage	36.8V
Power	1.5W
Error code	0
Warning code	0
Electronic control version	83.e.e (06100573)
Bluetooth version	9.3.0 (0003)
App version number	1.1.3

### : Information

Click the Information button to get to the second page.

It shows the following information:

1. Estimated remaining mileage
2. Mileage for this journey
3. Total mileage
4. Scooter temperature
5. Total driving time
6. Percentage of electricity
7. Battery capacity
8. Current
9. Voltage
10. Power
11. Error code
12. Warning code
13. Electronic control version
14. Bluetooth version
15. App version number

**Datenbestätigung  
für das nachfolgend beschriebene Fahrzeug zum Zwecke der Vorlage**

bei der Zulassungsbehörde für die Zulassung des Fahrzeugs, soweit ein Gutachten/Zusatzgutachten für die Zulassung nicht erforderlich ist

Feld	Teil II	Bezeichnung	Daten
D.1	X	Marke	ZAMELUX
D.2	X	Typ	E9-2
		Variante	1
		Version	-
D.3	X	Handelsbezeichnung(en)	-
E	X	Fahrzeug-Identifizierungsnummer	JE92S851 L00001
F.1		Technisch zulässige Gesamtmasse in kg	120 kg
F.2		Im Zulassungsmitgliedstaat zulässige Gesamtmasse in kg	120 kg
G		Masse des in Betrieb befindlichen Fahrzeugs in kg (Leermasse)	13,0 kg
J	X	Fahrzeugklasse	27
K	X	Nummer der EG-Typgenehmigung oder ABE	
L		Anzahl der Achsen	2
O		Technisch zulässige Anhängelast in kg	O.1 gebremst in kg
			O.2 ungebremst in kg
P.1	X	Hubraum in cm <sup>3</sup>	-
P.2	X	Nennleistung in kW	0,33 kW/ -
P.4		Nenn Drehzahl bei min <sup>-1</sup>	-
P.3	X	Kraftstoffart oder Energiequelle	Elektro
Q		Leistungsgewicht in kW/kg (nur bei Krädem)	0,02
R	X	Farbe des Fahrzeugs	-
S.1		Sitzplätze einschließlich Fahrersitz	-
S.2		Stehplätze	1
T		Höchstgeschwindigkeit in km/h	20
U.1		Standgeräusch in dB (A)	-
U.2		Drehzahl in min <sup>-1</sup> zu U.1	-
U.3		Fahrgeräusch in dB (A)	-
V.7		CO <sub>2</sub> (in g/km)	-
V.9		Für die EG-Typgenehmigung maßgebliche Schadstoffklasse	-
(2)	X	Hersteller-Kurzbezeichnung	
(2.1)	X	Code zu (2)	
(2.2)	X	Code zu (D.2) mit Prüfziffer	Typ/Variante/Variation Prüfziffer
(3)	X	Prüfziffer zur Fahrzeug-Identifizierungsnummer	
(4)	X	Art des Aufbaus	0003
(5)	X	Bezeichnung der Fahrzeugklasse und des Aufbaus	Elektrokleinstfz. m. Lenk- o. Haltestange
(6)	X	Datum zu K	
(7.1)		Technisch zulässige maximale Achslast/Masse je Achsgruppe in kg:	Achse 1
(7.2)			Achse 2
(7.3)			Achse 3
(8.1)		Zulässige maximale Achslast im Zulassungsmitgliedstaat in kg	Achse 1
(8.2)			Achse 2
(8.3)			Achse 3
(9)		Anzahl der Antriebsachsen	1
(10)	X	Code zu P.3	0004
(11)	X	Code zu R	-
(12)		Rauminhalt des Tanks bei Tankfahrzeugen in m <sup>3</sup>	-
(13)		Stützlast in kg	-
(14)		Bezeichnung der nationalen Emissionsklasse	-
(14.1)		Code zu V.9 oder (14)	-
(15.1)		Bereifung – Achse 1	219 *50 mm
(15.2)		Bereifung – Achse 2	219 *50 mm
(15.3)		Bereifung – Achse 3	-
(18)		Länge in mm	1098
(19)		Breite in mm	435
(20)		Höhe in mm	1110
(22)		Bemerkungen und Ausnahmen * Der Fahrzeugführer hat sich vor Fahrtantritt mithilfe der Betriebsanleitung mit dem Fahrzeug vertraut zu machen. Dies gilt insbesondere für erschwerte Fahrsituationen (beispielsweise Bordsteine, steile Rampen, Quer- und Längsrillen etc.). *Das Bedienen des Smartphones während der Fahrt ist nicht gestattet.	
(22a)		-	
(23)	X	Raum für interne Vermerke des Herstellers	-

**Beschnehlung der Angaben durch den Ausstellungsberechtigten:**

- Die Richtigkeit der vorstehenden Angaben wird heute bescheinigt.
- Die Übereinstimmung mit der unter Feld K und (6) angegebenen ABE und dem gleichnamigen Typ ggf. nebst Variante/Version bzw. Ausführung wird bestätigt.
- Für die Zulassung ist ein Gutachten/Teilgutachten erforderlich.

Datum

23.10.2023

Firma

ZAMELUX GREEN, S.L.

Unterschrift

*Shujing Zhang*  
Shujing Zhang

S20 P319\*01

**Datenbestätigung  
für das nachfolgend beschriebene Fahrzeug zum Zwecke der Vorlage**

bei der Zulassungsbehörde für die Zulassung des Fahrzeugs, soweit ein Gutachten/Zusatzgutachten für die Zulassung nicht erforderlich ist

Feld	Teil II	Bezeichnung	Daten
D.1	X	Marke	ZAMELUX
D.2	X	Typ	E9-2
		Variante	2
		Version	-
D.3	X	Handelsbezeichnung(en)	-
E	X	Fahrzeug-Identifizierungsnummer	JE91R102L00001
F.1		Technisch zulässige Gesamtmasse in kg	120 kg
F.2		Im Zulassungsmitgliedstaat zulässige Gesamtmasse in kg	120 kg
G		Masse des in Betrieb befindlichen Fahrzeugs in kg (Leermasse)	15,3 kg
J	X	Fahrzeugklasse	27
K	X	Nummer der EG-Typgenehmigung oder ABE	-
L		Anzahl der Achsen	2
O		Technisch zulässige Anhängelast in kg	O.1 gebremst in kg
			O.2 ungebremst in kg
P.1	X	Hubraum in cm <sup>3</sup>	-
P.2	X	Nennleistung in kW	0,35 kW/ -
P.4	X	Nenn Drehzahl bei min <sup>-1</sup>	-
P.3	X	Kraftstoffart oder Energiequelle	Elektro
Q		Leistungsgewicht in kW/kg (nur bei Krädern)	0,02
R	X	Farbe des Fahrzeugs	-
S.1		Sitzplätze einschließlich Fahrersitz	-
S.2		Stehplätze	1
T		Höchstgeschwindigkeit in km/h	20
U.1		Standgeräusch in dB (A)	-
U.2		Drehzahl in min <sup>-1</sup> zu U.1	-
U.3		Fahrgeräusch in dB (A)	-
V.7		CO <sub>2</sub> (in g/km)	-
V.9		Für die EG-Typgenehmigung maßgebliche Schadstoffklasse	-
(2)	X	Hersteller-Kurzbezeichnung	-
(2.1)	X	Code zu (2)	-
(2.2)	X	Code zu (D.2) mit Prüfziffer	Typ/Variante/Variation
			Prüfziffer
(3)	X	Prüfziffer zur Fahrzeug-Identifizierungsnummer	-
(4)	X	Art des Aufbaus	0003
(5)	X	Bezeichnung der Fahrzeugklasse und des Aufbaus	Elektrokleinstfz. m. Lenk- o. Haltestange
(6)	X	Datum zu K	-
(7.1)		Technisch zulässige maximale Achslast/Masse je Achsgruppe in kg:	Achse 1
(7.2)			Achse 2
(7.3)			Achse 3
(8.1)		Zulässige maximale Achslast im Zulassungsmitgliedstaat in kg	Achse 1
(8.2)			Achse 2
(8.3)			Achse 3
(9)		Anzahl der Antriebsachsen	1
(10)	X	Code zu P.3	0004
(11)	X	Code zu R	-
(12)		Rauminhalt des Tanks bei Tankfahrzeugen in m <sup>3</sup>	-
(13)		Stützlast in kg	-
(14)		Bezeichnung der nationalen Emissionsklasse	-
(14.1)		Code zu V.9 oder (14)	-
(15.1)		Bereifung – Achse 1	254 * 50 mm
(15.2)		Bereifung – Achse 2	254 * 50 mm
(15.3)		Bereifung – Achse 3	-
(18)		Länge in mm	1107
(19)		Breite in mm	570
(20)		Höhe in mm	1158
(22)		Bemerkungen und Ausnahmen * Der Fahrzeugführer hat sich vor Fahrtantritt mithilfe der Betriebsanleitung mit dem Fahrzeug vertraut zu machen. Dies gilt insbesondere für erschwerte Fahrsituationen (beispielsweise Bordsteine, steile Rampen, Quer- und Längsrillen etc.). *Das Bedienen des Smartphones während der Fahrt ist nicht gestattet.	-
(22a)		-	-
(23)	X	Raum für interne Vermerke des Herstellers	-

Beseinigung der Angaben durch den Ausstellungsberechtigten:

- Die Richtigkeit der vorstehenden Angaben wird heute bescheinigt.
- Die Übereinstimmung mit der unter Feld K und (6) angegebenen ABE und dem gleichnamigen Typ ggf. nebst Variante/Version bzw. Ausführung wird bestätigt.
- Für die Zulassung ist ein Gutachten/Teilgutachten erforderlich.

Datum  
Firma  
Unterschrift

23.10.2023

ZAMELUX GREEN, S.L.

*Shujing Zhang*  
Shujing Zhang